



SPECYFIKACJA TECHNICZNA WYKONANIA I ODBIORU ROBÓT BUDOWLANYCH

NAZWA INWESTYCJI	ROZBUDOWA I NADBUDOWA BUDYNKU ZSOiP W ŚWIECIU W RAMACH PROJEKTU: „TWORZENIE NOWEJ PRZESTRZENI DYDAKTYCZNEJ POPRZECZ ROZBUDOWĘ OBIEKTU ZESPOŁU SZKÓŁ OGÓLNOKSZTAŁCĄCYCH I POLICEALNYCH W ŚWIECIU”
ADRES INWESTYCJI	UL. WOJSKA POLSKIEGO 85 86-105 ŚWIECIE
OBRĘB I NR DZIAŁKI	ŚWIECIE 235/6
INWESTOR	ZESPÓŁ SZKÓŁ OGÓLNOKSZTAŁCĄCYCH I POLICEALNYCH W ŚWIECIU
ADRES INWESTORA	UL. WOJSKA POLSKIEGO 85 86-105 ŚWIECIE
BRANŻA	BUDOWLANA, SANITARNA, ELEKTRYCZNA

SPECYFIKACJA TECHNICZNA WYKONANIA I ODBIORU ROBÓT BUDOWLANYCH

GRUPA ROBÓT

STS – BRANŻA BUDOWLANA

CPV

– 45000000-7

ROBOTY BUDOWLANE

B-1 – ROBOTY ROZBIÓRKOWE

– 45111300-1

B-2 – ROBOTY ZIEMNE

– 45112000-5

B-3 – ROBOTY FUNDAMENTOWE

– 45262210-6

B-4 – ŚCIANY NADZIEMIA

– 45262500-6

B-5 – DOCIEPLENIE BUDYNKU

– 45320000-6

B-6 – ELEMENTY KONSTRUKCYJNE ŻELBETOWE

– 45223500-1

B-7 – STROP GĘSTOŻEBROWY

– 45223500-1

B-8 – STOPODACH WRAZ Z POKRYCIEM DACHOWYM

– 45261210-9

B-9 – STOLARKA OKIENNA I DRZWIOWA

– 45421100-5

B-10 – PODŁOGA

– 45430000-0

B-11 – ŚLUSARKA

– 45450000-6

B-12 – WYPOSAŻENIE

– 45450000-6

B-13 – ROBOTY TYNKARSKIE

– 45410000-4

B-14 – ROBOTY OKŁADZINOWE

– 45410000-4

B-15 – ROBOTY MALARSKIE

– 45442100-8

B-16 – DŹWIG OSOBOWY

– 45450000-6

B-17 – RUSZTOWANIA

– 45261000-4

OGÓLNA SPECYFIKACJA TECHNICZNA WYKONANIA I ODBIORU ROBÓT BUDOWLANYCH

1. WSTĘP

Specyfikację opracowano na podstawie Dz. U. Nr 202, poz. 2072.

1.1. Przedmiot OST

Przedmiotem niniejszej ogólnej specyfikacji technicznej (OST) są wymagania ogólne dotyczące wykonania i odbioru robót budowlanych dla projektu Rozbudowy i nadbudowy budynku ZSOiP w Świeciu w ramach projektu: „Tworzenie nowej przestrzeni dydaktycznej poprzez rozbudowę obiektu Zespołu Szkół Ogólnokształcących i Policealnych w Świeciu”, na działce nr 235/6, w miejscowości Świecie, przy ul. Wojska Polskiego 85, 86-105 Świecie. Zamawiającym powyższe roboty jest Zespół Szkół Ogólnokształcących i Policealnych w Świeciu, ul. Wojska Polskiego 85, 86-105 Świecie.

1.2 Zakres stosowania OST

Ogólna specyfikacja techniczna stanowi obowiązującą podstawę opracowania szczegółowej specyfikacji technicznej stosowanej jako dokument przetargowy i kontraktowy przy zleceniu i realizacji robót budowlanych.

1.3. Zakres robót objętych ST

Ustalenia zawarte w niniejszej specyfikacji obejmują wymagania ogólne, wspólne dla robót objętych specyfikacjami technicznymi (ST).

Rozbudowa i nadbudowa budynku ZSOiP w Świeciu w ramach projektu: „Tworzenie nowej przestrzeni dydaktycznej poprzez rozbudowę obiektu Zespołu Szkół Ogólnokształcących i Policealnych w Świeciu”, na działce nr 235/6, ul. Wojska Polskiego 85, 86-105 Świecie

Zakres robót obejmuje wykonanie następujących robót:

- roboty rozbiórkowe,
- roboty ziemne,
- roboty betoniarsko-zbrojarskie,
- roboty murowe ścian fundamentowych, ścian przyziemia wraz z dociepleniem ścian,
- podłogi i posadzki,
- konstrukcja stropodachu wraz z dociepleniem i pokryciem,
- roboty wykończeniowe,

1.4. Ogólne wymagania dotyczące robót

Wykonawca robót jest odpowiedzialny za jakość ich wykonania oraz za ich zgodność z dokumentacją projektową, SST i poleceniami inspektora nadzoru.

1.4.1 Przekazanie terenu budowy

Zamawiający w terminie określonym w dokumentach umowy przekaże Wykonawcy teren budowy wraz ze wszystkimi wymaganymi uzgodnieniami prawnymi i administracyjnymi, dziennik budowy oraz dwa egzemplarze dokumentacji projektowej i dwa komplety SST.

1.4.2 Dokumentacja projektowa

Dokumentacja projektowa będzie zawierać rysunki i dokumenty, zgodne z wykazem podanym w szczegółowych warunkach umowy, uwzględniającym podział na dokumentację projektową:

- Zamawiającego,
- sporządzoną przez Wykonawcę.

1.4.3 Zgodność robót z dokumentacją projektową i SST

Dokumentacja projektowa, SST oraz dodatkowe dokumenty przekazane dla Wykonawcy stanowią część umowy, a wymagania wyszczególnione w choćby jednym z nich są obowiązujące dla Wykonawcy tak jakby zawarte były w całej dokumentacji.

W przypadku rozbieżności w ustaleniach poszczególnych dokumentów obowiązuje kolejność ich ważności wymieniona w „Ogólnych warunkach umowy”.

Wykonawca nie może wykorzystywać błędów lub opuszczeń w dokumentach kontraktowych, a o ich wykryciu winien natychmiast powiadomić Inwestora.

W przypadku rozbieżności opis wymiarów ważniejszy jest od odczytu ze skali rysunków.

Wszystkie wykonane roboty i dostarczone materiały będą zgodne z dokumentacją projektową i SST. Dane określone w dokumentacji projektowej i w SST będą uważane za wartości docelowe, od których dopuszczalne są odchylenia w ramach określonych przedziału tolerancji. Cechy materiałów i elementów budowli muszą być jednorodne i wykazywać zgodność z określonymi wymaganiami, a rozrzuty tych cech nie mogą przekraczać dopuszczalnego przedziału tolerancji.

W przypadku, gdy materiały lub roboty nie będą w pełni zgodne z dokumentacją projektową lub SST i wpłynie to na niezadowalającą jakość elementu budowli, to takie materiały zostaną zastąpione innymi, a roboty rozebrane i wykonane ponownie na koszt Wykonawcy.

1.4.4 Zabezpieczenie terenu budowy

a) Zabezpieczenie terenu budowy w robotach o charakterze inwestycyjnym Wykonawca jest zobowiązany do zabezpieczenia terenu budowy w okresie trwania realizacji kontraktu aż do zakończenia i odbioru ostatecznego robót. W czasie wykonywania robót Wykonawca dostarczy, zainstaluje i będzie obsługiwał wszystkie tymczasowe urządzenia zabezpieczające takie jak: zapory, światła ostrzegawcze, sygnały, itp. zapewniając w ten sposób

Rozbudowa i nadbudowa budynku ZSOiP w Świeciu w ramach projektu: „Tworzenie nowej przestrzeni dydaktycznej poprzez rozbudowę obiektu Zespołu Szkół Ogólnokształcących i Policealnych w Świeciu”, na działce nr 235/6, ul. Wojska Polskiego 85, 86-105 Świecie

bezpieczeństwo pojazdów i pieszych. Wszystkie znaki, zapory i inne urządzenia zabezpieczające będą akceptowane przez Inspektora nadzoru. Fakt przystąpienia do robót Wykonawca obwieści publicznie przed ich rozpoczęciem w sposób uzgodniony z Inspektorem nadzoru oraz przez umieszczenie tablic informacyjnych. Tablice informacyjne będą utrzymywane przez Wykonawcę w dobrym stanie przez cały okres realizacji robót. Koszt zabezpieczenia terenu budowy nie podlega odrębnej zapłacie i przyjmuje się, że jest włączony w cenę umowną.

1.4.5 Ochrona środowiska w czasie wykonywania robót

Wykonawca ma obowiązek znać i stosować prowadzenia robót wszelkie przepisy dotyczące ochrony środowiska naturalnego.

W okresie trwania budowy i wykańczania robót Wykonawca będzie:

a) podejmować wszelkie uzasadnione kroki mające na celu stosowanie się do przepisów i norm dotyczących ochrony środowiska na terenie i wokół terenu budowy oraz będzie unikać uszkodzeń lub uciążliwości dla osób lub własności społecznej i innych, a wynikających ze skażenia, hałasu lub innych przyczyn powstałych w następstwie jego sposobu działania.

Stosując się do tych wymagań będzie miał szczególny wzgląd na:

- 1) lokalizację baz, warsztatów, magazynów, składowisk, ukopów i dróg dojazdowych,
- 2) środki ostrożności i zabezpieczenia przed:
 - a) zanieczyszczeniem zbiorników i cieków wodnych pyłami lub substancjami toksycznymi,
 - b) zanieczyszczeniem powietrza pyłami i gazami,
 - c) możliwością powstania pożaru.

1.4.6 Ochrona przeciwpożarowa

Wykonawca będzie przestrzegać przepisy ochrony przeciwpożarowej. Wykonawca będzie utrzymywać sprawny sprzęt przeciwpożarowy, wymagany przez odpowiednie przepisy, na terenie robót, w pomieszczeniach biurowych, socjalnych i magazynach oraz w maszynach i pojazdach. Materiały łatwopalne będą składowane w sposób zgodny z odpowiednimi przepisami i zabezpieczone przed dostępem osób trzecich. Wykonawca będzie odpowiedzialny za wszelkie straty spowodowane pożarem wywołanym jako rezultat realizacji robót albo przez personel Wykonawcy.

1.4.7 Materiały szkodliwe dla otoczenia

Materiały, które w sposób trwały są szkodliwe dla otoczenia, nie będą dopuszczone do użycia. Nie dopuszcza się użycia materiałów wywołujących szkodliwe promieniowanie o stężeniu większym od dopuszczalnego, określonego odpowiednimi przepisami.

Wszelkie materiały odpadowe użyte do robót będą miały aprobatę techniczną wydaną przez uprawnioną jednostkę, jednocześnie określającą brak szkodliwego oddziaływania tych materiałów na środowisko.

Materiały, które są szkodliwe dla otoczenia tylko w czasie robót, a po zakończeniu robót ich szkodliwość zanika (np. materiały pylaste) mogą być użyte pod warunkiem przestrzegania wymagań technologicznych wbudowania. Jeżeli wymagają tego odpowiednie przepisy Zamawiający powinien otrzymać zgodę na użycie tych materiałów od właściwych organów administracji państwowej.

Jeżeli Wykonawca użył materiałów szkodliwych dla otoczenia zgodnie ze specyfikacjami, a ich użycie spowodowało jakiegokolwiek zagrożenie środowiska, to konsekwencje tego poniesienie Zamawiający.

1.4.8 Ochrona własności publicznej i prywatnej

Wykonawca odpowiada za ochronę instalacji na powierzchni ziemi i za urządzenia podziemne, takie jak rurociągi, kable itp. oraz uzyska od odpowiednich władz będących właścicielami tych urządzeń potwierdzenie informacji dostarczonych mu przez Zamawiającego w ramach planu ich lokalizacji.

Wykonawca zapewni właściwe oznaczenie i zabezpieczenie przed uszkodzeniem tych instalacji i urządzeń w czasie trwania budowy.

Wykonawca zobowiązany jest umieścić w swoim harmonogramie rezerwę czasową dla wszelkiego rodzaju robót, które mają być wykonane w zakresie przełożenia instalacji i urządzeń podziemnych na terenie budowy i powiadomi Inspektora nadzoru i władze lokalne o zamiarze rozpoczęcia robót. O fakcie przypadkowego uszkodzenia tych instalacji. Wykonawca bezzwłocznie powiadomi zainteresowane władze oraz będzie z nimi współpracował dostarczając wszelkiej pomocy potrzebnej przy dokonywaniu napraw. Wykonawca będzie odpowiadać za wszelkie spowodowane przez jego działania uszkodzenia instalacji na powierzchni ziemi i urządzeń podziemnych wykazanych w dokumentach dostarczonych mu przez Zamawiającego.

1.4.9 Bezpieczeństwo o higiena pracy

Podczas realizacji robót Wykonawca będzie przestrzegać przepisów bezpieczeństwa i higieny pracy. W szczególności Wykonawca ma obowiązek zadbać, aby personel nie wykonywał pracy w warunkach niebezpiecznych, szkodliwych dla zdrowia oraz nie spełniających odpowiednich wymagań sanitarnych.

Wykonawca zapewni i będzie utrzymywał wszelkie urządzenia zabezpieczające, socjalne oraz sprzęt i odpowiednią odzież dla ochrony życia i zdrowia osób zatrudnionych na budowie oraz dla zapewnienia bezpieczeństwa publicznego.

Uznaje się, że wszelkie koszty związane z wypełnieniem wymagań określonych powyżej nie podlegają odrębnej zapłacie i są uwzględnione w cenie umownej.

1.4.10 Ochrona i utrzymanie robót

Wykonawca będzie odpowiedzialny za ochronę robót i za wszelkie materiały i urządzenia używane do robót od daty rozpoczęcia do daty zakończenia robót. (do wydania potwierdzenia zakończenia przez Inspektora nadzoru).

Wykonawca będzie utrzymywać roboty do czasu odbioru ostatecznego. Utrzymanie powinno być prowadzone w taki sposób, aby budowla lub jej elementy były w zadowalającym stanie przez cały czas, do momentu odbioru ostatecznego.

Jeśli Wykonawca w jakimkolwiek czasie zaniedba utrzymanie, to na polecenie Inspektora nadzoru powinien rozpocząć roboty utrzymaniowe nie później niż 24 godziny po otrzymaniu tego polecenia.

1.4.11 Stosowanie się do prawa i innych przepisów

Wykonawca zobowiązany jest znać wszystkie przepisy wydane przez władze centralne i miejscowe oraz inne przepisy i wytyczne, które są w jakikolwiek sposób związane z robotami i będzie w pełni odpowiedzialny za przestrzeganie tych praw, przepisów i wytycznych podczas prowadzenia robót.

Wykonawca będzie przestrzegać praw patentowych i będzie w pełni odpowiedzialny za wypełnienie wszelkich wymagań prawnych odnośnie praw patentowych i będzie w pełni odpowiedzialny za wypełnienie wszelkich wymagań prawnych odnośnie wykorzystania opatentowanych urządzeń lub metod i w sposób ciągły będzie informować Inspektora nadzoru o swoich działaniach, przedstawiając kopie zezwoleń i inne odnośne dokumenty.

2. MATERIAŁY

2.1 Źródła uzyskania materiałów

Co najmniej na trzy tygodnie przed zaplanowanym wykorzystaniem jakichkolwiek materiałów przeznaczonych do robót Wykonawca przedstawi szczegółowe informacje dotyczące proponowanego źródła wytwarzania, zamawiania lub wydobywania tych materiałów i odpowiednie świadectwa badań laboratoryjnych oraz próbki do zatwierdzenia przez Inspektora nadzoru. Zatwierdzenie partii materiałów z danego źródła nie oznacza automatycznie, że wszelkie materiały danego źródła uzyskają zatwierdzenie.

2.2 Materiały nieodpowiadające wymaganiom

Materiały nie odpowiadające wymaganiom zostaną przez Wykonawcę wywiezione z terenu budowy, bądź złożone w miejscu wskazanym przez Inspektora nadzoru. Jeśli Inspektor nadzoru zezwoli Wykonawcy na użycie tych materiałów do innych robót, niż dla których zostały zakupione, to koszt tych materiałów zostanie przewartościowany. Każdy rodzaj robót, w którym znajdują się niezbadane i nie zaakceptowane materiały, Wykonawca wykonuje na własne ryzyko, licząc się z jego nie przyjęciem i niezapłaceniem.

2.3 Przechowywanie i składowanie materiałów

Wykonawca zapewni, aby tymczasowo składowane materiały, do czasu gdy będą one potrzebne do robót, były zabezpieczone przed zanieczyszczeniem, zachowały swoją jakość i właściwość do robót i były dostępne do kontroli przez Inspektora nadzoru. Miejsca czasowego składowania materiałów będą zlokalizowane w obrębie terenu budowy w miejscach uzgodnionych z Inspektora nadzoru lub poza terenem budowy w miejscach zorganizowanych przez Wykonawcę.

3. SPRZĘT

Wykonawca jest zobowiązany do używania jedynie takiego sprzętu, który nie spowoduje niekorzystnego wpływu na jakość wykonywanych robót. Sprzęt używany do robót powinien być zgodny z ofertą Wykonawcy i powinien odpowiadać pod względem typów i ilości wskazaniom zawartym w SST lub projekcie organizacji robót, zaakceptowanym przez Inspektora nadzoru.

Liczba i wydajność sprzętu będzie gwarantować przeprowadzenie robót, zgodnie z zasadami określonymi w dokumentacji projektowej, SST i wskazaniach Inspektora nadzoru w terminie przewidzianym umową.

Sprzęt będący własnością Wykonawcy lub wynajęty do wykonywania robót ma być utrzymany w dobrym stanie i gotowości do pracy. Będzie on zgodny z normami ochrony środowiska i przepisami jego użytkowania.

Wykonawca dostarczy Inspektorowi nadzoru kopie dokumentów potwierdzających dopuszczenie sprzętu do użytkowania, tam gdzie jest to wymagane przepisami. Jakikolwiek sprzęt, maszyny, urządzenia i narzędzia nie gwarantujące zachowania warunków umowy, zostaną przez Inspektora nadzoru zdyskwalifikowane i nie dopuszczone do robót.

4. TRANSPORT

Wykonawca jest zobowiązany do stosowania jedynie takich środków transportu, które nie wpłyną niekorzystnie na jakość wykonywanych robót i właściwość przewożonych materiałów.

Liczba środków transportu będzie zapewniać prowadzenie robót zgodnie z zasadami określonymi w dokumentacji projektowej, SST i wskazaniach Inspektora nadzoru, w terminie przewidzianym umową.

Przy ruchu na drogach publicznych pojazdy będą spełniać wymagania dotyczące przepisów ruchu drogowego w odniesieniu do dopuszczalnych obciążeń na osie i innych parametrów technicznych. Środki transportu nie odpowiadające warunkom dopuszczalnych obciążeń na osie nie mogą być użytkowane.

Wykonawca będzie usuwać na bieżąco, na własny koszt wszelkie zanieczyszczenia spowodowane jego pojazdami na drogach publicznych oraz dojazdach do terenu budowy.

5. WYKONANIE ROBÓT

Wykonawca jest odpowiedzialny za prowadzenie robót zgodnie z umową oraz za jakość zastosowanych materiałów i wykonywanych robót, za ich zgodność z dokumentacją projektową, wymaganiami SST, projektu organizacji robót. Wykonawca ponosi odpowiedzialność za dokładne wytyczenie w planie i wyznaczenie wysokości wszystkich elementów robót zgodnie z wymiarami i rzędnymi określonymi w dokumentacji projektowej. Następstwa jakiegokolwiek błędu spowodowanego przez Wykonawcę w wytyczeniu i wyznaczeniu robót zostaną, jeśli wymagać tego będzie Inspektor nadzoru, poprawione przez Wykonawcę na własny koszt. Sprawdzenie wytyczenia robót lub wyznaczenia wysokości przez Inspektora nadzoru nie zwalnia Wykonawcy od odpowiedzialności za ich dokładność.

Decyzje Inspektora nadzoru dotyczące akceptacji lub odrzucenia materiałów i elementów robót będą oparte na wymaganiach sformułowanych w dokumentach umowy, dokumentacji projektowej i w SST, a także w normach wytycznych. Przy podejmowaniu decyzji Inspektor nadzoru uwzględni wyniki badań materiałów i robót, rozrzuty normalnie występujące przy produkcji i przy badaniach materiałów, doświadczenia z przeszłości, wyniki badań naukowych oraz inne czynniki wpływające na rozważaną kwestię. Polecenia Inspektora nadzoru będą wykonywane nie później niż w czasie przez niego wyznaczonym, po ich otrzymaniu przez Wykonawcę, pod groźbą zatrzymania robót. Skutki finansowe z tego tytułu ponosi Wykonawca.

6. KONTROLA JAKOŚCI ROBÓT

6.1 Program zapewnienia jakości

Do obowiązków Wykonawcy należy opracowanie i przedstawienie do aprobaty Inspektora nadzoru programu zapewnienia jakości, w którym przedstawi on zamierzony sposób wykonywania robót, możliwości techniczne, kadrowe i organizacyjne gwarantujące wykonanie robót zgodnie z dokumentacją projektową, SST oraz poleceniami i ustaleniami przekazanymi przez Inspektora nadzoru.

a) część ogólną opisującą:

- organizację wykonania robót, w tym terminy i sposób prowadzenia robót,
- organizację ruchu na budowie wraz z oznakowaniem robót,
- bhp,
- wykaz zespołów roboczych, ich kwalifikacje i przygotowanie praktyczne,
- wykaz osób odpowiedzialnych za jakość i terminowość wykonania poszczególnych elementów robót,
- system (sposób i procedurę) proponowanej kontroli i sterowania jakością wykonywania robót,
- wyposażenie w sprzęt i urządzenia do pomiarów i kontroli,

b) część szczegółową opisującą dla każdego asortymentu robót:

- wykaz maszyn i urządzeń stosowanych na budowie z ich parametrami technicznymi oraz wyposażeniem w mechanizmy do stosowania i urządzenia pomiarowo-kontrolne,
- rodzaje i ilość środków transportu oraz urządzeń do magazynowania i załadunku materiałów, spoiw, lepiszczy, kruszyw itp.,

Rozbudowa i nadbudowa budynku ZSOiP w Świeciu w ramach projektu: „Tworzenie nowej przestrzeni dydaktycznej poprzez rozbudowę obiektu Zespołu Szkół Ogólnokształcących i Policealnych w Świeciu”, na działce nr 235/6, ul. Wojska Polskiego 85, 86-105 Świecie

- sposób zabezpieczenia i ochrony ładunków przed utratą ich właściwości w czasie transportu,
- sposób i procedurę pomiarów i badań prowadzonych podczas dostaw materiałów, wytwarzania mieszanek i wykonywania poszczególnych elementów robót,
- sposób postępowania z materiałami i robotami nie odpowiadającymi wymogom.

6.2 Zasady kontroli jakości robót

Celem kontroli robót będzie takie sterowanie ich przygotowaniem i wykonaniem, aby osiągnąć założoną jakość robót.

Wykonawca jest odpowiedzialny za pełną kontrolę robót i jakości materiałów.

Wykonawca zapewni odpowiedni system kontroli.

6.3 Certyfikaty i deklaracje

Inspektor nadzoru może dopuścić do użycia tylko te materiały, które posiadają:

1. certyfikat na znak bezpieczeństwa wykazujący, że zapewniano zgodność z kryteriami technicznymi określonymi na podstawie Polskich Norm, aprobat technicznych oraz właściwych przepisów i dokumentów technicznych,
2. deklarację zgodności lub certyfikat zgodności z: -Polską Normą lub -Aprobatą techniczną, w przypadku wyrobów, dla których nie ustanowiono Polskiej Normy, jeżeli nie są objęte certyfikacją określoną w pkt. 1, i które spełniają wymogi SST.

Produkty przemysłowe muszą posiadać ww. dokumenty wydane przez producenta, a w razie potrzeby poparte wynikami badań wykonanych przez niego. Kopie wyników tych badań dostarczone przez Wykonawcę Inspektorowi nadzoru. Jakikolwiek materiały, które nie spełniają tych wymagań będą odrzucone.

6.4 Dokumenty budowy

6.4.1 Dziennik budowy

Dziennik budowy jest wymaganym dokumentem prawnym obowiązującym Zamawiającego i Wykonawcę w okresie od przekazania Wykonawcy terenu budowy do końca okresu gwarancyjnego. Odpowiedzialność za prowadzenie dziennika budowy zgodnie z obowiązującymi przepisami spoczywa na Wykonawcy.

Zapisy w dzienniku budowy będą dokonywane na bieżąco i będą dotyczyć przebiegu robót, stanu bezpieczeństwa ludzi i mienia oraz technicznej i gospodarczej strony budowy.

Każdy zapis w dzienniku budowy będzie opatrzony datą jego dokonania, podpisem osoby, która dokonała zapisu, z podaniem jej imienia i nazwiska oraz stanowiska służbowego.

Zapisy będą czytelne, dokonane trwałą techniką, w porządku chronologicznym, bezpośrednio jeden pod drugim, bez przerw.

Załączone do dziennika budowy protokoły i inne dokumenty będą oznaczone kolejnym numerem załącznika i opatrzone datą i podpisem Wykonawcy i kierownika budowy.

Do dziennika budowy należy wpisywać w szczególności:

- datę przekazania Wykonawcy terenu budowy,
- datę przekazania przez Zamawiającego dokumentacji projektowej,
- uzgodnienie przez Inspektora nadzoru programu zapewnienia jakości i harmonogramów robót,
- terminy rozpoczęcia i zakończenia poszczególnych elementów robót,
- przebieg robót, trudności i przeszkody w ich prowadzeniu, okresy i przyczyny przerw w robotach,
- uwagi i polecenia Inspektora nadzoru,
- daty zarządzenia wstrzymania robót, z podaniem powodu,

- zgłoszenia i daty odbiorów robót zanikających i ulegających zakryciu, częściowych i ostatecznych odbiorów robót,
- wyjaśnienia, uwagi i propozycje Wykonawcy,
- stan pogody i temperaturę powietrza w okresie wykonywania robót podlegających ograniczeniom lub wymaganiom szczególnym w związku z warunkami klimatycznymi,
- dane dotyczące czynności geodezyjnych (pomiarowych) dokonywanych przed i w trakcie wykonywania robót,
- dane dotyczące sposobu wykonywania zabezpieczenia robót,
- dane dotyczące jakości materiałów,
- inne istotne informacje o przebiegu robót.

Propozycje, uwagi i wyjaśnienia Wykonawcy, wpisane do dziennika budowy będą przedłożone Inspektorowi nadzoru do ustosunkowania się.

Decyzje Inspektora nadzoru wpisane do dziennika budowy Wykonawca podpisuje z zaznaczeniem ich przyjęcia lub zajęciem stanowiska.

Wpis projektanta do dziennika budowy obliguje Inspektora nadzoru do ustosunkowania się. Projektant nie jest jednak stroną umowy i nie ma uprawnień do wydawania poleceń Wykonawcy robót.

6.4.2 Rejestr obmiarów

Rejestr obmiarów stanowi dokument pozwalający na rozliczenie faktycznego postępu każdego z elementów robót. Obmiary wykonanych robót przeprowadza się w sposób ciągły w jednostkach przyjętych w kosztorysie i wpisuje do rejestru obmiarów.

6.4.3 Pozostałe dokumenty budowy

Do dokumentów budowy zalicza się, oprócz wymienionych, następujące dokumenty:

- pozwolenie na realizację zadania budowlanego,
- protokoły przekazania terenu budowy,
- umowy cywilno-prawne z osobami trzecimi i inne umowy cywilno – prawne,
- protokoły odbioru robót,
- protokoły z narad i ustaleń,
- korespondencję na budowie.

6.4.4 Przechowywanie dokumentów budowy

Dokumenty budowy będą przechowywane na terenie budowy w miejscu odpowiednio zabezpieczonym. Zaginięcie któregośkolwiek z dokumentów budowy spowoduje jego natychmiastowe odtworzenie w formie przewidzianej prawem.

Wszelkie dokumenty budowy będą zawsze dostępne dla Inspektora nadzoru i przedstawiane do wglądu na życzenie Zamawiającego.

7. OBMIAR ROBÓT

7.1 Ogólne zasady obmiaru robót

Obmiar robót będzie określić faktyczny zakres wykonywanych robót zgodnie z dokumentacją projektową i SST, w jednostkach ustalonych w kosztorysie.

Obmiaru robót dokonuje Wykonawca po pisemnym powiadomieniu Inspektora nadzoru o zakresie obmierzanych robót i terminie obmiaru, co najmniej na 3 dni przed tym terminem.

Wyniki obmiaru będą wpisane do rejestru obmiarów. Jakikolwiek błąd lub przeoczenie (opuszczenie) w ilościach podanych w ślepym kosztorysie lub gdzie indziej w SST nie zwalnia Wykonawcy od obowiązku wszelkich robót.

Błędne dane zostaną poprawione wg instrukcji Inspektora nadzoru na piśmie.

Obmiar gotowych robót będzie przeprowadzony z częstością wymaganą do celu miesięcznej płatności na rzecz Wykonawcy lub w innym czasie określonym w umowie lub oczekiwanym przez Wykonawcę i Inspektora nadzoru.

7.2 Zasady określania ilości robót i materiałów

Długości i odległości pomiędzy wyszczególnionymi punktami skrajnymi będą obmierzone poziomo wzdłuż linii osiowej.

Jeśli SST właściwe dla danych robót nie wymagają tego inaczej, objętości będą wyliczone w m³, jako długość pomnożona przez średni przekrój.

Ilości, które mają być obmierzone wagowo, będą ważone w tonach lub kilogramach zgodnie z wymaganiami SST.

7.3 Czas przeprowadzenia obmiaru

Obmiary będą przeprowadzone przed częściowym lub ostatecznym odbiorem odcinków robót. Obmiar robót zanikających przeprowadza się w czasie ich wykonywania. Obmiar robót podlegających zakryciu przeprowadza się przed ich zakryciem. Roboty pomiarowe do obmiaru oraz nieodzwonne obliczenia będą wykonane w sposób zrozumiały i jednoznaczny.

Wymiary skomplikowanych powierzchni lub objętości będą uzupełnione odpowiednimi szkicami umieszczonymi na karcie rejestru obmiarów. W razie braku miejsca szkice być dołączone w formie oddzielnego załącznika do rejestru obmiarów, którego wzór zostanie uzgodniony z Inspektorem nadzoru.

8. ODBIÓR ROBÓT

8.1 Rodzaje odbiorów robót

W zależności od ustaleń odpowiednich SST, roboty podlegają następującym etapom odbioru:

- a) odbiorowi robót zanikających i ulegających zakryciu,
- b) odbiorowi częściowemu,
- c) odbiorowi ostatecznemu,
- d) odbiorowi pogwarancyjnemu.

8.2 Odbiór robót zanikających i ulegających zakryciu

Odbiór robót zanikających i ulegających zakryciu polega na finalnej ocenie ilości i jakości wykonywanych robót, które w dalszym procesie realizacji ulegną zakryciu. Odbioru robót dokonuje Inspektor nadzoru. Gotowość danej części robót do odbioru zgłasza Wykonawca wpisem do dziennika budowy i jednoczesnym powiadomieniem Inspektora nadzoru. Odbiór będzie przeprowadzony niezwłocznie, nie później jednak niż w ciągu 3 dni od daty zgłoszenia wpisem do dziennika budowy i powiadomienia o tym fakcie Inspektora nadzoru. Jakość i ilość robót ulegających zakryciu ocenia Inspektor nadzoru w oparciu o przeprowadzone pomiary, w konfrontacji z dokumentacją projektową, SST i uprzednimi ustaleniami.

8.3 Odbiór częściowy

Odbiór częściowy polega na ocenie ilości i jakości wykonanych części robót. Odbioru częściowego robót dokonuje się wg zasad jak przy odbiorze ostatecznym robót. Odbioru robót dokonuje Inspektor nadzoru.

8.4 Odbiór ostateczny robót

8.4.1 Zasady odbioru ostatecznego robót

Odbiór ostateczny polega na finalnej ocenie rzeczywistego wykonania robót w odniesieniu do ich ilości, jakości i wartości.

Całkowite zakończenie robót oraz gotowość do odbioru ostatecznego będzie stwierdzona przez Wykonawcę wpisem do dziennika budowy z bezzwłocznym powiadomieniem na piśmie o tym fakcie Inspektora nadzoru.

Odbiór ostateczny robót nastąpi w terminie ustalonym w dokumentach umowy, licząc od dnia potwierdzenia przez Inspektora nadzoru zakończenia robót i przyjęcia dokumentów.

Odbioru ostatecznego robót dokona komisja wyznaczona przez Zamawiającego w obecności Inspektora nadzoru i Wykonawcy. Komisja odbierająca roboty dokona ich oceny jakościowej na podstawie przedłożonych dokumentów, wyników pomiarów, ocenie wizualnej oraz zgodności wykonania robót z dokumentacją projektową i SST.

W toku odbioru ostatecznego robót komisja zapozna się z realizacją ustaleń przyjętych w trakcie odbiorów robót zanikających i ulegających zakryciu, zwłaszcza w zakresie wykonania robót uzupełniających i robót poprawkowych.

W przypadkach niewykonania wyznaczonych robót poprawkowych lub robót uzupełniających, lub robotach wykończeniowych, komisja przerwie swoje czynności i ustali nowy termin odbioru ostatecznego.

W przypadku stwierdzenia przez komisję, że jakość wykonywanych robót w poszczególnych asortymentach nieznacznie odbiega od wymaganej dokumentacją projektową i SST z uwzględnieniem tolerancji i nie ma większego wpływu na cechy eksploatacyjne obiektu, komisja dokona potrąceń, oceniając pomniejszoną wartość wykonywanych robót w stosunku do wymagań przyjętych w dokumentach umowy.

8.4.2 Dokumenty do odbioru ostatecznego

Podstawowym dokumentem do dokonania odbioru ostatecznego robót jest protokół odbioru ostatecznego robót sporządzony wg wzoru ustalonego przez Zamawiającego.

Do odbioru ostatecznego Wykonawca jest zobowiązany przygotować następujące dokumenty:

1. dokumentację projektową podstawową z naniesionymi zmianami oraz dodatkową, jeśli została sporządzona w trakcie realizacji umowy,
2. szczegółowe specyfikacje techniczne (podstawowe z dokumentów umowy i ew. uzupełniające lub zamiennie),
3. dzienniki budowy i rejestry obmiarów (oryginały),
4. deklaracje zgodności lub certyfikaty zgodności wbudowanych materiałów zgodnie z SST,
5. geodezyjną inwentaryzację powykonawczą robót i sieci uzbrojenia terenu,

W przypadku, gdy wg komisji, roboty pod względem przygotowania dokumentacyjnego nie będą gotowe do odbioru ostatecznego, komisja w porozumieniu z Wykonawcą wyznaczy ponowny termin odbioru ostatecznego.

Wszystkie zarządzone przez komisję roboty poprawkowe lub uzupełniające będą zestawione wg wzoru ustalonego przez Zamawiającego.

Termin wykonania robót poprawkowych i robót uzupełniających wyznaczy komisja.

8.5 Odbiór pogwarancyjny

Odbiór pogwarancyjny polega na ocenie wykonanych robót związanych z usunięciem wad stwierdzonych przy odbiorze ostatecznym i zaistniałych w okresie gwarancyjnym.

Odbiór pogwarancyjny będzie dokonany na podstawie oceny wizualnej obiektu z uwzględnieniem zasad opisanych w punkcie 8.4 „Odbiór ostateczny robót”.

9. PODSTAWA PŁATNOŚCI

9.1 Ustalenia ogólne

Podstawą płatności jest ocena jednostkowa skalkulowana przez Wykonawcę za jednostką obmiarową ustaloną dla danej pozycji kosztorysu.

Cena jednostkowa lub kwota ryczałtowa pozycji kosztorysowej będzie uwzględniać wszystkie czynności, wymagania i badania składające się na jej wykonanie, określone dla tej roboty w SST i w dokumentacji projektowej.

Ceny jednostkowe będą obejmować:

- robociznę bezpośrednią wraz z towarzyszącymi kosztami,
- wartość zużytych materiałów wraz z kosztami zakupu, magazynowania, ewentualnych ubytków i transportu na teren budowy,
- wartość pracy sprzętu wraz z towarzyszącymi kosztami,
- koszty pośrednie, zysk kalkulacyjny i ryzyko,
- podatki obliczone zgodnie z obowiązującymi przepisami.

Do cen jednostkowych nie należy wliczać podatku VAT.

10. PRZEPISY ZWIĄZANE

- Ustawa z dnia 7 lipca 1994 r., Prawo Budowlane (Dz. U. z 2013 r., poz. 1409, z późniejszymi zmianami)
- Rozporządzenie Ministra Infrastruktury z dnia 26 czerwca 2002 r. w sprawie dziennika budowy, montażu i rozbiórki, tablicy informacyjnej oraz ogłoszenia zawierającego dane dotyczące bezpieczeństwa pracy i ochrony zdrowia (Dz.U. 2002 nr 108 poz. 953)
- Zarządzenie Ministra Gospodarki Przestrzennej i Budownictwa z dnia 15 grudnia 1994r. w sprawie dziennika budowy oraz tablicy informacyjnej (M.P. nr 2 z 1995r., poz. 29).

11. NAZWY I KODY ROBÓT BUDOWLANYCH WG WSPÓLNEGO SŁOWNIKA ZAMÓWIEŃ CPV

GRUPA ROBÓT

STS – BRANŻA BUDOWLANA

CPV

– 45000000-7

ROBOTY BUDOWLANE

B-1 – ROBOTY ROZBIÓRKOWE

– 45111300-1

B-2 – ROBOTY ZIEMNE

– 45112000-5

B-3 – ROBOTY FUNDAMENTOWE

– 45262210-6

B-4 – ŚCIANY NADZIEMIA

– 45262500-6

B-5 – DOCIEPLENIE BUDYNKU

– 45320000-6

B-6 – ELEMENTY KONSTRUKCYJNE ŻELBETOWE

– 45223500-1

B-7 – STROP GĘSTOŻEBROWY

– 45223500-1

B-8 – STOPODACH WRAZ Z POKRYCIEM DACHOWYM

– 45261210-9

B-9 – STOLARKA OKIENNA I DRZWIOWA

– 45421100-5

B-10 – PODŁOGA

– 45430000-0

B-11 – ŚLUSARKA

– 45450000-6

B-12 – WYPOSAŻENIE

– 45450000-6

B-13 – ROBOTY TYNKARSKIE

– 45410000-4

B-14 – ROBOTY OKŁADZINOWE

– 45410000-4

B-15 – ROBOTY MALARSKIE

– 45442100-8

B-16 – DŹWIG OSOBOWY

– 45450000-6

B-17 – RUSZTOWANIA

– 45261000-4

12. OKREŚLENIA PODSTAWOWE

Ilekoć w ST jest mowa o:

Obieckie budowlanym - należy przez to rozumieć:

budynek wraz z instalacjami i urządzeniami technicznymi,

Rozbudowa i nadbudowa budynku ZSOiP w Świeciu w ramach projektu: „Tworzenie nowej przestrzeni dydaktycznej poprzez rozbudowę obiektu Zespołu Szkół Ogólnokształcących i Policealnych w Świeciu”, na działce nr 235/6, ul. Wojska Polskiego 85, 86-105 Świecie

budowlę stanowiącą całość techniczno-użytkową wraz z instalacjami i urządzeniami, obiekt małej architektury;

Budynku - należy przez to rozumieć taki obiekt budowlany, który jest trwale związany z gruntem, wydzielony z przestrzeni za pomocą przegród budowlanych oraz posiada fundamenty i dach.

Budowli - należy przez to rozumieć każdy obiekt budowlany nie będący budynkiem lub obiektem małej architektury, jak: lotniska, drogi, linie kolejowe, mosty, estakady, tunele, sieci techniczne, wolno stojące maszty antenowe, wolno stojące trwale związane z gruntem urządzenia reklamowe, budowle ziemne, obronne (fortyfikacje), ochronne, hydrotechniczne, zbiorniki, wolno stojące instalacje przemysłowe lub urządzenia techniczne, oczyszczalnie ścieków, składowiska odpadów, stacje uzdatniania wody, konstrukcje oporowe, nadziemne i podziemne przejścia dla pieszych, sieci uzbrojenia terenu, budowle sportowe, cmentarze, pomniki, a także części budowlane urządzeń technicznych (kotłów, pieców przemysłowych i innych urządzeń) oraz fundamenty pod maszyny i urządzenia, jako odrębne pod względem technicznym części przedmiotów składających się na całość użytkową.

Obiekcie małej architektury - należy przez to rozumieć niewielkie obiekty, a w szczególności: kultu religijnego, jak: kapliczki, krzyże przydrożne, figury, posągi, wodotryski i inne obiekty architektury ogrodowej, użytkowe służące rekreacji codziennej i utrzymaniu porządku, jak: piaskownice, huśtawki, drabinki, śmietniki.

Tymczasowym obiekcie budowlanym - należy przez to rozumieć obiekt budowlany przeznaczony do czasowego użytkowania w okresie krótszym od jego trwałości technicznej, przewidziany do przeniesienia w inne miejsce lub rozbiórki, a także obiekt budowlany nie połączony trwale z gruntem, jak: strzelnice, kioski uliczne, pawilony sprzedaży ulicznej i wystawowe, przekrycia namiotowe i powłoki pneumatyczne, urządzenia rozrywkowe, barakowozy, obiekty kontenerowe.

Budowie - należy przez to rozumieć wykonanie obiektu budowlanego w określonym miejscu, a także odbudowę, rozbudowę, nadbudowę obiektu budowlanego.

Robotach budowlanych - należy przez to rozumieć budowę, a także prace polegające na przebudowie, montażu, remoncie lub rozbiórce obiektu budowlanego.

Remoncie - należy przez to rozumieć wykonywanie w istniejącym obiekcie budowlanym robót budowlanych polegających na odtworzeniu stanu pierwotnego, a nie stanowiących bieżącej konserwacji.

Urządzeniach budowlanych - należy przez to rozumieć urządzenia techniczne związane z obiektem budowlanym zapewniające możliwość użytkowania obiektu zgodnie z jego przeznaczeniem, jak przyłącza i urządzenia instalacyjne, w tym służące oczyszczaniu lub gromadzeniu ścieków, a także przejazdy, ogrodzenia, place postojowe i place pod śmietniki.

Terenie budowy - należy przez to rozumieć przestrzeń, w której prowadzone są roboty budowlane wraz z przestrzenią zajmowaną przez urządzenia zaplecza budowy.

Prawie do dysponowania nieruchomością na cele budowlane - należy przez to rozumieć tytuł prawny wynikający z prawa własności, użytkowania wieczystego, zarządu, ograniczonego prawa rzeczowego albo stosunku zobowiązaniowego, przewidującego uprawnienia do wykonywania robót budowlanych.

Pozwoleniu na budowę - należy przez to rozumieć decyzję administracyjną zezwalającą na rozpoczęcie i prowadzenie budowy lub wykonywanie robót budowlanych innych niż budowa obiektu budowlanego.

Dokumentacji budowy - należy przez to rozumieć pozwolenie na budowę wraz z załączonym projektem budowlanym, dziennik budowy, protokoły odbiorów częściowych i końcowych, w miarę potrzeby, rysunki i opisy służące realizacji obiektu, operaty geodezyjne i książkę obmiarów, a w przypadku realizacji obiektów metodą montażu - także dziennik montażu.

Rozbudowa i nadbudowa budynku ZSOiP w Świeciu w ramach projektu: „Tworzenie nowej przestrzeni dydaktycznej poprzez rozbudowę obiektu Zespołu Szkół Ogólnokształcących i Policealnych w Świeciu”, na działce nr 235/6, ul. Wojska Polskiego 85, 86-105 Świecie

Dokumentacji powykonawczej - należy przez to rozumieć dokumentację budowy z naniesionymi zmianami dokonanymi w toku wykonywania robót oraz geodezyjnymi pomiarami powykonawczymi.

Terenie zamkniętym - należy przez to rozumieć teren zamknięty, o którym mowa w przepisach prawa geodezyjnego i kartograficznego:

obronności lub bezpieczeństwa państwa, będący w dyspozycji jednostek organizacyjnych podległych Ministrowi Obrony Narodowej, Ministrowi Spraw Wewnętrznych i Administracji oraz Ministrowi Spraw Zagranicznych,

bezpośredniego wydobywania kopaliny ze złoża, będący w dyspozycji zakładu górniczego.

Aprobacie technicznej - należy przez to rozumieć pozytywną ocenę techniczną wyrobu, stwierdzającą jego przydatność do stosowania w budownictwie.

Właściwym organie - należy przez to rozumieć organ nadzoru architektoniczno- budowlanego lub organ specjalistycznego nadzoru budowlanego.

Wyrobie budowlanym - należy przez to rozumieć wyrób w rozumieniu przepisowo ocenie zgodności, wytworzony w celu wbudowania, wmontowania, zainstalowania lub zastosowania w sposób trwały w obiekcie budowlanym, wprowadzany do obrotu jako wyrób pojedynczy lub jako zestaw wyborów do stosowania we wzajemnym połączeniu stanowiącym integralną całość użytkową.

Organie samorządu zawodowego - należy przez to rozumieć organy określone w ustawie z dnia 15 grudnia 2000 r. o samorządach zawodowych architektów, inżynierów budownictwa oraz urbanistów (Dz. U. z 2001 r. Nr 5, póź. 42 z późn. zm.).

Obszarze oddziaływania obiektu - należy przez to rozumieć teren wyznaczony w otoczeniu budowlanym na podstawie przepisów odrębnych, wprowadzających związane z tym obiektem ograniczenia w zagospodarowaniu tego terenu.

Opłacie - należy przez to rozumieć kwotę należności wnoszoną przez zobowiązanego za określone ustawą obowiązkowe kontrole dokonywane przez właściwy organ.

Drodze tymczasowej (montażowej) - należy przez to rozumieć drogę specjalnie przygotowaną, przeznaczoną do ruchu pojazdów obsługujących roboty budowlane na czas ich wykonywania, przewidzianą do usunięcia po ich zakończeniu.

Dzienniku budowy - należy przez to rozumieć dziennik wydany przez właściwy organ zgodnie z obowiązującymi przepisami, stanowiący urzędowy dokument przebiegu robót budowlanych oraz zdarzeń i okoliczności zachodzących w czasie wykonywania robót.

Kierowniku budowy - osoba wyznaczona przez Wykonawcę robót, upoważniona do kierowania robotami i do występowania w jego imieniu w sprawach realizacji kontraktu, ponosząca ustawową odpowiedzialność za prowadzoną budowę.

Rejestrze obmiarów - należy przez to rozumieć - akceptowaną przez Inspektora nadzoru książkę z ponumerowanymi stronami, służącą do wpisywania przez Wykonawcę obmiaru dokonanych robót w formie wyliczeń, szkiców i ewentualnie dodatkowych załączników. Wpisy w rejestrze obmiarów podlegają potwierdzeniu przez Inspektora nadzoru budowlanego.

Laboratorium - należy przez to rozumieć laboratorium jednostki naukowej, zamawiającego, wykonawcy lub inne laboratorium badawcze zaakceptowane przez Zamawiającego, niezbędne do przeprowadzania niezbędnych badań i prób związanych z oceną jakości stosowanych wyrobów budowlanych oraz rodzajów prowadzonych robót.

Materiałach - należy przez to rozumieć wszelkie materiały naturalne i wytwarzane jak również różne tworzywa i wyroby niezbędne do wykonania robót, zgodnie z dokumentacją projektową i specyfikacjami technicznymi zaakceptowane przez Inspektora nadzoru.

Odpowiedniej zgodności - należy przez to rozumieć zgodność wykonanych robót dopuszczalnymi tolerancjami, a jeśli granice tolerancji nie zostały określone z przeciętnymi tolerancjami przyjmowanymi zwyczajowo dla danego rodzaju robót budowlanych.

Poleceniu Inspektora nadzoru - należy przez to rozumieć wszelkie polecenia przekazane Wykonawcy przez Inspektora nadzoru w formie pisemnej dotyczące sposobu realizacji robót lub innych spraw związanych z prowadzeniem budowy.

Projektancie - należy przez to rozumieć uprawnioną osobę prawną lub fizyczną będącą autorem dokumentacji projektowej.

Rekultywacji - należy przez to rozumieć roboty mające na celu uporządkowanie i przywrócenie pierwotnych funkcji terenu naruszonego w czasie realizacji budowy lub robót budowlanych.

Przedmiarze robót - należy przez to rozumieć zestawienie przewidzianych do wykonania robót według technologicznej kolejności ich wykonania wraz z obliczeniem i podaniem ilości robót w ustalonych jednostkach przedmiarowych.

Części obiektu lub etapie wykonania - należy przez to rozumieć część obiektu budowlanego zdolną do spełniania przewidywanych funkcji techniczno-użytkowych i możliwą do odebrania i przekazania do eksploatacji.

Ustaleniach technicznych - należy przez to rozumieć ustalenia podane w normach, aprobatkach technicznych i szczegółowych specyfikacjach technicznych.

B-1 SZCZEGÓŁOWA SPECYFIKACJA TECHNICZNA WYKONANIA I ODBIORU ROBÓT BUDOWLANYCH

Kategoria robót – Roboty rozbiórkowe – kod CPV 45111300-1

1. WSTEP

1.1. Przedmiot specyfikacji

Przedmiotem niniejszej szczegółowej specyfikacji technicznej są wymagania dotyczące wykonania i odbioru robót rozbiórkowych związanych z realizacją zadania.

1.2. Zakres stosowania specyfikacji

Niniejsza specyfikacja będzie stosowana jako dokument przetargowy i kontraktowy przy zleceniu i realizacji robót wymienionych w punkcie 1.1. Ustalenia zawarte w niniejszej specyfikacji obejmują wszystkie czynności umożliwiające i mające na celu wykonanie wszystkich robót rozbiórkowych przewidzianych w projekcie budowlanym.

1.3. Zakres robót objętych specyfikacją

W ramach prac budowlanych przewiduje się wykonanie następujących robót rozbiórkowych:

- demontaż obróbek blacharskich, rynien i rur spustowych,
- demontaż wyposażenia,
- demontaż stolarki okiennej i drzwiowej,
- demontaż konstrukcji stalowych, żelbetowych,
- skucie tynków, glazury i terakoty,
- rozbiórki stropodachu, stropu, ścian, itp.
- pozostałe roboty towarzyszące,

1.4. Określenia podstawowe

Określenia podane w niniejszej SST są zgodne z obowiązującymi odpowiednimi normami i wytycznymi.

1.5. Ogólne wymagania dotyczące robót

Niniejsza specyfikacja obejmuje całość robót związanych z rozbiórkami i demontażami oraz wszystkie roboty pomocnicze. Wykonawca jest odpowiedzialny za jakość wykonania tych robót oraz ich zgodność z umową, projektem wykonawczym, pozostałymi SST i poleceniami zarządzającego realizacją umowy. Wprowadzanie jakichkolwiek odstępstw od tych dokumentów wymaga akceptacji zarządzającego realizacją umowy.

2. MATERIAŁY

Nie występują.

3. SPRZĘT

Ogólne wymagania dotyczące sprzętu podano w Ogólnej Specyfikacji Technicznej.

Rodzaje sprzętu używanego do robót rozbiórkowych pozostawia się do uznania wykonawcy, po uzgodnieniu z zarządzającym realizacją umowy.

Jakikolwiek sprzęt, maszyny lub narzędzia niegwarantujące zachowania wymagań jakościowych robót i przepisów BIOZ zostaną przez zarządzającego realizacją umowy zdyskwalifikowane i niedopuszczone do robót.

Wykonawca powinien dysponować następującym sprzętem:

- młotami wyburzeniowymi,
- młotami kującymi,
- odkurzaczem przemysłowym,
- samochodami do wywozu odpadów,
- kontenerami do gromadzenia odpadów na placu budowy,
- drobnym sprzętem pomocniczym.

4. TRANSPORT

Odpady należy przewozić zabezpieczone tak, aby nie wypadły w trakcie transportu i nie zanieczyszczały środowiska. Przewożony ładunek zabezpieczyć przed spadaniem i przesuwaniami. Zalecany jest transport w szczelnie zamkniętych kontenerach.

5. WYKONANIE ROBÓT

5.1. Roboty przygotowawcze

Przed przystąpieniem do robót rozbiórkowych należy:

Na podstawie dokumentacji projektowej należy wyznaczyć obszar prac oraz oznakować i zabezpieczyć go zgodnie z wymogami przepisów BHP.

- teren oznakować zgodnie z wymogami BHP,
- zdemontować istniejące zasilanie w energię elektryczną, c.o. oraz wszelkie istniejące uzbrojenie.

5.2. Roboty rozbiórkowe

Roboty prowadzić zgodnie z rozporządzeniem Ministra Infrastruktury z dnia 06.02.2003r. (Dz.U. Nr 47 poz. 401) w sprawie bezpieczeństwa i higieny pracy podczas wykonywania robót budowlanych.

5.2.1. Należy chronić przed uszkodzeniem elementy, które zgodnie z dokumentacją projektową mają zostać zachowane. Odpady transportować na zewnątrz budynku tak aby nie zanieczyszczały placu budowy. Do czasu wywiezienia, odpady składować w kontenerach.

6. KONTROLA JAKOŚCI ROBÓT

Ogólne zasady kontroli jakości robót podano w Ogólnej Specyfikacji Technicznej. Bieżąca kontrola obejmuje wizualne sprawdzenie wszystkich elementów procesu technologicznego, a w tym ich zgodność z dokumentacją projektową i obowiązującymi przepisami. Na żądanie Inspektora, Wykonawca przedstawi świadectwa utylizacji odpadów.

7. OBMIAR ROBÓT

Ogólne zasady dokonywania obmiarów robót podano w Ogólnej Specyfikacji Technicznej. Podstawą dokonywania obmiarów, określającą zakres prac wykonywanych w ramach poszczególnych pozycji, jest załączony do dokumentacji przetargowej przedmiar robót.

8. ODBIORY ROBÓT

Ogólne zasady odbiorów robót podano w Ogólnej Specyfikacji Technicznej. Wszystkie roboty objęte specyfikacją podlegają zasadom odbioru robót zanikających.

9. PODSTAWA PŁATNOŚCI

Ogólne zasady dokonywania płatności podano w Ogólnej Specyfikacji Technicznej.

Cena robót obejmuje w przypadku wszystkich robót rozbiórkowych objętych niniejszą ST:

- wyznaczenie zakresu prac,
- oznakowanie i zabezpieczenie obszaru prac pod względem BHP, zabezpieczenie zachowywanych elementów przed uszkodzeniem,
- przeprowadzenie demontażu,
- rozdrobnienie zdemontowanych elementów,
- oczyszczenie podłoża po zdemontowanych elementach,
- przetransportowanie odpadów z miejsca rozbiórki do kontenerów,
- selektywne złożenie odpadów w kontenerach.

Cena robót obejmuje w przypadku wywozu i utylizacji odpadów:

- załadunek odpadów,
- zabezpieczenie ładunku,
- przewóz odpadów do miejsca utylizacji,
- utylizację odpadów.

10. PRZEPISY I DOKUMENTY ZWIĄZANE

- Ustawa z dnia 27 kwietnia 2001r. o odpadach (Dz. U. z 2001r. Nr 62, poz. 628 z późniejszymi zmianami),
- Rozporządzenie Ministra Środowiska z dnia 27 września 2001r. w sprawie katalogu odpadów (Dz. U. z 2001 r. Nr 112, poz. 1206),
- Rozporządzenie Ministra Środowiska z dnia 11 grudnia 2001r. w sprawie zakresu informacji oraz wzorów formularzy służących do sporządzania i przekazywania zbiorczych zestawień danych (Dz. U. z 2001 r. Nr 152, poz. 1737),
- Rozporządzenie Ministra Pracy i Polityki Socjalnej z dnia 26 września 1997r. w sprawie ogólnych przepisów bezpieczeństwa i higieny pracy (tekst jednolity: Dz. U. z 2003r. Nr 169, poz. 1650),
- Rozporządzenie Ministra Infrastruktury z dnia 6 lutego 2003r. w sprawie bezpieczeństwa i higieny pracy podczas wykonywania robót budowlanych (Dz. U. Nr 47, poz. 401).

B-2 SZCZEGÓŁOWA SPECYFIKACJA TECHNICZNA WYKONANIA I ODBIORU ROBÓT BUDOWLANYCH

Kategoria robót – Roboty ziemne – kod CPV 45112000-5

1. WSTEP

1.1. Przedmiot SST

Przedmiotem niniejszej szczegółowej specyfikacji technicznej są wymagania dotyczące wykonania i odbioru robót ziemnych.

1.2. Zakres stosowania SST

Szczegółowa specyfikacja techniczna jest stosowana jako dokument przetargowy i kontraktowy przy zleceniu i realizacji robót wymienionych w pkt. 1.1.

1.3. Zakres robót objętych SST

Roboty, których dotyczy specyfikacja obejmują wszystkie czynności umożliwiające i mające na celu wykonanie robót ziemnych występujących w obiekcie objętym kontraktem.

W zakres tych robót wchodzi:

B.01.01.00. Wykopy.

B.01.02.00. Zasypanie wykopów, rozścielenie i zagęszczenie gruntu,

B.01.03.00. Transport gruntu

1.4. Określenia podstawowe

Określenia podane w niniejszej SST są zgodne z obowiązującymi odpowiednimi normami i wytycznymi.

1.5. Ogólne wymagania dotyczące robót

Wykonawca robót jest odpowiedzialny za jakość ich wykonania, ich zgodność z dokumentacją projektową, SST i poleceniami Inspektora nadzoru.

2. MATERIAŁY

2.1. Wykonanie robót

Do wykonania robót wg B.01.01.00 materiały nie występują.

2.3. Zasypanie wykopów

Do zasypywania wykopów może być użyty grunt wydobyty z tego samego wykopu, nie zamrażony i bez zanieczyszczeń takich jak ziemia roślinna, odpadki materiałów budowlanych itp.

3. SPRZĘT

Roboty mogą być wykonywane ręcznie lub mechanicznie. Roboty ziemne można wykonywać przy użyciu dowolnego sprzętu.

4. TRANSPORT

Materiały mogą być przewożone dowolnymi środkami transportu. Należy je umieścić równomiernie na całej powierzchni ładunkowej i zabezpieczyć przed spadaniem lub przesuwaniem.

5. WYKONANIE ROBÓT

5.1. Wykopy wg B.01.01.00.

5.1.1. Sprawdzenie zgodności warunków terenowych z projektowymi

Przed przystąpieniem do wykonywania wykopów przed budową obiektu należy sprawdzić zgodność rzędnych terenu z danymi podanymi w projekcie. W tym celu należy wykonać kontrolny pomiar sytuacyjno-wysokościowy. W trakcie realizacji wykopów konieczne jest kontrolowanie warunków gruntowych.

5.1.2. Zabezpieczenie skarp wykopów

1) Jeżeli w dokumentacji technicznej nie określono inaczej dopuszcza się stosowanie następujących bezpiecznych nachyleń skarp:

- w gruntach spoistych (gliny, ropy) o nachyleniu 2:1,
- w gruntach małospoistych i słabych gruntach spoistych o nachyleniu 1:1,25;
- w gruntach sypkich (piaski) o nachyleniu 1:1,5;

2) W wykopach ze skarpami o bezpiecznym nachyleniu powinny być stosowane następujące zabezpieczenia:

- w pasie terenu przylegającym do górnej krawędzi wykopu na szerokości równej 3-krotnej głębokości wykopu powierzchnia powinna być wolna od nasypów i materiałów, oraz mieć spadki umożliwiające odpływ wód opadowych.
- naruszenie stanu naturalnego skarpy jak np. rozmycie przez wody opadowe powinno być usuwane z zachowaniem bezpiecznych nachyleń.
- stan skarp należy okresowo sprawdzać w zależności od występowania niekorzystnych czynników.

5.1.3. Tolerancje wykonywania wykopów

Dopuszczalne odchyłki w wykonywaniu wykopów wynoszą 10 cm.

5.2. Nawiezenie gruntu, zasypanie wykopów, rozścielenie i zagęszczenie gruntu wg B.01.02.00

5.2.1. Zezwolenie na rozpoczęcie zasypek

Wykonawca może przystąpić do zasypywania wykopów po uzyskaniu zezwolenia Inspektora nadzoru co powinno być potwierdzone wpisem do dziennika budowy.

5.2.2. Warunki wykonania zasypki

- Teren działek należy nawieźć do poziomów zgodnych z projektem budowlanym,
- Zasypanie wykopów powinno być wykonane bezpośrednio po zakończeniu przewidzianych w nim robót.
- Przed rozpoczęciem zasypywania dno wykopu powinno być oczyszczone z odpadków materiałów budowlanych i śmieci.
- Układanie i zagęszczanie gruntów powinno być wykonane warstwami o grubości:
0,25 m - przy stosowaniu ubijaków ręcznych,
0,50-1,00 m - przy ubijaniu ubijakami obrotowo-udarowymi (żabami) lub ciężkimi tarczami.
0,40 m - przy zagęszczaniu urządzeniami wibracyjnymi
- Wskaźnik zagęszczenia gruntu wg dokumentacji technicznej lecz nie Mniejszy niż $J_s = 0,95$ wg próby normalnej Proctora.
- Nasypywanie i zagęszczanie gruntu w pobliżu ścian powinno być wykonane w sposób nie powodujący uszkodzenia izolacji przeciwwilgociowej.

6. KONTROLA JAKOŚCI ROBÓT

Wymagania dla robót ziemnych podano w punktach 5.1. do 5.4.

- Sprawdzenie i odbiór robót ziemnych powinny być wykonane zgodnie z punktem 8.

6.1. Wykopy

Sprawdzenie i kontrola w czasie wykonywania robót oraz po ich zakończeniu powinny obejmować:

- zgodność wykonania robót z dokumentacją,
- prawidłowość wytyczenia robót w terenie,
- przygotowanie terenu,
- rodzaj i stan gruntu w podłożu,
- wymiary wykopów,
- zabezpieczenie i odwodnienie wykopów.

6.2. Zasyпки

Sprawdzeniu podlega:

- stan wykopu przed zasypaniem,
- materiały do zasyпки,
- grubość i równomierność warstw zasyпки,
- sposób i jakość zagęszczenia.

7. OBMIAR ROBÓT

Jednostkami obmiarowymi są:

- Wykopy - [m³]
- Nawiezenie gruntu, zasypanie wykopów, rozścielenie i zagęszczenie gruntu -[m³]
- Transport gruntu - [m³] z uwzględnieniem odległości transportu.

8. ODBIÓR ROBÓT

Wszystkie roboty objęte B.01. podlegają zasadom odbioru robót zanikających.

9. PODSTAWA PŁATNOŚCI

- Wykopy - płaci się za m³ gruntu w stanie rodzimym. Cena obejmuje:
- wyznaczenie zarysu wykopu,
- odspojenie gruntu ze złożeniem na odkład lub załadowaniem na samochody i odwiezieniem. Wykonawca we własnym zakresie ustali miejsce odwozu mas ziemnych,
- utrzymanie wykopu.
- Nawiezenie gruntu, zasypanie wykopów, rozścielenie i zagęszczenie gruntu - płaci się za m³ zasyпки po zagęszczeniu.

Cena obejmuje:

- dostarczenie materiałów,
- zasypanie, zagęszczenie i wyrównanie terenu.

Transport gruntu - płaci się za m³ wywiezionego gruntu w stanie rodzimym z uwzględnieniem odległości transportu.

Cena obejmuje:

- załadowanie gruntu na środki transportu,
- przewóz na wskazaną odległość,
- wyładunek z rozplantowaniem z grubsza,
- utrzymanie dróg na terenie budowy i na zwałce.

10. PRZEPISY ZWIĄZANE

- PN-B-06050:1999 Geotechnika. Roboty ziemne. Wymagania ogólne. PN-86/B-02480 Grunty budowlane. Określenia. Symbole. Podział i opis gruntów.

Rozbudowa i nadbudowa budynku ZSOiP w Świeciu w ramach projektu: „Tworzenie nowej przestrzeni dydaktycznej poprzez rozbudowę obiektu Zespołu Szkół Ogólnokształcących i Policealnych w Świeciu”, na działce nr 235/6, ul. Wojska Polskiego 85, 86-105 Świecie

- PN-B-02481:1999 Geotechnika. Terminologia podstawowa, symbole literowe i jednostki miary.
- BN-77/8931-12 Oznaczanie wskaźnika zagęszczenia gruntów.
- BN-88/8932-02 Podłoża drogowe.

B-3 SZCZEGÓŁOWA SPECYFIKACJA TECHNICZNA WYKONANIA I ODBIORU ROBÓT BUDOWLANYCH

Kategoria robót – Roboty fundamentowe – kod CPV 45262210-6

1. WSTĘP

1.1. Przedmiot SST

Przedmiotem niniejszej szczegółowej specyfikacji technicznej są wymagania dotyczące wykonywania fundamentów żelbetowych.

1.2. Zakres stosowania SST

Szczegółowa specyfikacja techniczna jest stosowana jako dokument przetargowy i kontraktowy przy zleceniu i realizacji robót fundamentowych.

1.3. Zakres robót objętych SST

Roboty, których dotyczy specyfikacja, obejmują wszystkie czynności umożliwiające i mające na celu wykonania fundamentów.

1.4. Określenia podstawowe

Określenia podane w niniejszej SST są zgodne z obowiązującymi odpowiednimi normami.

1.5. Ogólne wymagania dotyczące robót

Wykonawca robót jest odpowiedzialny za jakość ich wykonania oraz za zgodność z dokumentacją projektową, SST i poleceniami Inspektora nadzoru.

2. MATERIAŁY

2.1. Beton

W założeniach przyjęto beton zagęszczany mechanicznie. Dla całości fundamentów przyjęto klasę betonu C16/20 (B20) o max. w/c = 0,60 i minimalnej zawartości cementu 280 kg. Pod fundamenty zaprojektowano 10cm warstwę betonu podkładowego klasy C8 /10 (B10) klasy X0.

2.2. Zbrojenie

Szczegółowe dane odnośnie rodzaju użytego zbrojenia oraz stawianych wymagań do zbrojenia fundamentów zawiera projekt wykonawczy konstrukcji. W fundamentach przyjęto stal A-III (34GS) i A-I (St3SX-b). Średnice prętów zgodnie z projektem budowlanym. Wymagane otulenie zbrojenia z uwagi na zabezpieczenie przed korozją we wszystkich rodzajach fundamentów wynosi 5cm.

3. SPRZĘT

Roboty związane z wykonywaniem konstrukcji fundamentów żelbetowych, należy prowadzić sprzętem przeznaczonym do tych robót. Użyty sprzęt powinien być sprawny technicznie i posiadać aktualne świadectwa legalizacji oraz odpowiadać warunkom BHP dla tych robót. Beton wytwarzany będzie w Wytwórni Betonów i dowożony na plac budowy.

Do robót betonowych i żelbetowych przewiduje się sprzęt :

- a) dowóz zbrojenia – prętowego lub w postaci siatek zgrzewanych, samochodami dłuźycowymi z wciągarka o udźwigu min. 2,0 T warunkami określonymi w POB.
- b) Wykonanie fundamentów w szalunkach inwentaryzowanych. Dowóz na budowę wg warunków szczegółowych umowy z podwykonawcą lub dystrybutorem. Przemieszczanie deskowań na placu budowy zgodnie z projektem organizacji.

Rozbudowa i nadbudowa budynku ZSOiP w Świeciu w ramach projektu: „Tworzenie nowej przestrzeni dydaktycznej poprzez rozbudowę obiektu Zespołu Szkół Ogólnokształcących i Policealnych w Świeciu”, na działce nr 235/6, ul. Wojska Polskiego 85, 86-105 Świecie

- c) Przygotowanie zbrojenia
- d) Dowóz mieszanki betonowej wg pkt.4
- e) Układanie mieszanki betonowej:
 - pojemnikami do betonu,
 - pompami do betonu,
 - pneumatyczny za pomocą sprężarek.
- f) Zagęszczanie betonu:
 - wibratory wglębne o odpowiedniej średnicy,
 - wibratory przyczepne,
 - urządzenia odpowietrzające masę betonowa.
- g) Do obróbki i pielęgnacji betonu:
 - zraszacze wodne
- h) Sprzęt do robót palowych
 - wiertnice,

4. TRANSPORT

4.1. Środki do transportu betonu

Mieszanki betonowe mogą być transportowane mieszalnikami samochodowymi (tzw. gruszkami). Ilość „gruszek” należy dobrać tak aby zapewnić wymaganą szybkość betonowania z uwzględnieniem odległości dowozu, czasu twardnienia betonu oraz koniecznej rezerwy w przypadku awarii samochodu.

4.2. Czas transportu i wbudowania

Czas transportu i wbudowania mieszanki betonowej klasy C16/20 (B20) nie powinien być dłuższy niż:

90 minut przy temperaturze otoczenia +15°C,

70 minut przy temperaturze otoczenia +20°C,

30 minut przy temperaturze otoczenia +30°C,

Przy określaniu czasu transportu należy uwzględnić konsystencje betonu.

5. WYKONANIE ROBÓT

Na prawidłowe wykonanie robót żelbetowych fundamentów składają się następujące czynniki:

- Stan podłoża gruntowego,
- Deskowania,
- Odpowiednia mieszanka betonowa z dostawą na miejsce wbudowania,
- Właściwe ułożenie zbrojenia i masy betonowej w szalunkach wraz z pielęgnacją betonu.

5.1. Stan podłoża gruntowego

Bezpośrednio przed przystąpieniem do robót fundamentowych należy dokonać odbioru podłoża. W czasie od wykonania wykopu przed przystąpieniem do robót fundamentowych mogą nastąpić zmiany w zawilgoceniu, a przy gruntach spoistych, uplastycznieniu podłoża na skutek opadów atmosferycznych lub niekontrolowanego napływu wód gruntowych. Odbiór podłoża należy dokonywać komisyjnie z udziałem inspektora nadzoru, autora dokumentacji geologicznej – inżynierskiej a w trudniejszych przypadkach także i projektanta konstrukcji. Sprawdzenie stanu gruntu należy przeprowadzić na głębokości 1m od poziomu posadowienia. W przypadku gdy właściwości geotechniczne warstwy nie odpowiadają warunkom projektu należy zlecić wykonanie badań laboratoryjnych. Protokół odbioru zawiera postanowienia komisji. Jest to zgodność z założeniami projektowymi lub zastrzeżeniami. W tym przypadku do dalszych robót można przystąpić po weryfikacji i aktualizacji dokumentacji projektowej.

Rozbudowa i nadbudowa budynku ZSOiP w Świeciu w ramach projektu: „Tworzenie nowej przestrzeni dydaktycznej poprzez rozbudowę obiektu Zespołu Szkół Ogólnokształcących i Policealnych w Świeciu”, na działce nr 235/6, ul. Wojska Polskiego 85, 86-105 Świecie

5.2. Deskowania

Właściwe zaprojektowanie deskowań jest ważnym elementem warunkującym jakość wykonania elementów konstrukcji żelbetowych. Prawidłowe zaprojektowanie uwzględnia wymagania konstrukcyjne, instalacyjne i technologiczne występujące w fazie wykonywania fundamentów. W dokumentacji deskowań systemowych przedstawionej przez podwykonawcę lub opracowanej przez Wykonawcę powinny znaleźć się wymagania techniczne i technologiczne w zakresie niezbędnym do prawidłowego wykonania robót żelbetowych zgodnych z założeniami projektowymi.

Z fundamentów należy wyprowadzić zbrojenie do połączenia ze zbrojeniem elementów konstrukcji pionowej budynku. Ustawianie deskowań należy prowadzić pod bieżącym nadzorem geodezyjnym, po

wykonaniu takich czynności jak :

- Wytyczenie głównych osi budynku,
- Sprawdzenie rzędnych dna wykopu,
- Sprawdzenie, po ułożeniu betonu podkładowego, wszystkich rzędnych posadowienia fundamentów,
- Wytyczenie obrysu zewnętrznego fundamentów budynków,

Deskowania powinny zapewnić sztywność i niezmienność kształtu. Połączenia poszczególnych elementów deskowań winny uwzględniać sposób podawania masy betonowej.

Dopuszczalne odchyłki wymiarowe w [mm] deskowań do fundamentów:

1. Wychylenie od pionu lub od projektowanych płaszczyzn deskowania i linii przecięcia się

a) na długości 1m,

b) na całą wysokość konstrukcji:

- w fundamentach

+ 5 mm - + 20mm,

- Odchylenia w wymiarach przekroju poprzecznego + 10 mm,

- Odchylenia w długości lub rozpiętości + 10 mm,

5.3. Podawanie i układanie mieszanki betonowej

Do podawania mieszanek betonowych należy stosować pojemniki o konstrukcji umożliwiającej łatwe ich opróżnianie lub pompy przystosowane do podawania mieszanek plastycznych. Przy stosowaniu pomp obowiązują odrębne wymagania technologiczne przy czym wymaga się sprawdzenia ustalonej konsystencji mieszanki betonowej przy wylocie.

Przed przystąpieniem do układania betonu należy sprawdzić:

– położenie zbrojenia,

– zgodność rzędnych z projektem,

– czystość deskowania,

– obecność wkładek dystansowych zapewniających wymagana wielkość otuliny. Mieszanki betonowej nie należy zrzucić z wysokości większej niż 0,75 m od powierzchni, na którą spada. W przypadku gdy wysokość ta jest większa należy mieszankę podawać za pomocą rynny zsykowej (do wysokości 3,0 m) lub leja zsykowego teleskopowego (do wysokości 8,0 m). Przy wykonywaniu konstrukcji monolitycznych należy przestrzegać dokumentacji technologicznej, która powinna uwzględniać następujące zalecenia:

– w fundamentach i korpusach podpór mieszankę betonową należy układać bezpośrednio z pojemnika lub rurociągu pompy, bądź też za pośrednictwem rynny, warstwami o grubości do 40 cm zagęszczając wibratorami wglębnymi.

5.4. Zagęszczanie betonu

Przy zagęszczaniu mieszanki betonowej należy przestrzegać następujących zasad:

Rozbudowa i nadbudowa budynku ZSOiP w Świeciu w ramach projektu: „Tworzenie nowej przestrzeni dydaktycznej poprzez rozbudowę obiektu Zespołu Szkół Ogólnokształcących i Policealnych w Świeciu”, na działce nr 235/6, ul. Wojska Polskiego 85, 86-105 Świecie

- Wibratory węgłbne należy stosować o częstotliwości min. 6000 drgań na minutę z buławami o średnicy nie większej niż 0,65 odległości między prętami zbrojenia leżącymi w płaszczyźnie poziomej.
- Podczas zagęszczania wibratorami węgłbnymi nie wolno dotykać zbrojenia buława wibratora.
- Podczas zagęszczania wibratorami węgłbnymi należy zagłębic buławę na głębokość 5–8 cm w warstwę poprzednia i przytrzymać buławę w jednym miejscu w czasie 20–30 sekund po czym wyjmować powoli w stanie wibrującym.
- Kolejne miejsca zagłębienia buławy powinny być od siebie oddalone o 1,4 R, gdzie R jest promieniem skutecznego działania wibratora. Odległość ta zwykle wynosi 0,35–0,7 m.
- Belki wibracyjne powinny być stosowane do wyrównania powierzchni betonu płyt i charakteryzować się jednakowymi drganiami na całej długości.
- Czas zagęszczania wibratorem powierzchniowym lub belka wibracyjna w jednym miejscu powinien wynosić od 30 do 60 sekund.
- Zasięg działania wibratorów przyczepnych wynosi zwykle od 20 do 50 cm w kierunku głębokości i od 1,0 do 1,5 m w kierunku długości elementu. Rozstaw wibratorów należy ustalić doświadczalnie tak aby nie powstawały martwe pola. Mocowanie wibratorów powinno być trwałe i sztywne.

5.5. Przerwy w betonowaniu

Przerwy w betonowaniu należy sytuować w miejscach uprzednio przewidzianych i uzgodnionych z projektantem konstrukcji.

- Ukształtowanie powierzchni betonu w przerwie roboczej oraz ewentualne usytuowanie taśm łącznikowych należy wykonać zgodnie z projektem.
- Elementy łącznikowe przewidziane w projekcie (pręty, taśmy) umieścić i zastabilizować zgodnie ze szczegółami konstrukcyjnymi.
- Powierzchnia betonu w miejscu przerywania betonowania powinna być starannie przygotowana do połączenia betonu stwardniałego ze świeżym przez:
 - usunięcie z powierzchni betonu stwardniałego luźnych okruszków betonu oraz warstwy pozostałego szkliva cementowego,
 - obfite zwilżenie woda i narzucenie kilkumilimetrowej warstwy zaprawy cementowej o stosunku zbliżonym do zaprawy w betonie wykonywanym albo też narzucenie cienkiej warstwy zaczynu cementowego. Powyższe zabiegi należy wykonać bezpośrednio przed rozpoczęciem betonowania.
- W przypadku przerwy w układaniu betonu zagęszczonego przez wibrowanie, wznowienie betonowania nie powinno się odbyć później niż w ciągu 3 godzin lub po całkowitym stwardnieniu betonu.

Jeżeli temperatura powietrza jest wyższa niż 20°C to czas trwania przerwy nie powinien przekraczać 2 godzin. Po wznowieniu betonowania należy unikać dotykania wibratorem deskowania, zbrojenia i poprzednio ułożonego betonu.

5.6. Warunki atmosferyczne przy układaniu mieszanki betonowej i wiązaniu betonu

5.6.1. Temperatura otoczenia

- Betonowanie należy wykonywać wyłącznie w temperaturach nie niższych niż +5°C, zachowując, warunki umożliwiające uzyskanie przez beton wytrzymałości co najmniej 15 MPa przed pierwszym zamarznięciem.
- W wyjątkowych przypadkach dopuszcza się betonowanie w temperaturze do –5°C, jednak wymaga to zgody Inspektora oraz zapewnienia mieszanki betonowej o temperaturze +20°C w chwili układania i zabezpieczenia uformowanego elementu przed utratą ciepła w czasie co najmniej 7 dni.

Rozbudowa i nadbudowa budynku ZSOiP w Świeciu w ramach projektu: „Tworzenie nowej przestrzeni dydaktycznej poprzez rozbudowę obiektu Zespołu Szkół Ogólnokształcących i Policealnych w Świeciu”, na działce nr 235/6, ul. Wojska Polskiego 85, 86-105 Świecie

5.6.2. Zabezpieczenie podczas opadów

Przed przystąpieniem do betonowania należy przygotować sposób postępowania na wypadek wystąpienia ulewnego deszczu. Konieczne jest przygotowanie odpowiedniej ilości osłon wodoszczelnych dla zabezpieczenia odkrytych powierzchni świeżego betonu.

5.6.3. Zabezpieczenie betonu przy niskich temperaturach otoczenia

- Przy niskich temperaturach otoczenia ułożony beton powinien być chroniony przed zamarznięciem przez okres pozwalający na uzyskanie wytrzymałości w konstrukcjach co najmniej 20 MPa.
- Uzyskanie wytrzymałości 20 MPa powinno być zbadane na próbkach przechowywanych w takich samych warunkach jak zabetonowana konstrukcja.
- Przy przewidywaniu spadku temperatury poniżej 0°C w okresie twardnienia betonu należy wcześniej podjąć działania organizacyjne pozwalające na odpowiednie osłonięcie i podgrzanie zabetonowanej konstrukcji.

5.7. Pielęgnacja betonu

Materiały i sposoby pielęgnacji betonu:

- Bezpośrednio po zakończeniu betonowania zaleca się przykrycie dużych powierzchni betonowych lekkimi osłonami wodoszczelnymi zapobiegającymi odparowaniu wody z betonu i chroniącymi beton przed deszczem i nasłonecznieniem.
- Przy temperaturze otoczenia wyższej niż +15°C należy nie później niż po 12 godzinach od zakończenia betonowania rozpocząć pielęgnację wilgotnościową betonu i prowadzić ją co najmniej przez 7 dni (przez zraszanie min. 3 razy na dobę).
- Nanoszenie błon nieprzepuszczających wody jest dopuszczalne tylko wtedy, gdy beton nie będzie się łączył z następną warstwą konstrukcji monolitycznej, a także gdy nie są stawiane specjalne wymagania odnośnie jakości pielęgnowanej powierzchni.
- Woda stosowana do polewania betonu powinna spełnia wymagania normy PN-EN 1008:2004.
- W czasie dojrzewania betonu elementy powinny być chronione przed uderzeniami i drganiami.

6. KONTROLA JAKOŚCI

6.1 Kontrola jakości materiałów

Szczegółowe warunki kontroli jakości materiałów zawarte w ogólnej specyfikacji technicznej.

6.2 Kontrola jakości robót

Kontrola jakości wykonania fundamentów polega na sprawdzeniu zgodności z projektem oraz podanymi wyżej wymaganiami. Roboty podlegają odbiorowi robót zanikających. Warunkiem uznania za prawidłowe wykonanie robót jest zgodność z dokumentacją projektową z uwzględnieniem dopuszczalnych odchyłek w ramach tolerancji wymiarów i obsługi geodezyjnej.

Sprawdzeniu podlega :

- usytuowanie fundamentów w planie,
- wymiary fundamentów, usytuowanie przejść i przebić,
- rzędne wysokościowe,
- wytyczenie osi konstrukcji,
- zgodność jakości materiałów z wymagana charakterystyka wytrzymałościowa,

Dopuszczalne odchylenie usytuowania osi fundamentów w planie nie powinno być większe niż + 10 mm. Dopuszczalne odchylenie usytuowania poziomego fundamentu w stosunku do poziomu pozycyjnego nie powinno być większe niż + 15 mm.

7. OBMIAR ROBÓT

Jednostkami obmiaru jest 1 m³ wykonania fundamentów żelbetowych z uwzględnieniem wszystkich czynników cenotwórczych składających się na uzyskanie jego średniej wartości.

8. ODBIÓR ROBÓT

Spełnienie jednocześnie wszystkich warunków wymienionych w p. 6 jest podstawą dokonania pełnego odbioru robót fundamentowych. Przy niespełnieniu jakiego z warunków odbioru należy zaznaczyć w protokole odbiorczym zakres niezgodności i jego wpływ na dalsze roboty. Ewentualne wykonanie dodatkowych opracowań projektowych lub ekspertyz podejmuje komisja odbiorcza dokonując wpisu w Dzienniku Budowy.

9. PODSTAWA PŁATNOŚCI

Płaci się za roboty wykonane w jednostkach podanych w p. 7.

Cena jednostkowa obejmuje:

- dostarczenie niezbędnych czynników produkcji,
- oczyszczenie podłoża,
- wykonanie deskowania,
- ułożenie zbrojenia,
- ułożenie mieszanki betonowej w nawilżonym deskowaniu, z wykonaniem projektowanych otworów, zabetonowaniem zakotwień i marek, zagęszczeniem i wyrównaniem powierzchni,
- pielęgnacje betonu,
- rozbiórka deskowania i rusztowań,
- za roboty palowe wg. wykonanego zakresu robót.

10. PRZEPISY ZWIĄZANE

- PN-EN 206-1:2003 Beton. Część 1. Wymagania, właściwości, produkcja.
- PN-EN 197-1:2002 Cement. Część 1 Skład, wymagania i kryteria zgodności dotyczące cementu powszechnego użytku. Metody badań. Oznaczenie wytrzymałości.
- PN-EN 196-3:1996 Cement. Metody badań. Oznaczenie czasów wiązania stałości objętości.
- PN-EN 196-6:1997 Cement. Metody badań. Oznaczenie stopnia zmielenia.
- PN-B-3000:1990 Cement portlandzki.
- PN-EN 1008:2004 Woda zarobowa do betonu. Specyfikacja pobierania próbek.
- PN-EN 480-1:1999 Domieszki do betonu, zapraw i zaczynu. Metody badań. Beton wzorcowy.
- PN-63/B-06250 Beton zwykły
- PN-63/B-06251 Roboty betonowe i żelbetowe.
- PN- ISO 4463-2:2001 Metody pomiarowe w budownictwie. Tyczenie i pomiar.
- PN-ISO 4463-3:2001 Metody pomiarowe w budownictwie. Wykazy sprawdzające dla realizacji zadań geodezyjnych i pomiarowych.
- PN-ISO 4463-3:2001 Metody pomiarowe w budownictwie. Zasady ogólne. Metody weryfikacji zgodności wymiarowej dla realizacji zadań geodezyjnych i pomiarowych.
- PN-90/M-47850 Deskowania dla budownictwa mieszkaniowego. Deskowanie uniwersalne.

B-4 SZCZEGÓŁOWA SPECYFIKACJA TECHNICZNA WYKONANIA I ODBIORU ROBÓT BUDOWLANYCH

Kategoria robót – Ściany nadziemne – kod CPV 45262500-6

1. WSTĘP

1.1. Przedmiot SST

Przedmiotem niniejszej szczegółowej specyfikacji technicznej są wymagania dotyczące wykonania i odbioru murów z materiałów ceramicznych i betonu komórkowego.

1.2. Zakres stosowania SST

Szczegółowa specyfikacja techniczna jest stosowana jako dokument przetargowy i kontraktowy przy zlecaniu i realizacji robót wymienionych w pkt. 1.1.

1.3. Zakres robót objętych SST

Roboty, których dotyczy specyfikacja, obejmują wszystkie czynności umożliwiające i mające na celu wykonanie murów zewnętrznych i wewnętrznych obiektów.

1.4. Określenia podstawowe

Określenia podane w niniejszej SST są zgodne z obowiązującymi odpowiednimi normami.

1.5. Ogólne wymagania dotyczące robót

Wykonawca robót jest odpowiedzialny za jakość ich wykonania oraz za zgodność z dokumentacją projektową, SST i poleceniami Inspektora nadzoru.

1.5.1. Wymogi formalne

Roboty murowe winne być wykonane ściśle wg dokumentacji technicznej. Przy wykonywaniu prac związanych z wykonaniem izolacji i warstwy nawierzchniowej tarasu należy przestrzegać przepisów BHP i przeciwpożarowych obowiązujących w budownictwie przy robotach murowych.

1.5.2. Warunki organizacyjne

Przed przystąpieniem do robót wykonawcy oraz nadzór techniczny winny się dokładnie zaznajomić z całością dokumentacji technicznej, w tym także i z pozostałymi odrębnymi częściami dokumentacji, dotyczy to zwłaszcza projektu organizacji robót. Wszelkie ewentualne niejasności w sprawach dokumentacji należy wyjaśnić z autorami poszczególnych opracowań.

2. MATERIAŁY

2.1. Woda zarobowa do betonu PN-EN 1008:2004

Do przygotowania zapraw stosować można każdą wodę zdatną do picia, z rzeki lub jeziora. Niedozwolone jest użycie wód ściekowych, kanalizacyjnych bagiennych oraz wód zawierających tłuszcze organiczne, oleje i muł.

2.2. Wyroby ceramiczne

2.2.1. Pustaki ceramiczne POROTHERM 30 P+W kl. 15

Parametry produktu:

Rozbudowa i nadbudowa budynku ZSOiP w Świeciu w ramach projektu: „Tworzenie nowej przestrzeni dydaktycznej poprzez rozbudowę obiektu Zespołu Szkół Ogólnokształcących i Policealnych w Świeciu”, na działce nr 235/6, ul. Wojska Polskiego 85, 86-105 Świecie

Wymiary b/l/h [mm]: 300/248/238 mm
Płaskość powierzchni kładzenia [mm] –
Równoległość powierzchni kładzenia [mm] –
Masa [kg] ok. 14
Grupa elementów murowych zgodnie z PN-EN 1996-1-1 2
Kategoria I
Wytrzymałość na ściskanie [MPa] 15
Wytrzymałość spoiny [MPa] 0,15
Trwałość (mrozoodporność) F1 – wyrób mrozoodporny (wg PN-B-12012)
Zawartość aktywnych soli rozpuszczalnych S0
Reakcja na ogień A1
Ciepło właściwe [J/kg K] 1000 (wg PN-EN 1745)
Współczynnik dyfuzji pary wodnej 5/10 (wg PN-EN 1745)

Parametry ścian:

Grubość [mm] 300
Masa [kg/m²] ok. 265
Zużycie pustaków [szt./m²] 16
Zużycie zaprawy [l/m²] 20

2.2.2. Pustaki ceramiczne POROTHERM 25 P+W kl. 15

Parametry produktu:

Wymiary b/l/h [mm] 250/373/238 mm
Płaskość powierzchni kładzenia [mm] –
Równoległość powierzchni kładzenia [mm] –
Masa [kg] ok. 18
Grupa elementów murowych zgodnie z PN-EN 1996-1-1 2
Kategoria I
Wytrzymałość na ściskanie [MPa] 15
Wytrzymałość spoiny [MPa] 0,15
Trwałość (mrozoodporność) F1 – wyrób mrozoodporny (wg PN-B-12012)
Zawartość aktywnych soli rozpuszczalnych S0
Reakcja na ogień A1
Ciepło właściwe [J/kg K] 1000 (wg PN-EN 1745)
Współczynnik dyfuzji pary wodnej 5/10 (wg PN-EN 1745)

Parametry ścian:

Grubość [mm] 250
Masa [kg/m²] ok. 221
Zużycie pustaków [szt./m²] 10,7
Zużycie zaprawy [l/m²] 16

2.2.3. Pustaki ceramiczne POROTHERM 11,5 P+W kl. 10

Parametry produktu:

Wymiary b/l/h [mm] 115/498/238 mm
Płaskość powierzchni kładzenia [mm] –
Równoległość powierzchni kładzenia [mm] –
Masa [kg] ok. 11
Grupa elementów murowych zgodnie z PN-EN 1996-1-1 2
Kategoria I

Rozbudowa i nadbudowa budynku ZSOiP w Świeciu w ramach projektu: „Tworzenie nowej przestrzeni dydaktycznej poprzez rozbudowę obiektu Zespołu Szkół Ogólnokształcących i Policealnych w Świeciu”, na działce nr 235/6, ul. Wojska Polskiego 85, 86-105 Świecie

Wytrzymałość na ściskanie [MPa] 10
Wytrzymałość spoiny [MPa] 0,15
Trwałość (mrozoodporność) F1 – wyrób mrozoodporny (wg PN-B-12012)
Zawartość aktywnych soli rozpuszczalnych S0
Reakcja na ogień A1
Ciepło właściwe [J/kg K] 1000 (wg PN-EN 1745) Współczynnik dyfuzji pary wodnej 5/10 (wg PN-EN 1745)

Parametry ścian:

Grubość [mm] 115
Masa [kg/m²] ok. 101
Zużycie pustaków [szt./m²] 8
Zużycie zaprawy [l/m²] 7

2.2.4. Pustaki ceramiczne POROTHERM 8 P+W kl. 10

Parametry produktu:

Wymiary b/l/h [mm] 80/498/238 mm
Płaskość powierzchni kładzenia [mm] –
Równoległość powierzchni kładzenia [mm] –
Masa [kg] ok. 9
Grupa elementów murowych zgodnie z PN-EN 1996-1-1 2
Kategoria I
Wytrzymałość na ściskanie [MPa] 10
Wytrzymałość spoiny [MPa] 0,15
Trwałość (mrozoodporność) F1 – wyrób mrozoodporny (wg PN-B-12012)
Zawartość aktywnych soli rozpuszczalnych S0
Reakcja na ogień A1
Ciepło właściwe [J/kg K] 1000 (wg PN-EN 1745)
Współczynnik dyfuzji pary wodnej 5/10 (wg PN-EN 1745)

Parametry ścian:

Grubość [mm] 80
Masa [kg/m²] ok. 78
Zużycie pustaków [szt./m²] 8
Zużycie zaprawy [l/m²] 5

2.2.5. Cegła budowlana pełna klasy 10 wg PN-B 12050:1996

- Wymiary I = 250 mm, s = 120 mm, h = 65 mm
- Masa 3,3-4,0kg
- Cegła budowlana pełna powinna odpowiadać aktualnej normie państwowej.
- Dopuszczalna liczba cegieł połówkowych, pękniętych całkowicie lub z jednym pęknięciem przechodzącym przez całą grubość cegły o długości powyżej 6mm nie może przekraczać dla cegły - 10% cegieł badanych.
- Nasiąkliwość nie powinna być wyższa niż 24%.
- Wytrzymałość na ściskanie 10,0 MPa
- Gęstość pozorna 1,7-1,9 kg/dm³
- Współczynnik przewodności cieplnej $\lambda=0,52-0,56$ W/mK
- Odporność na działanie mrozu po 25 cyklach zamrażania do -15°C i odmrażania
- brak uszkodzeń po badaniu.

- Odporność na uderzenie powinna być taka, aby cegła puszczone z wysokości 1,5m na inne cegły nie rozpadła się.

2.2.6. Cegła budowlana pełna klasy 15 wg PN-B-12050:1996

Wymiary jak poz. 2.2.1.

- Masa 4,0-4,5 kg.
- Dopuszczalna ilość cegieł połówkowych, pękniętych do 10% ilości cegieł badanych
- Nasiąkliwość nie powinna być większa od 16%.
- Wytrzymałość na ściskanie 15 MPa.
- Odporność na działanie mrozu jak dla cegły klasy 10 MPa.
- Odporność na uderzenie powinna być taka, aby cegła upuszczona z wysokości : 1,5 m na inne cegły nie rozpadła się na kawałki; może natomiast wystąpić wyszczerbienie lub jej pęknięcie. Ilość cegieł nie spełniających powyższego wymagania nie powinna być większa niż:
 - 2 na 15 sprawdzanych cegieł,
 - 3 na 25 sprawdzanych cegieł,
 - 5 na 40 sprawdzanych cegieł,

2.2.7. Cegła budowlana pełna licówka klasy 15 MPa

Wymagania co do wytrzymałości, nasiąkliwości, odporności na działanie mrozu jak dla cegły wg poz. 2.2.2. Przewiduje się możliwość użycia cegieł uzyskanych z rozbiórki, po ich ewentualnym zakwalifikowaniu przez Inspektora nadzoru.

2.2.8. Cegła dziurawka klasy 50

- Wymiary I = 250 mm, s = 120 mm, h = 65 mm
- Masa 2,15-2,8 kg
- Nasiąkliwość nie powinna być wyższa niż 22%.
- Wytrzymałość na ściskanie 5,0 MPa
- Gęstość pozorną 1,3 kg/dm³,
- Współczynnik przewodności cieplnej 0,55 W/mK
- Odporność na działanie mrozu po 25 cyklach zamrażania do -15°C i odmrażania
- brak uszkodzeń po badaniu.

2.2.9. Cegła kratówka klasy 10 wg (PN-B 12011:1997)

- Cegła kratówka powinna odpowiadać aktualnej normie państwowej.
- Wymiary typ K1 I = 250 mm, s = 120mm, h = 65mm,
- Masa typ K1 2,3-2,9 kg,
- Wymiary typ K2 I = 250 mm, s = 120 mm, h = 140 mm,
- Masa typ K2 4,9-6,3 kg,
- Nasiąkliwość nie powinna być wyższa niż 20%.
- Wytrzymałość na ściskanie 10,0 MPa,
- Gęstość pozorną 1,4 kg/dm³,
- Współczynnik przewodności cieplnej 0,33-0,34 W/mK,
- Odporność na działanie mrozu po 25 cyklach zamrażania do -15°C i odmrażania
- brak uszkodzeń po badaniu.

Nie należy stosować tego rodzaju cegły do murów fundamentowych i piwnic.

2.3. Wyroby z betonu komórkowego

2.3.1. Bloczki z betonu komórkowego gr. 24 cm

- Wymiary: 59x24x24 cm,

Rozbudowa i nadbudowa budynku ZSOiP w Świeciu w ramach projektu: „Tworzenie nowej przestrzeni dydaktycznej poprzez rozbudowę obiektu Zespołu Szkół Ogólnokształcących i Policealnych w Świeciu”, na działce nr 235/6, ul. Wojska Polskiego 85, 86-105 Świecie

- Wytrzymałość na ściskanie $3,0 \text{ N/mm}^2$,
- Klasa gęstości 600 kg/m^3 ,
- Współczynnik przewodności cieplnej $0,17 \text{ W/(mK)}$,
- Odporność ogniowa REI240/EI240,

Beton komórkowy do produkcji bloczków wg PN-80/B-06258 Bloczki należy chronić przed zawilgoceniem.

2.3.2. Bloczki z betonu komórkowego gr. 12 cm

- Wymiary: $59 \times 24 \times 12 \text{ cm}$,
- Wytrzymałość na ściskanie $3,0 \text{ N/mm}^2$,
- Klasa gęstości 600 kg/m^3 ,
- Współczynnik przewodności cieplnej $0,17 \text{ W/(mK)}$,
- Odporność ogniowa EI120,

Beton komórkowy do produkcji bloczków wg PN-80/B-06258 Bloczki należy chronić przed zawilgoceniem.

2.3.3. Bloczki z betonu komórkowego gr. 6 cm

- Wymiary: $59 \times 24 \times 6 \text{ cm}$.
- Wytrzymałość na ściskanie $3,0 \text{ N/mm}^2$,
- Klasa gęstości 600 kg/m^3 ,
- Współczynnik przewodności cieplnej $0,17 \text{ W/(mK)}$,

Beton komórkowy do produkcji bloczków wg PN-80/B-06258 Bloczki należy chronić przed zawilgoceniem.

2.4. Cegła silikatowa

2.4.1. Cegła silikatowa

Cegły pełne i bloki drażone.

Wymiary: INF250+-3x120+-2x65+-2

1,5NF250+-3x120+-2x104+-2

2NFD250+-3x120+-2x138+-2

3NFD 250+-3x120+-2x220+-3

6NFD 250+-3x250+-2x220+-3

Wymagania:

- nasiąkliwość 16%,
- odporność na działanie mrozu po 20 cyklach - brak uszkodzeń,
- gęstość - nie więcej niż $1,9 \text{ kg/dm}^3$ dla cegły pełnej i $1,5 \text{ kg/dm}^3$ dla drażonych.

2.5. Zaprawy murarskie Porotherm M50 do pustaków Porotherm

Cementowo-wapienna zaprawa murarska w postaci suchej mieszanki przeznaczona do rozrobienia z wodą. Zaprawa rekomendowana do murowania pustaków w systemie Porotherm P+W oraz wykonywania podkładu pod pierwszą warstwę w systemach Porotherm Dryfix i Porotherm Profi.

Parametry produktu:

Wytrzymałość na ściskanie $[\text{N/mm}^2]$ 5

Początkowa wytrzymałość na ścinanie $[\text{N/mm}^2]$ 0,15

Reakcja na ogień A1

Przepuszczalność pary wodnej μ 15/35

Współczynnik przewodzenia ciepła $[\text{W/mK}]$ 0,80

Masa worka zaprawy $[\text{kg}]$ 25

Rozbudowa i nadbudowa budynku ZSOiP w Świeciu w ramach projektu: „Tworzenie nowej przestrzeni dydaktycznej poprzez rozbudowę obiektu Zespołu Szkół Ogólnokształcących i Policealnych w Świeciu”, na działce nr 235/6, ul. Wojska Polskiego 85, 86-105 Świecie

Wydajność 16 l mokrej zaprawy z worka
Zużycie w zależności od grubości ściany i rodzaju pustaków

2.6. Zaprawy budowlane cementowo-wapienne

Marka i skład zaprawy powinny być zgodne z wymaganiami podanymi w projekcie.

Orientacyjny stosunek objętościowy składników zaprawy dla marki 30: cement: ciasto wapienne:

piasek 1 : 1 : 6 1 : 1 : 7 1 : 1,7 : 5

cement: : wapienne hydratyzowane: piasek 1 : 1 : 6 1 : 1 : 7

Orientacyjny stosunek objętościowy składników zaprawy dla marki 50: cement: ciasto wapienne: piasek 1 : 0,3 : 4 1 : 0,5 : 4,5

cement: wapienne hydratyzowane: piasek 1 : 0,3 : 4 1 : 0,5 : 4,5

- Przygotowanie zapraw do robót murowych powinno być wykonywane mechanicznie.

- Zaprawę należy przygotować w takiej ilości, aby mogła być wbudowana możliwie wcześniej po jej przygotowaniu tj. ok. 3 godzin.

Do zapraw murarskich należy stosować piasek rzeczny lub kopalniany. Do zapraw cementowo-wapiennych należy stosować cement portlandzki z dodatkiem żużla lub popiołów lotnych 25 i 35 oraz cement hutniczy 25 pod warunkiem, że temperatura otoczenia w ciągu 7 dni od chwili zużycia zaprawy nie będzie niższa niż +5°C.

Do zapraw cementowo-wapiennych należy stosować wapno suchogaszone lub gaszone w postaci ciasta wapiennego otrzymanego z wapna niegaszonego, które powinno tworzyć jednolitą i jednobarwną masę, bez grudek niegaszonego wapna i zanieczyszczeń obcych. Skład objętościowy zapraw należy dobierać doświadczalnie, w zależności od wymaganej marki zaprawy oraz rodzaju cementu i wapna.

2.7. Zaprawy murarskie cienkowarstwowe

2.7.1. Przygotowanie i sposób użycia zaprawy

Zaprawę należy wsypać do wody w proporcji 1 worek (25kg) na ok. 6 litrów wody, wymieszać mechanicznie do uzyskania jednorodnej konsystencji, pozostawić na ok. 5 minut i ponownie wymieszać. Nanosić na bloczki murowe pozbawione kurzu i innych zabrudzeń zmniejszających przyczepność za pomocą profesjonalnego dozownika do zapraw (o szerokości dostosowanej do szerokości bloczka) lub pacy o zębach 6x6x6, w sposób umożliwiający uzyskanie finalnej grubości spoiny ok. 2-3mm. Urobiona zaprawa zachowuje przydatność do użycia maksymalnie 3 godziny. Temperatura wykonywania prac i dojrzewania spoiny powinna wynosić od +5°C do +25°C.

Przy murowaniu należy również przestrzegać norm i zaleceń producentów betonu komórkowego i silikatów.

2.7.2. Zużycie zaprawy

Średnia zużycie wynosi ok. 1,6 kg/mm grubości/1 m² łączonych powierzchni. Dla muru z bloczków 49x24x24cm, przy grubości spoiny 2 mm zużycie wynosi ok. 4,5kg/m² muru.

2.7.3. Opakowania

Sucha zaprawa pakowana jest w wentylowe worki papierowe, wielowarstwowe.

2.7.4. Przechowywanie

Przechowywać w fabrycznie zamkniętych opakowaniach, na paletach, w suchych pomieszczeniach. Okres przydatności wynosi 9 miesięcy od daty produkcji umieszczonej na opakowaniu.

2.7.5. Warunki gwarancji

Stosować ściśle wg zaleceń Producenta oraz zgodnie z zasadami sztuki budowlanej. Zachować oryginalne opakowanie i przedstawić rachunek zakupu. Producent nie ponosi odpowiedzialności za stosowanie wyrobu niezgodnie z przeznaczeniem.

Niniejsze informacje stanowią podstawowe wytyczne stosowania wyrobu i nie zwalniają wykonawcy z obowiązku wykonywania prac zgodnie z zasadami sztuki budowlanej i przepisami BHP.

3. SPRZĘT

Roboty można wykonać przy użyciu dowolnego typu sprzętu.

4. TRANSPORT

Materiały i elementy mogą być przewożone dowolnymi środkami transportu. Podczas transportu materiały i elementy konstrukcji powinny być zabezpieczone przed uszkodzeniami lub utratą stateczności.

Materiały (błoczki betonowe, pustaki, cegły) dostarczone są na plac budowy w pakietach opiętych taśmą lub opakowanych folią na paletach. Jeżeli zachodzi konieczność rozcięcia pakietu to rozkładanie wyrobów na środkach transportu powinno odbywać się delikatnie aby nie uszkodzić naroży oraz powierzchni wyrobów.

Etykiety na paletyzowanych pakietach i świadectwa dostawy powinny zawierać:

- znak firmowy producenta,
- nazwę i adres producenta,
- nazwę i symbol handlowy wyrobu wg Aprobaty Technicznej ITB, oraz wymiary elementów,
- datę produkcji i nr partii produkcyjnej,
- symbol Aprobaty Technicznej ITB,
- masę poszczególnych pakietów (w świadectwie dostawy),

Sucha mieszanka zaprawy powinna być pakowana w impregnowane worki papierowe. Każdy worek powinien posiadać nadruk lub etykietę, zawierające co najmniej dane jw. W czasie transportu suchą mieszankę należy chronić przed zawilgoceniem i uszkodzeniami worków.

5. WYKONANIE ROBÓT

Wymagania ogólne:

a) Mury należy wykonywać warstwami, z zachowaniem prawidłowego wiązania grubości spoin, do pionu i sznura, z zachowaniem zgodności z rysunkiem co do odsadzek, wyskoków i otworów.

b) W pierwszej kolejności należy wykonywać mury nośne. Ścianki działowe grubości poniżej 1 cegły należy murować nie wcześniej niż po zakończeniu ścian głównych.

c) Mury należy wznosić możliwie równomiernie na całej ich długości. W miejscu połączenia murów wykonanych niejednocześnie należy stosować strzępią zazębianą końcówkę.

d) Cegły układane na zaprawie powinny być czyste i wolne od kurzu.

Przy murowaniu cegłą suchą, zwłaszcza w okresie letnim, należy cegły przed ułożeniem w murze polewać lub moczyć w wodzie.

a) Wnęki i bruzdy instalacyjne należy wykonywać jednocześnie ze wznoszeniem murów.

b) Mury grubości mniejszej niż 1 cegła mogą być wykonywane przy temperaturze powyżej 0°C.

c) W przypadku przerwania robót na okres zimowy lub z innych przyczyn, wierzchnie warstwy murów powinny być zabezpieczone przed szkodliwym działaniem czynników atmosferycznych (np. przez przykrycie folią lub papą). Przy wznawianiu robót po dłuższej

przerwie należy sprawdzić stan techniczny murów, łącznie ze zdjęciem wierzchnich warstw cegieł i uszkodzonej zaprawy.

5.1. Mury z cegły pełnej

5.1.1. Spoiny w murach z pustaków ceramicznych POROTHERM

Przed przystąpieniem do murowania ścian należy odebrać roboty ziemne i fundamentowe. Przed przystąpieniem do wznoszenia murów należy sprawdzić wymiary oraz kąty skrzyżowań ścian fundamentowych. Mury należy wykonywać warstwami z zachowaniem prawidłowego wiązania i grubości spoin. W pierwszej kolejności należy wykonywać mury nośne i słupy. Ścianki działowe należy murować nie wcześniej niż po zakończeniu ścian głównych danej kondygnacji. Bloczki betonowe M6/Pustaki ceramiczne POROTHERM układane na zaprawie powinny być czyste i wolne od kurzu. Podczas murowania w okresie letnim, w wysokich temperaturach przed ułożeniem w murze bloczki betonowe M6/pustaki ceramiczne POROTHERM należy obficie zraszać wodą. W przypadku stosowania zapraw tradycyjnych, cementowo - wapiennych dopuszcza się wykonywanie konstrukcji murowych w temp. poniżej 0 C pod warunkiem zastosowania odpowiednich środków zapobiegających zamarzaniu zapraw. W przypadku stosowania zapraw cienkospoinowych murowanie w temp. poniżej 0°C jest niedopuszczalne. W zakresie temperatur od 0°C do + 5°C stosuje się wersje zimowe zapraw cienkospoinowych. W temperaturze powyżej + 5°C stosuje się typowe wersje zapraw. W murach wykonywanych na tradycyjnych zaprawach jeśli nie ma szczególnych wymagań należy przyjmować grubość normową spoiny: 12 mm w spoinach poziomych przy czym grubość maksymalna nie powinna przekraczać 17 mm, a minimalna 10 mm. Spoiny poziome powinny być dokładnie wypełnione zaprawą, spoiny pionowe pozostają niewypełnione. W murach wykonywanych na zaprawach cienkospoinowych grubość zaprawy należy przyjmować od 2 do 3 mm.

5.1.2. Spoiny w murach ceglanych

- 12 mm w spoinach poziomych, przy czym maksymalna grubość nie powinna przekraczać 17 mm, a minimalna 10 mm,
- 10 mm w spoinach pionowych podłużnych i poprzecznych, przy czym grubość maksymalna nie powinna przekraczać 15 mm, a minimalna - 5 mm. Spoiny powinny być dokładnie wypełnione zaprawą. W ścianach przewidzianych do tynkowania nie należy wypełniać zaprawą spoin przy zewnętrznych licach na głębokości 5-10 mm.

5.1.3. Stosowanie połówek i cegieł ułamkowych

Liczba cegieł użytych w połówkach do murów nośnych nie powinna być większa niż 15% całkowitej liczby cegieł.

- a) Jeżeli na budowie jest kilka gatunków cegły (np. cegła nowa i rozbiórkowa), należy przestrzegać zasady, że każda ściana powinna być wykonana z cegły jednego wymiaru.
- b) Połączenie murów stykających się pod kątem prostym i wykonanych z cegieł o grubości różniącej się więcej niż o 5mm należy wykonywać na strzępią zazębione boczne.

5.2. Mury z cegły dziurawki

Mury z cegły dziurawki należy wykonywać według tych samych zasad, jak mury z cegły pełnej. W narożnikach, przy otworach, zakończeniach murów oraz w kanałach dymowych należy stosować normalną cegłę pełną. W przypadku opierania belek stropowych na murach z cegły dziurawki ostatnie 3 warstwy powinny być wykonane z cegły pełnej.

5.3. Mury z cegły kratówki

a) Cegłę kratówkę należy stosować przede wszystkim do zewnętrznych ścian nośnych, samonośnych i osłonowych.

Można ją również stosować do murowania ścian wewnętrznych.

b) Zaprawy stosowane do murowania powinny mieć konsystencję gęstoplastyczną w granicach zagłębienia stożka pomiarowego 6-8 cm.

c) Cegły w murze należy układać tak, aby znajdujące się w nich szczeliny miały kierunek pionowy.

Cegły przed ułożeniem w murze zaleca się nawilżać przez polewanie wodą. Wiązanie cegieł kratówek w murze zgodne z zasadami wiązania cegły pełnej.

d) Grubość spoin poziomych w murach powinna wynosić 12mm, a grubość spoin pionowych -10 mm.

Dopuszczalne odchyłki wymiarowe powinny wynosić: dla spoin poziomych +5 i -2mm, a dla spoin pionowych = 5 mm.

5.4. Mury z bloczków betonowych

a) Bloczki betonowe należy stosować przede wszystkim do zewnętrznych ścian nośnych, samonośnych i osłonowych.

Można je również stosować do murowania ścian wewnętrznych.

b) Bloczki powinny być murowane na zaprawie murarskiej do cienkich spoin.

6. KONTROLA JAKOŚCI

6.1. Materiały ceramiczne i z bloczków betonu komórkowego

Przy odbiorze materiałów murowych należy przeprowadzić na budowie:

- sprawdzenie zgodności klasy oznaczonej wyrobach z zamówieniem i wymaganiami stawianymi w dokumentacji technicznej,

- próby doraźnej przez oględziny, opukiwanie i mierzenie:

- wymiarów i kształtu cegły,

- liczby szczerb i pęknięć,

- odporności na uderzenia,

- przełomu ze zwróceniem szczególnej uwagi na zawartość margla.

W przypadku niemożności określenia jakości materiałów murowych przez próbę doraźną należy je poddać badaniom laboratoryjnym (szczególnie co do klasy i odporności na działanie mrozu).

6.2. Zaprawy

W przypadku gdy zaprawa wytwarzana jest na placu budowy, należy kontrolować jej markę i konsystencję w sposób podany w obowiązującej normie. Wyniki odbiorów materiałów i wyrobów powinny być każdorazowo wpisywane do dziennika budowy.

6.3. Dopuszczalne odchyłki wymiarów dla murów przyjmować wg poniższej tabeli.

Lp	Rodzaj odchyłek	Dopuszczalne odchyłki mm	
		mury spoinowane	mury niespoinowane
1.	Zwichrowania i skrzywienia:		
	- na 1 metrze długości	3	6
	- na całej powierzchni	10	20
2.	Odchylenia od pionu		
	- na wysokości 1 m	3	6
	- na wys. kondygnacji	6	10

Rozbudowa i nadbudowa budynku ZSOiP w Świeciu w ramach projektu: „Tworzenie nowej przestrzeni dydaktycznej poprzez rozbudowę obiektu Zespołu Szkół Ogólnokształcących i Policealnych w Świeciu”, na działce nr 235/6, ul. Wojska Polskiego 85, 86-105 Świecie

	- na całej wysokości	20	30
3.	Odchylenia każdej warstwy od poziomu - na 1 m długości - na całej długości	1 15	2 30
4.	Odchylenia górnej warstwy od poziomu - na 1 m długości - na całej długości	1 10	2 20
5.	Odchylenia wymiarów otworów w świetle o wymiarach: do 100 cm szerokość wysokość ponad 100 cm szerokość wysokość	+6, -3 +15, -1 +10, -5 +15, -10	+6, -3 +15, -10 +10, -5 +15, -10

7. OBMIAR ROBÓT

Jednostką obmiarową robót jest – m² muru o odpowiedniej grubości. Ilość robót określa się na podstawie projektu z uwzględnieniem zmian zaakrobowanych przez Inspektora nadzoru i sprawdzonych w naturze.

Ilość wykonywanych robót murowych oblicza się wg pomiarów z natury lub na podstawie rysunków roboczych.

Nakład liczony na 1 m³.

Grubość obliczeniową muru przyjmuje się łącznie ze spoinami.

Długość murów prostych przyjmuje się wg ich wymiarów rzeczywistych.

Wysokość murów w ścianach budynku obmierza się kondygnacjami od poziomu podłogi przyziemia do wierzchu następnego stropu.

Z obmiarów murów odlicza się:

- otwory drzwiowe, okienne i inne
- wnęki – z wyjątkiem wnęk na liczniki elektryczne i gazowe o objętości ponad 0,05 m³

Nie odlicza się bruzd na instalacje, gniazd. Powierzchnię otworów, w których ościeżnice obmurowane są jednocześnie ze wznoszeniem muru mierzy się w świetle ościeżnic.

8. ODBIÓR ROBÓT

8.1. Odbiór robót murowych

Powinien się odbyć przed wykonaniem tynków i innych robót wykończeniowych. Podstawę do odbioru robót murowych powinny stanowić następujące dokumenty:

- a) dokumentacja techniczna,
- b) dziennik budowy,
- c) zaświadczenia o jakości materiałów i wyrobów dostarczonych na budowę,
- d) protokoły odbioru poszczególnych etapów robót zanikających,
- e) protokoły odbioru materiałów i wyrobów,
- f) wyniki badań laboratoryjnych, jeśli takie byty zlecane przez budowę,
- g) ekspertyzy techniczne w przypadku, gdy byty wykonywane przed odbiorem budynku.

8.2. Wszystkie roboty objęte B.02.00.00. podlegają zasadom odbioru robót zanikających.

9. PODSTAWA PŁATNOŚCI

Płaci się za roboty wykonane w jednostkach podanych w punkcie 7.

Cena obejmuje:

- dostarczenie materiałów i sprzętu na stanowisko pracy,

Rozbudowa i nadbudowa budynku ZSOiP w Świeciu w ramach projektu: „Tworzenie nowej przestrzeni dydaktycznej poprzez rozbudowę obiektu Zespołu Szkół Ogólnokształcących i Policealnych w Świeciu”, na działce nr 235/6, ul. Wojska Polskiego 85, 86-105 Świecie

- wykonanie ścian, naroży, przewodów dymowych i wentylacyjnych,
- ustawienie i rozebranie potrzebnych rusztowań,
- uporządkowanie i oczyszczenie stanowiska pracy z resztek materiałów.

10. PRZEPISY ZWIĄZANE

- PN-68/B-10020 Roboty murowe z cegły. Wymagania i badania przy odbiorze.
- PN-B-12050:1996 Wyroby budowlane ceramiczne.
- PN-B-12011:1997 Wyroby budowlane ceramiczne. Cegły kratówki.
- PN-EN 197-1:2002 Cement. Skład, wymagania i kryteria zgodności dotyczące cementu powszechnego użytku.
- PN-B-30000:1990 Cement portlandzki.
- PN-88/B-30001 Cement portlandzki z dodatkami.
- PN-EN 197-1:2002 Cement. Skład, wymagania i kryteria zgodności dotyczące cementów powszechnego użytku.
- PN-97/B-30003 Cement murarski 15.
- PN-88/B-30005 Cement hutniczy 25.
- PN-86/B-30020 Wapno.
- PN-EN 13139:2003 Kruszywa do zaprawy.
- PN-80/B-06259 Beton komórkowy.

B-5 SZCZEGÓŁOWA SPECYFIKACJA TECHNICZNA WYKONANIA I ODBIORU ROBÓT BUDOWLANYCH

Kategoria robót – Docieplenie budynku – kod CPV 45320000-6

1. WSTĘP

1.1. Przedmiot SST

Przedmiotem niniejszej szczegółowej specyfikacji technicznej są wymagania dotyczące wykonania i odbioru robót związanych z dociepleniem budynku.

1.2. Zakres stosowania SST

Szczegółowa specyfikacja techniczna jest stosowana jako dokument przetargowy i kontraktowy przy zleceniu i realizacji robót wymienionych w pkt.1.1.

1.3. Zakres robót objętych SST

Roboty, których dotyczy specyfikacja, obejmują wszystkie czynności umożliwiające i mające na celu wykonanie dociepleń budynku.

1.4. Określenia podstawowe

Określenia podane w niniejszej SST są zgodne z obowiązującymi odpowiednimi normami.

1.5. Ogólne wymagania dotyczące robót

Wykonawca robót jest odpowiedzialny za jakość ich wykonania oraz za zgodność z dokumentacją projektową, SST i poleceniami Inspektora nadzoru. Każdy zestaw do wykonania ociepleń ścian zewnętrznych, sklasyfikowany jako nierozprzestrzeniający ognia (NRO), musi posiadać przed wprowadzeniem do obrotu Certyfikat Zgodności ITB.

2. MATERIAŁY

Każda partia wyrobów powinna zawierać wszystkie elementy przewidziane projektem lub odpowiednią normą. Każda partia materiału dostarczona na budowę musi posiadać aktualne atesty, aprobaty i inne aktualne wymagania dla zastosowanych materiałów. Każdy materiał dostarczony na budowę podlega odbiorowi pod względem zgodności z atestem i aprobatami wytwórcy.

2.1. Wymagania. Podstawowymi składnikami są:

- masa lub zaprawa klejąca do przyklejania płyt termoizolacyjnych,
 - płyty termoizolacyjne - najczęściej stosowane: styropian EPS 70 Fasada lub EPS 100 oraz wełna mineralna i w płytach pod bezpośrednio wyprawy tynkarskie,
 - łączniki mechaniczne do mocowania materiałów termoizolacyjnych,
 - masa lub zaprawa klejowo-szpachlowa do zatapiania siatki zbrojącej,
 - siatka zbrojąca,
 - środek gruntujący tworzący powłokę pośrednią-opcjonalnie, zależnie od systemu,
 - masa lub zaprawa tynkarska o zróżnicowanej fakturze,
 - elementy uzupełniające, np. listwy cokołowe, profile narożnikowe, listwy kapinosowe itp.
- Wymagania szczegółowe dotyczące poszczególnych składników oraz pełnych systemów precyzują dokumenty, w oparciu o które udzielane są Aprobaty Techniczne, czyli w przypadku aprobat europ - ETAG, a dla krajowych aprobat odpowiednie ZUAT-y.

2.2. Masa lub zaprawa klejąca do przyklejania płyt termoizolacyjnych

Masy klejące służące do klejenia do podłoża ściennego oraz do wykonania warstwy zbrojącej muszą spełnić nast. wymagania:

- a) zawartość suchej substancji - nie może się różnić o 10% od wartości podanej przez producenta,
- b) straty prażenia - nie może być różny o 10% od wartości podanej przez producenta
- c) przyczepność do betonu, Kpa w warunkach laborat. - min. 300; po 24 h w wodzie- min. 200, po 5-ciu cyklach – cieplno wilgotnościowych min. 300,
- d) Przyczepność do styropianu, Kpa w warunkach laborat. - min. 100; po 24 h w wodzie - min. 100, po 5 cyklach –cieplno wilgotnościowych min. 100,
- e) Odporność na rysy mm - min. 5,
- f) minimalna grubość warstwy zbrojonej - całkowite i dokładne przykrycie i zatopienie siatki zbrojącej.

2.3. Rodzaje mas klejących

- a) zaprawa klejąca w postaci suchej mieszanki mieszana z wodą,
- b) masa na spoiwie dyspersyjnym tworzywa sztucznego, nadająca się do użycia bez dodatkowego przygotowania,
- c) zaprawa klejąca, wykonana z suchej mieszanki cementu, piasku oraz dodatków organicznych mieszanych z wodą,
- d) masa na spoiwie dyspersyjnym tworzywa sztucznego, wymagająca wymieszania z cementami.

Zaprawę należy przygotować według zaleceń producenta -wg. instrukcji i kart technicznych.

2.4. Płyty termomodernizacyjne

2.4.1. Płyty styropianowe

Wymagania:

Klasyfikacja ogniowa - samogasnąca.

Projekt przewiduje użycie płyt polistyrenowych EPS i XPS.

- powierzchnia gładka,
- gęstość objętościowa – nie mniej niż $15 \pm 1\%$ kg/m³,
- nasiąkliwość <0,7%,
- ścisłość przy 10% odkształceniu względnym – 70-100 kPa,
- współczynnik przewodzenia ciepła $\lambda=0,031$ W/mK
- stabilność wymiarów w temperaturze 70°C po 48h nie więcej niż +/-2,0%,
- wytrzymałość na rozciąganie siłą prostopadłą do powierzchni nie mniej niż 100 kPa,
- płyty o powierzchniach bocznych schodkowych, o wymiarach 100x500mm.

Struktura płyt powinna, być zwarta, bez wykruszeń ubytków, pustek,

2.4.2. Płyty z wełny mineralnej

Wymagania dla wełny hydrofobowej:

- Klasyfikacja ogniowa - kl. A1 wyrób niepalny.
- gęstość objętościowa > 135 kg/m³,
- krótkotrwała nasiąkliwość <0,3 kg/m²,
- ścisłość przy 10% odkształceniu względnym - 361 kPa,
- współczynnik przewodzenia ciepła $\lambda<0,039$ W/mK
- wytrzymałość na rozciąganie siłą prostopadłą do powierzchni >15 kPa
- płyty o wymiarach 1000x500mm,

Struktura płyt powinna, być zwarta, bez wykruszeń ubytków, pustek.

2.4.3. Wymagania dla wełny lamelowej

Klasyfikacja ogniowa - kl. A1 wyrób niepalny.

- gęstość objętościowa $> 90 \text{ kg/m}^3$,
 - krótkotrwała nasiąkliwość $< 0,3 \text{ kg/m}^2$,
 - współczynnik przewodzenia ciepła $\lambda < 0,042 \text{ W/mK}$
- plyty o wymiarach 200x1200mm i 400x1200mm

Struktura płyt powinna, być zwarta, bez wykruszeń ubytków, pustek. 2.3. Siatka zbrojąca.

Wymagania dla siatki z włókna szklanego:

- a) splot uniemożliwiający przesuwanie się oczek siatki,
- b) impregnacja powierzchni polimerowa zapewniająca odporność na działanie środowiska alkalicznego,
- c) wymiary oczek nie mniej niż 3 mm,
- d) masa powierzchniowa nie mniej niż 145 d/m^2
- e) strata prażenia w temperaturze 625st. C. -10°25% masy
- f) siła zrywająca /wzdłuż osnowy i wątku/
 - dla próbek przechowywanych w warunkach laboratoryjnych nie mniej niż 1500 N
 - dla próbek przetrzymywanych w wodzie destylowanej nie mniej niż 1200 N
 - dla próbek przetrzymywanych, w roztworze wodnym NaOH nie mniej niż 600 N
 - dla próbek przetrzymywanych w wodnym roztworze cementowym nie mniej niż 600 N
- g) Wydłużenie względne /wzdłuż osnowy i wątku/
 - dla próbek przechowywanych w warunkach laboratoryjnych nie więcej niż 3,5% /przy sile 1500 N/
 - dla próbek przetrzymywanych w wodzie destylowanej nie więcej niż 3,5% /przy sile 1200 N/
 - dla próbek przetrzymywanych w roztworze wodnym NaOH nie więcej niż 3,5% /przy sile 600 N/
 - dla próbek przetrzymywanych w wodnym roztworze cementowym nie więcej niż 3,5% /przy sile 600 N/
- h) gramatura 160 g/m^2 ,

2.5. Łączniki

Wymagania stawiane łącznikom:

- ilość rodzaj i długość łączników mechanicznych winna być zgodna z wytycznymi producenta systemu,

Tab. 1. Wymagania techniczne dotyczące łączników mechanicznych do mocowania izolacji termicznej ze styropianu:

Lp.	Cecha Wartość	Wartość
1.	Materiał łącznika	Zachowujący właściwości mechaniczne w niskich temperaturach
2.	Trzpień łącznika	Z tworzywa sztucznego wzmocniony, bądź stalowy ocynkowany z główką z tworzywa eliminującą powstawanie mostków cieplnych
3.	Sposób montażu	Wbicie lub wkręcenie trzpienia
4.	Talerzyk	Średnica min. 60mm. Powierzchnia chropowata z otworami, zapewniająca przyczepność zaprawy klejącej
5.	Mostki cieplne	Budowa łącznika minimalizująca powstawanie mostków cieplnych

6.	Głębokość zakotwienia	Zależna od podłoża i zgodna z dopuszczeniem dla danego typu łącznika
7.	Liczba łączników	Musi wynikać z obliczeń statycznych jest zależna od strefy oraz wysokości wbudowania łącznika. Ilość łączników nie może być mniejsza niż 4 szt./1 m ²
8.	Rozmieszczenie łączników	Zgodne z projektem, według wytycznych dostawcy systemu

Tab. 2. Wymagania techniczne dotyczące łączników mechanicznych do mocowania izolacji z wełny mineralnej zwykłej i lamelowej:

Lp.	Cecha	Wartość
1.	Materiał łącznika	Zachowujący właściwości mechaniczne w niskich temperaturach
2.	Trzpień łącznika	Stalowy ocynkowany z główką z tworzywa eliminującą I powstawanie mostków cieplnych
3.	Sposób montażu	Wbicie lub wkręcenie trzpienia
4.	Talerzyk	Wełna twarda - średnica 60mm, Wełna lamelowa - średnica 60mm + talerzyk o średnicy min. 130 mm zwiększający powierzchnię docisku (średnica zależna od dostawcy systemu) Powierzchnia chropowata z otworami, zapewniająca przyczepność zaprawy klejącej
5.	Mostki cieplne	Budowa łącznika minimalizująca powstawanie mostków cieplnych
6.	Głębokość zakotwienia	Zależna od podłoża i zgodna z dopuszczeniem dla danego typu łącznika
7.	Liczba łączników	Musi wynikać z obliczeń statycznych jest zależna od strefy oraz wysokości wbudowania łącznika. Ilość łączników nie może być mniejsza niż 4 szt./1 m ²
8.	Rozmieszczenie łączników	Zgodne z projektem, według wytycznych dostawcy systemu

- długość łączników zależna jest od budowy ściany oraz gr. płyt termoizolacyjnych. Istniejący tynk należy traktować jako podłoże nienośne, dlatego wymaganą głębokość kotwienia łączników należy liczyć od poziomu ściany nośnej i powinna odpowiadać co najmniej długość strefy rozprężnej.

Potrzebna długość łączników mechanicznych obliczana jest poprzez dodanie następujących składników: $L > h_{ef} + a_i + 32 + da$

gdzie:

h_{ef} - minimalna głębokość osadzenia w danym materiale budowlanym,

a_i - łączna grubość starych warstw np. stary tynk,

32 - grubość warstwy kleju,

da - grubość materiału termoizolacyjnego,

L - całkowita długość łącznika.

- ilość i rozkład łączników

Informacje o rodzaju, ilości i rozmieszczeniu łączników mechanicznych powinien zawierać projekt techniczny ocieplenia budynku. Wielkości te zależne są m.in. od strefy obciążenia

wiatrem, w której znajduje się budynek oraz od wysokości i miejsca wbudowania łącznika. Ilość łączników nie może być mniejsza niż 4szt./1m² powierzchni elewacji. Przy narożnikach budynku w tzw. „strefie narożnej” wymagane jest zwiększenie ilości łączników. W pierwszej kolejności łączniki mechaniczne należy osadzać w narożach płyt. Odległość pomiędzy skrajnymi łącznikami a krawędzią budynku powinna wynosić w przypadku ściany murowanej co najmniej 10 cm, a w przypadku ściany z betonu co najmniej 5 cm.

- montaż łączników mechanicznych

Łączniki po uprzednim nawierceniu otworu w ścianie poprzez płytę izolacyjną zostają osadzone w ścianie, po czym trzpień mocujący zostaje wkręcony za pomocą wiertarki z wkrętakiem (w przypadku łączników wkręcanych) lub wbity (w łącznikach wbijanych). Niedopuszczalne jest zerwanie przez łączniki struktury izolacji. Główka łącznika powinna być zlicowana z powierzchnią płyt termoizolacyjnych (w wyjątkowych wypadkach może wystawać max. 1 mm ponad płaszczyznę płyt).

Łączniki stosowane od wysokości 22 m muszą być łącznikami w całości niepalnymi (talerzyki i trapienie metalowe).

2.6. Środek gruntujący tworzący powłokę pośrednią

- opcjonalnie, zależnie od systemu,

2.7. Masa lub zaprawa tynkarska o zróżnicowanej fakturze

2.7.1. Podkład tynkarski - opcjonalnie

W niektórych systemach zalecane jest uprzednie naniesienie techniką malarską lub inną podkładu tynkarskiego dla zabezpieczenia przed powstawaniem prześwitów i utrzymania barwy tynku.

2.7.2. Masy i zaprawy tynkarskie, barwione w masie- klasa ogniowa - nierozprzestrzeniający ognia.

Do wykonywania zewnętrznej wyprawy tynkarskiej barwione w masie używa się fabrycznie przygotowanych produktów, zdefiniowanych w dokumencie normatywnym dla danego zestawu wyrobów. Najczęściej stosowane na rynku produkty to:

- akrylowa (polimerowa) masa tynkarska - gotowa mieszanka w postaci pasty, której podstawowym składnikiem wiążącym jest dyspersja polimerowa,
- silikonowa masa tynkarska - gotowa mieszanka w postaci pasty, której istotnym składnikiem wiążącym jest żywica lub emulsja silikonowa (krzemooorganiczna),
- silikatowa masa tynkarska - gotowa mieszanka w postaci pasty, której istotnym spoiwo silikatowe (krzemianowe),
- mineralno zaprawo tynkarska - sucha mieszanka do zarobienia wodą, której jest spoiwo mineralne (cement i/lub wapno).

2.8. Elementy uzupełniające, np. listwy cokołowe, profile narożne, listwy karpinosowe itp.

Ochrona narożników i krawędzi.

Do obróbki narożników oraz krawędzi należy stosować rozwiązania zalecane przez producenta systemu. Z reguły są to:

- kątowniki ze stali szlachetnej,
- kątowniki ze stali szlachetnej z siatką zbrojącą,
- kątowniki z PCV z siatką zbrojącą (stosowane wyłącznie w systemach z użyciem styropianowych płyt termoizolacyjnych),
- kątowniki z tzw. siatki pancernej.

2.9. Farby elewacyjne. Zależnie od systemu

3. SPRZĘT

Do wykonania docieplenia może być użyty dowolny sprzęt zapewniający właściwy sposób wykonania docieplenia.

4. TRANSPORT

Elementy składowe systemu dociepleń do transportu należy zabezpieczyć przed uszkodzeniem. Elementy składowe systemu dociepleń mogą być przewożone dowolnym środkiem transportu i zabezpieczone przed uszkodzeniem, przesunięciem oraz utratą stateczności w czasie transportu.

5. WYKONANIE ROBÓT

5.1. Wymagania ogólne

Rozpoczęcie robót ociepleniowych może nastąpić dopiero jeżeli:

- roboty dachowe, demontaż i montaż okien, izolacje i podłoża pod posadzki zostaną zakończone i odebrane,
 - wszelkie nie przeznaczone do ostatecznego pokrycia powierzchnie jak: szkło, okładziny i f drewniane, elementy metalowe, podokienniki, okładziny kamienne, glazura itp., zostaną odpowiednio zabezpieczone i osłonięte,
 - widoczne zawilgocone miejsca w podłożu ulegną wyschnięciu (roboty wewnętrzne „mokre” powinny być wykonane z odpowiednim wyprzedzeniem lub tak zorganizowane, aby nie powodować nadmiernego wzrostu ilości wilgoci w ocieplonych ścianach zewnętrznych),
 - na powierzchniach poziomych na ogniomurach, attykach, gzymsach i innych zostaną wykonane odpowiednie obróbki zapewniające odprowadzenie wody opadowej poza lico elewacji wyk ociepleniem,
- zostanie jasno określony sposób zakończenia ocieplenia i jego połączenia z innymi elementami budynku
- przejścia instalacji lub innych elementów budynku przez płaszczyzny ocieplane zostaną rozmieszczone i opracowane w sposób zapewniający całkowitą i trwałą szczelność.

Wykonywanie ocieplenia powinno odbywać się zgodnie z dokumentacją robót ociepleniowych, odstępstwa od dokumentacji winny posiadać pozytywne uzgodnienie nadzoru autorskiego, zaś w przypadku robót wymagających pozwolenia na budowę muszą być potwierdzone wpisem do dziennika budowy.

Proces wykonawczy robót ociepleniowych w przypadku robót wymagających pozwolenia na budowę rejestrowany w dzienniku budowy.

Przy wykonywaniu prac ociepleniowych należy bezwzględnie przestrzegać reżimu technologicznego a w szczególności:

- należy stosować wyłącznie „systemy zamknięte”.

UWAGA: Niedopuszczalne jest mieszanie elementów i komponentów pochodzących z różnych systemów gdyż grozi to powstaniem szkód i powoduje utratę gwarancji producenta.

- wszelkie materiały wchodzące w skład systemu ociepleniowego muszą być stosowane zgodnie z przeznaczeniem i instrukcjami technicznymi produktów;
- w czasie wykonywania robót i w fazie wysychania temperatura otoczenia i podłoża nie powinna być niższa niż +5°C, a w przypadku materiałów krzemianowych (silikatowych) nie powinna być niższa niż +8°C; zapewnia to odpowiednie warunki wiązania;
- podczas wykonywania robót i w fazie wiązania materiały należy chronić przed niekorzystnymi warunkami atmosferycznymi (deszcz, silne nasłonecznienie, silny wiatr); zagrożone płaszczyzny odpowiednio zabezpieczyć,

- rusztowania ustawiać z wystarczająco dużym odstępem od powierzchni ścian dla zapewnienia odpowiedniej przestrzeni roboczej. Ustawione rusztowanie wymaga odbioru technicznego.

5.2. Podłoża i ich przygotowanie. Uwagi ogólne.

Pod pojęciem „podłoże” rozumiana jest warstwa, na którą nakładany jest kolejny materiał (składnik zestawu wyrobów do wykonywania ociepleń), mierzona od powierzchni kontaktu na min. głębokość mającą wpływ na skuteczność zamocowania. I tak np.:

- dla operacji klejenia izolacji cieplnej - podłożem jest warstwa przegrody w stanie przed zamocowaniem ocieplenia, od lico do głębokości ewentualnego zniszczenia podczas odrywania stwardniałej masy klejącej o minimalnej wymaganej wytrzymałości,
- dla operacji mechanicznego mocowania izolacji cieplnej za pomocą łączników kotwiących - podłożem jest warstwa przegrody w stanie przed osadzeniem łączników, od lica izolacji cieplnej do głębokości zakotwienia (osadzenia) łączników, zapewniającej ich wymaganą nośność,
- dla operacji wykonywania warstwy zbrojonej-podłożem jest warstwa przegrody (tu: izolacji cieplnej) w stanie przed nałożeniem masy szpachlowej, od lica izolacji cieplnej do głębokości ewentualnego zniszczenia podczas odrywania stwardniałej masy szpachlowej o minimalnej wymaganej wytrzymałości, itd.

5.2.2. Wymagania techniczne dla podłoża pod mocowanie systemów ociepleń Wymogi fizyko-chemiczne.

Podłoże powinno być stabilne, nośne, suche, czyste i pozbawione elementów zmniejszających przyczepność materiałów mocujących warstwę izolacji termicznej (np. kurz, pył, oleje szalunkowe itp.). Podłoże nie może być wykonane lub zawierać materiału, którego wejście w reakcję chemiczną z dowolnym składnikiem zestawu wyrobów do wykonywania ociepleń spowoduje utratę jego funkcji lub skuteczności całego zestawu (np. w wyniku kontaktu gips/cement). Wymogi geometryczne.

Podłoże powinno spełniać normatywne lub umowne kryteria tolerancji odchyień powierzchni i krawędzi.

W pkt. 6.4 przedstawiono przykładowo wymogi stawione przez normę niemiecką DIN 18202. W przypadku niespełniania wymogów geometrycznych podłoże należy odpowiednio przygotować. Sposób przygotowania podłoża powinna określać dokumentacja techniczna - w projekcie wykonawczym ocieplenia, w formie np. podpunktu w opisie technicznym.

UWAGA: Stanowczo odrzuca się możliwość wyrównania podłoża poprzez stosowanie lokalnych „podklejek” z płyt termoizolacyjnych.

5.3. Ocena podłoża

Zakłada się, że nowe i nieotynkowane ściany wykonane według uznanych i sprawdzonych technologii, nadają się do przyklejania płyt termoizolacyjnych bez żadnych czynności przygotowawczych, jednak wykonawca robót zawsze powinien potwierdzić przydatność podłoża do prowadzenia prac. Opisy prostych i szybkich metod oceny podłoża zawiera pkt 5.3.1 oraz ewentualne czynności przygotowawcze pkt 5.4. W szczególnych przypadkach wymagana jest kontrola przydatności podłoża pod kątem przyklejania płyt termoizolacyjnych i przyjęcia właściwych kroków zapewniających polepszenie przyczepności masy lub zaprawy klejowej do podłoża.

5.3.1 Metody oceny podłoża

Ogólnymi obowiązującymi metodami oceny przydatności podłoża pod stosowanie bezspoinowych systemów ocieplenia ścian zewnętrznych są:

Rozbudowa i nadbudowa budynku ZSOiP w Świeciu w ramach projektu: „Tworzenie nowej przestrzeni dydaktycznej poprzez rozbudowę obiektu Zespołu Szkół Ogólnokształcących i Policealnych w Świeciu”, na działce nr 235/6, ul. Wojska Polskiego 85, 86-105 Świecie

- Próba odporności na ścieranie

Otwartą dłonią lub przy pomocy czarnej i twardej tkaniny ocenić stopień zakurzenia, płaszczenia lub pozostałości wykwitów na podłożu

- Próba odporności na skrobanie lub zadrapanie

Stosując metodę siatki nacięć lub posługując się twardym i ostrym rylcem ocenić zwartość i nośność podłoża oraz stopień przyczepności istniejących powłok

- Próba zwilżania

Szczotką, pędzlem lub przy pomocy spryskiwacza określić stopień chłonności podłoża

- Test równości i gładkości

Posługując się łatą (zwykle 2 m), pionem i poziomą określić odchyłki ściany od płaszczyzny i sprawdzić jej odchylenie od pionu, a następnie otrzymane wyniki porównać z wymaganiami odpowiednich norm (dotyczących np. konstrukcji murowych, tynków zewnętrznych, itp.)

Powyższe próby należy przeprowadzić w kilku miejscach no podłożu, aby uzyskane wyniki były w pełni miarodajne i obiektywne dla całego obiektu.

5.4. Przygotowanie podłoża.

5.4.1 Podłoża z cegieł i elementów murowych

Tab. 1. Podłoża i wymagane czynności przygotowawcze

Podłoże	Wymagane czynności przygotowawcze	
Rodzaj	Stan	
Mury wykonane z elementów: ceramicznych betonowych z gazobetonu betonowych z warstwą fakturową	kurz, pył	oczyścić za pomoc miękkiej szczotki, sprężonego powietrza ewentualnie zmyć wodą pod ciśnieniem ³⁾ i pozostawić do wyschnięcia
	luźne resztki lub wylewki zaprawy ze spoin	skuć i oczyścić
	nierówności, defekty ¹⁾ i ubytki	skuć lub ewentualnie wyrównać zaprawą tynkarską lub wyrównawczą z ewentualnie wymaganymi dla użytych zapraw materiałami podkładowymi i z zachowaniem okresów karencji
	Wilgoć ²⁾	pozostawić do wyschnięcia
	wykwity ²⁾	oczyścić na sucho za pomocą szczotki lub zmyć odpowiednio przygotowanym roztworem
	luźne i nienośne elementy elewacji	wykuć, wymienić, ewentualnie uzupełnić materiałem murarski z zachowaniem wymaganych okresów karencji
	brud, sadza, tłuszcz	zmyć wodą pod ciśnieniem ³⁾ z ewentualnym dodatkiem detergentów lub specjalnych środków czyszczących, spłukać czystą wodą i pozostawić do wyschnięcia

¹⁾odchyłki powyżej 1 cm sprawdzić zgodnie z testem równości i gładkości.

²⁾wyeliminować przyczyny ewentualnego podciągania kapilarnego.

³⁾stosować ciśnienie max. 200 barów.

5.4.2. Podłoża do betonu

Tab. 2. Podłoża i wymagane czynności przygotowawcze

Podłoża	Wymagane czynności przygotowawcze	
Rodzaj	Stan	
Ściany wykonane z: - betonu towarowego i wykonanego na budowie -z pref. elem. betonowych - elem. bet. z warstwą fakturą	kurz, pył	oczyścić za pomocą miękkiej szczotki, sprężonego powietrza ewentualnie zmyć wodą pod ciśnieniem ³⁾ i pozostawić do wyschnięcia
	luźne resztki lub wy lewki zaprawy	skuć i oczyścić
	nierówności, defekty ¹⁾ i ubytki	skuć, zfrezować lub zeszlifować, ewentualnie wyrównać zaprawą wyrównawczą z wymaganymi dla użytych zapraw materiałami podkładowymi i z zachowaniem okresów karencji
	wilgoć ²⁾	pozostawić do wyschnięcia
	wykwity ²⁾	oczyścić na sucho za pomocą szczotki lub zmyć odpowiednio przygotowanym roztworem
	luźne i nienośne elementy elewacji	wykuć, wymienić, ewentualnie uzupełnić materiałem murarskim lub zaprawą do betonów z ewentualnie wymaganymi dla użytych zapraw materiałami podkładowymi i z zachowaniem okresów karencji
	brud, sadza, tłuszcz	zmyć wodą pod ciśnieniem ³⁾ z ewentualnym dodatkiem detergenty lub specjalnych środków czyszczących, spłukać czystą wodą i pozostawić do wyschnięcia
	warstwy mlecza cementowego	zeszlifować lub oczyścić przez szczotkowanie i odpylić sprężonym powietrzem, ewentualnie zmyć wodą pod ciśnieniem ¹⁾ i pozostawić do wyschnięcia
resztki szalunkowych substancji antyadhezyjnych	zmyć wodą pod ciśnieniem ³⁾ z ewentualnym dodatkiem detergentów lub specjalnych środków czyszczących, spłukać czystą wodą i pozostawić do wyschnięcia	

¹⁾ odchyłki powyżej 1 cm sprawdzić zgodnie z testem równości i gładkości.

²⁾ wyeliminować przyczyny ewentualnego podciągania kapilarnego.

³⁾ stosować ciśnienie max. 200 barów.

5.4.3 Podłoża pokryte tynkami i farbami mineralnymi

Tab. 3. Podłoża i wymagane czynności przygotowawcze

Podłoża	Wymagane czynności przygotowawcze	
Rodzaj	Stan	

Powłoki z farb mineralnych i wapiennych	kurz, pył, kredowanie	oczyścić za pomocą miękkiej szczotki, sprężonego powietrza ewentualnie zmyć wodą pod ciśnieniem ³⁾ i pozostawić do wyschnięcia
	brud, sadza, tłuszcz	zmyć wodą pod ciśnieniem ²⁾ z ewentualnym dodatkiem detergentów lub specjalnych środków czyszczących, spłukać czystą wodą i pozostawić do wyschnięcia
	złuszczenia, odpryski, odwarstwienia	usunąć za pomocą szczotkowania, skrobania ⁴⁾ ewentualnie zmyć wodą pod ciśnieniem ³⁾ i pozostawić do wyschnięcia
Mineralne tynki podkładowe i nawierzchniowe	kurz, pył, kredowanie	oczyścić za pomocą szczotkowania ⁴⁾ i sprężonego powietrza ewentualnie zmyć wodą pod ciśnieniem ³⁾ i pozostawić do wyschnięcia
	brud, sadza, tłuszcz	oczyścić na sucho za pomocą szczotki lub zmyć odpowiednio przygotowanym roztworem
	miejsca luźne, głuche, odspojone	skuć i oczyścić za pomocą szczotkowania ⁴⁾ , ewentualnie zmyć wodą pod ciśnieniem ³⁾ i pozostawić do wyschnięcia
	nierówności, defekty i ubytki	skuć lub ewentualnie wyrównać zaprawą tynkarską lub wyrównawczą z ewentualnie wymaganymi dla użytych zapraw materiałami podkładowymi i z zachowaniem okresów karencji
	wilgoć ²⁾	pozostawić do wyschnięcia
	wykwity ²⁾	oczyścić na sucho za pomocą szczotki lub zmyć odpowiednio przygotowanym roztworem

¹⁾ odchyłki powyżej 1 cm sprawdzić zgodnie z testem równości i gładkości,

²⁾ wyeliminować przyczyny ewentualnego podciągania kapilarnego,

³⁾ stosować ciśnienie max. 200 barów,

⁴⁾ stosowanie środków gruntujących wgłębnych i wzmacniających podłoże jest niewystarczające,

5.4.4 Podłoża pokryte tynkami i farbami wiązаныmi organicznie

Tab. 4. Podłoża i wymagane czynności przygotowawcze

Podłoże	Wymagane czynności przygotowawcze	
Rodzaj	Stan	
Powłoki z farb i tynków dyspersyjnych	złuszczenia, odpryski, odwarstwienia	usunąć mechanicznie (zdzieranie, skrobanie) lub przy pomocy odpowiednich środków chemicznych (ługowanie), spłukać czystą wodą lub wodą pod ciśnieniem ¹⁾ i pozostawić do wyschnięcia ²⁾
	powłoki zwarte, mocne i dobrze przylegające	zmyć czystą bieżącą wodą z ewentualnym dodatkiem detergentów lub specjalnych środków czyszczących i ponownym spłukaniem czystą wodą i pozostawić do wyschnięcia, można stosować dyspersyjne masy klejowe

¹⁾na zwartych i mocnych podłożach pod powłokami dyspersyjnymi stosować ciśnienie max. 200 barów, przy renowacji lub naprawach ocieplenia wykonać wcześniej próbę, jednak w żadnym przypadku nie należy przekraczać ciśnienia 200 barów.

²⁾stosowanie środków gruntujących wgłębnych i wzmacniających podłoże jest niewystarczające.

5.5 Gruntowanie podłoża

W przypadku podłoży pylących, osypujących się i nadmiernie nasiąkliwych należy zastosować odpowiedni preparat gruntujący, zgodnie z instrukcją stosowania i zaleceniami dostawcy systemu.

5.6. Montaż listwy cokołowej

Przed montażem listwy cokołowej (startowej) należy wyznaczyć wysokość cokołu oraz zaznaczyć ją np. przy pomocy barwionego sznura. Listwę mocuje się jako dolne wykończenie ocieplenia. Montażowy łącznik mechaniczny (najlepiej wbijany z tworzywową tuleją rozprężną) należy umieścić w otworze wzdłużnym z jednej strony profilu, dokładnie wypoziomować i zakotwić w ścianie. Należy montować po 3 łączniki na metr bieżący. Wymagane jest zakotwienie listwy cokołowej w skrajnych otworach po obu stronach profilu. Nierówności ścian należy wyrównać przy pomocy podkładek dystansowych z tworzywa. Zalecane jest wzajemne łączenie listew specjalnymi klipsami montażowymi, co ułatwia sprawne i poziome ustawienie profilu.

W przypadku nieregularnych kształtów budynku (np. krzywizny) można stosować specjalne listwy z poprzecznymi nacięciami. Również wszystkie widoczne powierzchnie, do których należą ościeża utworzone z nachodzących ze ściany płyt termo-izolacyjnych czy też dolne i górne zakończenia systemu, należy w pierwszej kolejności zwieńczyć odpowiednimi listwami i profilami, a w przypadku ich braku przykleić pasmo z siatki z włókna szklanego, aby uzyskać ciągłą, szczelną i pewnie zamocowaną warstwę zbrojoną systemu. Wszystkie krawędzie i płaszczyzny systemu ocieplenia muszą być bezwzględnie tak zaprojektowane, wykonane i obrobione, aby zapewnić ochronę przed otwartym ogniem w przypadku pożaru, pełną szczelność przed zawilgoceniem oraz zniszczeniem przez owady, ptaki lub gryzonie.

Zabudowa narożników listwą cokołową.

Na narożnikach budynków listwę cokołową należy docinać, zwykle pod kątem 45°. Są również dostępne specjalne listwy z wykonanymi wstępnie nacięciami, ułatwiające ich montaż na narożnikach.

5.7. Przyklejanie płyt termoizolacyjnych

Podaną niżej metodykę klejenia płyt stosuje się w systemach klejonych oraz w systemach z zastosowaniem łączników mechanicznych. 5.7.1 Przygotowanie zaprawy klejącej. Do klejenia izolacji termicznej, w przypadku typowych podłoży budowlanych, używa się fabrycznie przygotowanych zapraw klejowych na bazie cementu z dodatkiem polimeru redyspergowalnego, gotowych do użycia po wymieszaniu na budowie z wodą lub dyspersyjną masę klejową, dającą po wymieszaniu z cementem zaprawę klejową. Do zastosowań specjalnych możliwe jest również użycie odpowiednich mas klejowych do przyklejania płyt i wykonywania warstw izolacji przeciwwilgociowych poniżej poziomu terenu. Zaprawę klejową należy przygotować według zaleceń producenta (instrukcje i karty techniczne).

5.7.2. Nakładanie kleju (do przyklejania płyt termoizolacyjnych ze styropianu i wełny mineralnej)

- Metoda obwodowo-punktowa

Jest to najpopularniejsza metoda (zwana też metod „ramki i placków”), stosowano w przypadku nierówności podłoża do 10 Na płytę należy nanosić taką ilość zaprawy, aby uwzględniając nierówności podłoża i możliwą do położenia warstwę kleju (ok. 1 do 2 cm) zapewnić minimum 40% efektywnej powierzchni przyklejenia płyty do podłoża (przy większych nierównościach należy stosować zróżnicowanie grubości izolacji). Po obwodzie płyty, wzdłuż jej krawędzi należy nanieść około 3-5 cm szerokości pasmo zaprawy i dodatkowo w środku płyty należy nałożyć 3- placki zaprawy o odpowiedniej średnicy - zgodnie z wytycznymi systemodawcy.

UWAGA; Zaprawę klejącą nanosi się jedynie na powierzchnię płyt izolacyjnych, nigdy na podłoże.

- Metoda grzebieniowa

Najkorzystniejsza, ale możliwa do stosowania wyłącznie na równych podłożach. Zaprawę klejącą należy nakładać na całą powierzchnię płyty termoizolacyjnej przy użyciu pacy zębatej (zęby ok. 10 x 10 mm). Ze względu na hydrofobowość wełny mineralnej wymaga wstępnego szpachlowania („gruntowania” klejem). Nie dotyczy to wełny powlekanej fabrycznie. Lamelowe płyty z wełny mineralnej należy przyklejać całościowo metodą grzebieniową.

5.7.3. Montaż płyt termoizolacyjnych

Przed rozpoczęciem prac związanych z przyklejaniem płyt termoizolacyjnych należy na ścianie poprowadzić linki pomocnicze w kierunkach poziomych i pionowych celem określenia ewentualnych odchyłeń od płaszczyzny i w razie konieczności podłoże odpowiednio przygotować (patrz pkt5.1.). Linki te będą pomocne przy bieżącej kontroli równości przyklejanych płyt. Każdą płytę termoizolacyjną z nałożoną zaprawą klejącą przyciskamy do ściany i lekko ją przesuwamy w cel skutecznego rozprowadzenia kleju. Zaleca się ułożenie najniższego pasa na wypoziomowanej listwie cokołowej. Płyty należy układać od dołu do góry rozmieszczając pasami poziomymi, z przewiązaniem na narożach „na mijankę” (miejscie krawędzi pionowych min. 15 cm). Nie dotyczy to wyklejania ościeży otworów. Płyty należy dociskać równomiernie, np. drewnianą pacą o dużej powierzchni, sprawdzając na bieżąco przy pomocy poziomnicy równość powierzchni. Brzeg płyt musi być całkowicie przyklejony. Prawidłowość mocowania po zaschnięciu kleju można sprawdzić poprzez ucisk naroży-przy prawidłowo zamocowanej płycie nie powinno nastąpić jej ugięcie. Krawędzie płyt dociskać szczelnie do siebie. Po stwardnieniu kleju ewentualne szczeliny wynikające z dopuszczalnych tolerancji płyt termoizolacyjnych większe niż 2 mm należy wypełnić klinami z tej samej izolacji. W przypadku szczelin mniejszych niż 4 mm - w systemach z zastosowaniem płyt styropianowych - do ich wypełniania można użyć zalecanych przez producenta systemu mas uszczelniających. W celu uniknięcia powstania otwartej spoiny pionowej należy po przyciśnięciu płyty, a przed przyklejeniem kolejnej płyty, usunąć nadmiar wypływającego spod niej kleju. Zabieg taki należy również wykonać na narożnikach zewnętrznych budynku.

UWAGA: klej nie może znaleźć się na bocznych krawędziach płyt.

Każdorazowo należy używać pełnych płyt i ich połówek zachowując ich przewiązanie (nie dotyczy krawędzi ościeży). Nie należy używać płyt wyszczerbionych, wgniecionych czy połamanych.

Przycinanie płyt wystających poza naroża ścian możliwe jest dopiero po związaniu kleju. Należy zachować przesunięcie styków płyt względem krawędzi ościeży na szerokość min. 10 cm.

UWAGA; niedopuszczalne jest pokrywanie się krawędzi płyt termoizolacyjnych z krawędziami naroży otworów w elewacjach.

Płytę termoizolacyjną należy pozostawić lekko wysuniętą poza narożnik, w celu późniejszego, przycięcia jej wzdłuż prowadnicy. Narożnikowe krawędzie płyt termoizolacyjnych, zaleca się przeszlifować płasko, wzdłuż prowadnicy.

5.7.4 Szlifowanie płyt termoizolacyjnych

Nierówności i uskoki powierzchni płyt termoizolacyjnych należy zeszlifować do uzyskania jednolitej płaszczyzny (powierzchni). Jest to istotny element procesu, decydujący o równości ocieplanej powierzchni oraz o zużyciu materiałów w dalszych etapach. Szlifowanie należy przeprowadzać w taki sposób, aby unikać zanieczyszczania okolicy pyłem, najlepiej poprzez stosowanie urządzeń z odsysaniem urobku do pojemników szczelnych. W przypadku konieczności szlifowania wełny mineralnej, z uwagi na dodatkowe utrudnienia, należy zachować szczególną ostrożność i stosować się do zaleceń producentów wełny.

5.8. Mocowanie płyt termoizolacyjnych przy pomocy łączników mechanicznych

5.8.1. Informacje ogólne

- ilość, rodzaj i długość łączników mechanicznych winna być szczegółowo określona w dokumentacji technicznej.

rodzaj łączników zależy jest od rodzaju podłoża, w którym łączniki te mają być osadzone oraz zastosowanego materiału termoizolacyjnego. Do mocowania płyt styropianowych możliwe jest stosowanie łączników z trzpieniem tworzywowym lub stalowym a w przypadku wełny mineralnej - wyłącznie z trzpieniem stalowym.

- do mocowania izolacji cieplnych z wełny lamelowej należy stosować łączniki mechaniczne ze specjalnym talerzykami rozkładającymi naprężenia

- w przypadku podłoży gazobetonowych i z pustaków ceramicznych o poprzecznym układzie komo powietrznych należy zachować szczególną ostrożność przy doborze łączników i stosować łączniki przeznaczone do tego rodzaju podłoża (posiadające dopuszczenie do stosowania)

- w przypadku podłoży o wątpliwej nośności, w szczególności zbudowanych z materiałów szczelinowych zalecane jest wykona nie prób wrywania łączników.

- łączniki mechaniczne należy osadzać po stwardnieniu kleju.

5.8.2. Wymagana ilość i rozkład łączników

Informacje o rodzaju, ilości i rozmieszczeniu łączników mechanicznych powinien zawierać projekt techniczny ocieplenia budynku. Wielkości te zależne są m.in. od strefy obciążenia wiatrem, w której znajduje się budynek oraz od wysokości i miejsca wbudowania łącznika. Ilość łączników nie może być mniejsza niż 4szt./1m² powierzchni elewacji. Przy narożnikach budynku w tzw. „strefie narożnej” wymagane jest zwiększenie ilości łączników. W pierwszej kolejności łączniki mechaniczne należy osadzać w narożach płyt. Odległość pomiędzy skrajnymi łącznikami a krawędzią budynku powinna wynosić w przypadku ściany murowanej co najmniej 10 cm, a w przypadku ściany z betonu co najmniej 5 cm.

5.8.3. Montaż łączników mechanicznych

Łączniki po uprzednim nawierceniu otworu w ścianie poprzez płytę izolacyjną zostają osadzone w ścianie, po czym trzpień mocujący zostaje wkręcony za pomocą wiertarki z wkrętakiem (w przypadku łączników wkręcanych) lub wbity (w łącznikach wbijanych). Niedopuszczalne jest zerwanie przez łączniki struktury izolacji. Główka łącznika powinna być zlicowana z powierzchnią płyt termoizolacyjnych (w wyjątkowych wypadkach może wystawać max. 1 mm ponad płaszczyznę płyt).

UWAGA: niedopuszczalne jest pominięcie klejenia płyt i stosowanie wyłącznie łączników mechanicznych - przyklejenie zapobiega przesuwaniu się ich względem podłoża.

Rozbudowa i nadbudowa budynku ZSOiP w Świeciu w ramach projektu: „Tworzenie nowej przestrzeni dydaktycznej poprzez rozbudowę obiektu Zespołu Szkół Ogólnokształcących i Policealnych w Świeciu”, na działce nr 235/6, ul. Wojska Polskiego 85, 86-105 Świecie

5.9. Obróbki blacharskie

Obróbki blacharskie muszą być zamontowane w sposób stabilny i zapewniający odprowadzenie wody poza powierzchnię elewacji. Należy je tak ukształtować, aby ich krawędź oddalona była od docelowej powierzchni elewacji o ok. 4 cm.

Obróbki blacharskie należy wykonać najpóźniej przed wykonywaniem warstwy zbrojonej, w sposób zapewniający we wszystkich fazach prac należytą ochronę powierzchni przed wodami opadowymi i spływającymi.

Niedopuszczalne jest przenoszenie drgań blacharki bezpośrednio na cienkowarstwowy element wykończeniowy. Wszelkie uszczelnienia styków izolacji termicznej z elementami wykonanymi z materiałów o innej rozszerzalności wykonać z użyciem przeznaczonych do tego celu kitów lub taśm uszczelniających w sposób podany w projekcie lub zestawieniach rozwiązań szczegółów podanych przez producenta systemu.

5.10. Ocieplenie ścian w strefach narażonych na wilgoć i wodę rozbryzgową

W przypadku kontynuacji ocieplenia w strefie cokołowej budynku, czy też pod ziemią (ocieplenie ścian piwnicznych) należy uwzględnić odmienne obciążenia mechaniczne oraz często stałe zawilgocenie. W strefach tych wolno stosować tylko i wyłącznie wzajemnie do siebie dopasowane systemowe komponenty.

Sposób wykonania ocieplenia strefy cokołowej oraz połączenia jej z częścią podziemną powinny być zamieszczone w dokumentacji projektowej w postaci szczegółowych rysunków. Do ocieplania fundamentów lub ścian piwnic służą specjalne odmiany styropianu EPS P o jeszcze większej niż tradycyjny styropian odporności na wodę i wilgoć. W przypadku zaś użycia płyt z polistyrenu ekstrudowanego XPS, które mają być pokryte warstwą zbrojoną i ewentualnie rynkiem nawierzchniowym, należy stosować wyłącznie płyty o powierzchni szorstkiej oznaczone symbolem XPS-R.

5.11. Obróbka szczególnych miejsc elewacji

Szczególne miejsca elewacji należy obrobić w sposób podany w projekcie lub w zestawieniach rozwiązań szczegółów podanych przez producenta systemu.

5.11.1 Szczeliny dylatacyjne

Szczeliny dylatacyjne w elementach budynku lub między nimi powinny zostać przeniesione na ocieplenie elewacji. Zwykle do wykonania szczelin stosuje się dwie metody:

- Wykonanie szczelin dylatacyjnych z zastosowaniem profilu dylatacyjnego ściennego lub narożnego.

W warstwie materiału ocieplającego (ponad szczeliną w murze) wykonuje się równomierną pionową i poziomą szczelinę o szerokości ok. 15 mm. Krawędzie szczeliny należy wyrównać. Materiał ociepleniowy szerokości ok. 20 cm po obu stronach szczeliny należy płasko zeszlifować i pokryć zaprawą klejącą. Profil dylatacyjny ścisnąć i taśmę elastyczną profilu, wsunąć do szczeliny. Kątowniki profilu dylatacyjnego oraz pa z siatki zbrojącej ułożyć w zaprawie klejącej nałożonej uprzednio na materiale ociepleniowym i całość przeszpaczłować. Profile ścienne szczelin dylatacyjnych osadza się od dołu do góry. Sąsiadujące profile muszą nachodzić na siebie (górny na dolny) minimum 2 cm.

UWAGA: nie wolno dopuścić do zabrudzenia szczeliny profilu dylatacyjnego zaprawą. W tym celu profil na czas obróbki należy zamknąć np. wsuwając w szczelinę pas styropianu.

Przebieg prac przy montażu profili narożnych jest podobny jak w przypadku profili ściennych.

- Wykonanie szczelin dylatacyjnych bez użycia profili. Rozwiązanie dylatacji w inny sposób niż z użyciem specjalnych profili jest możliwe wyłącznie, jeśli taki sposób został podany w

dokumentacji projektowej. Projektant w tym przypadku zobowiązany jest zamieścić opis oraz rozwiązanie w postaci szczegółowych rysunków.

5.11.2. Ościeża okien i drzwi

Przy obróbce ościeży okiennych i drzwiowych zaleca się stosowanie specjalnych profili ochronnoszczelniających lub samorozprężnej taśmy poliuretanowej. Sposób wykonania oraz materiały powinny być precyzyjnie określone w projekcie technicznym. Gotowymi rozwiązaniami dysponują też zwykle systemodawcy. Należy starannie ocieplić zewnętrzne powierzchnie ościeży otworów okiennych. Ze względów technicznych izolacja musi tam mieć mniejszą grubość niż izolacja układana na ścianach (nie może przekroczyć szerokości ościeżnicy, lecz nie powinna być mniejsza niż 2 cm). Pozostawienie powierzchni ościeży otworów okien bez docieplenia może doprowadzić do przemarzania ściany wokół okien i pojawienia się pleśni wewnętrznej powierzchni otworów okiennych, wokół ościeżnicy. W związku z tym zalecane jest stosowanie stolarki o szerszych ościeżnicach i/lub wykonanie termoizolacji tej strefy z materiałów o niższym współczynniku przewodzenia ciepła U.

5.11.3. Ochrona narożników i krawędzi

Do obróbki narożników oraz krawędzi należy stosować rozwiązania zalecane przez producenta systemu. Z reguły są to:

- kątowniki ze stali szlachetnej,
- kątowniki ze stali szlachetnej z siatką zbrojącą,
- kątowniki z PCV z siatką zbrojącą (stosowane wyłącznie w systemach z użyciem styropianowych płyt termoizolacyjnych),
- kątowniki z tzw. siatki pancernej.

5.12. Wykonanie warstwy zbrojonej

5.12.1 Zbrojenie przy narożach okien, drzwi i innych otworów w elewacji

Powyżej i poniżej krawędzi otworów okien i drzwi, w celu zabezpieczenia przed zwiększonymi naprężeniami, na warstwę materiału izolacyjnego naklejamy pod kątem 45° paski tkaniny z włókna szklanego, o wymiarach minimum 25 x 35 cm.

5.12.2. Warstwa zbrojona

Warstwę zbrojoną wykonuje się najwcześniej po upływie 24 godzin od montażu płyt termoizolacyjnych. Po tym czasie na płyty termoizolacyjne nakłada się zaprawę lub masę klejącą i rozprowadza się ją równomiernie pacą ze stali nierdzewnej (np. „zębata” o wielkości zębów 10-12 mm) tworząc warstwę z materiału klejącego na powierzchni nieco większej od przyciętego pasa siatki zbrojącej. Na tak przygotowanej warstwie natychmiast rozkłada się siatkę zbrojącą izotopia w niej przy użyciu pacy ze stali nierdzewnej, szpachlując na gładko. Siatka zbrojąca powinna być niewidoczna i całkowicie zatopiona w warstwie materiału klejącego. Warstwo zaprawy/masy klejącej z zatopioną siatką zbrojącą tworzy warstwę zbrojoną. Grubość warstwy zbrojonej po stwardnieniu powinna być zgodna z określoną przez producenta systemu. Siatkę zbrojącą należy układać na zakład o szerokości kilku cm (dokładną szerokość zakładu siatki zbrojącej podaje systemodawca w specyfikacji technicznej systemu), względnie wyprowadzić poza krawędzie otworów okiennych i drzwiowych. Po nałożeniu siatki w pobliżu haków rusztowania itp. na nacięcie nakłada się dodatkowy pasek siatki i zatapia ją w masie klejącej. Przy wykańczaniu cokołu z zastosowaniem listwy cokołowej zatopioną siatkę należy ściąć po dolnej krawędzi listwy.

5.13. Wyprawa zewnętrzna

5.13.1. Podkład tynkarski

W niektórych systemach zalecane jest uprzednie naniesienie techniką malarską podkładu tynkarskiego.

5.13.2. Masy i zaprawy tynkarskie

Do wykonywania zewnętrznej wyprawy tynkarskiej używa się fabrycznie przygotowanych produktów, zdefiniowanych w dokumencie normatywnym dla danego zestawu wyrobów. Najczęściej stosowane na rynku produkty to:

- akrylowa (polimerowa) masa tynkarska - gotowa mieszanka w postaci pasty, której podstawowym składnikiem wiążącym jest dyspersja polimerowa,
- silikonowa masa tynkarska - gotowa mieszanka w postaci pasty, której istotnym składnikiem wiążącym jest żywica lub emulsja silikonowa (krzemooorganiczna),
- silikatowa masa tynkarska - gotowa mieszanka w postaci pasty, której istotnym spoiwo silikatowe (krzemianowe),
- mineralna zaprawa tynkarska - sucha mieszanka do zarobienia wodą, której jest spoiwo mineralne (cement i/lub wapno).

Wierzchnią wyprawę tynkarską należy nakładać po dokładnym wyschnięciu warstwy zbrojonej, nie wcześniej jednak niż po 48 godzinach.

Wyprawy tynkarskie mogą posiadać różne faktury zgodne z kartami technicznymi i próbkami producenta. Ze względu na rozszerzalność termiczną, gładkie faktury powierzchni tynków w systemach ociepleń nie są wskazane. Tynki cienkowarstwowe gładkie (o uziemieniu poniżej 1 mm), tworzą zbyt cienką warstwę zewnętrzną i dlatego ich stosowanie jako samodzielnej warstwy na dużych powierzchniach nie jest zalecane. Wyprawy tynkarskie gładkie (o uziemieniu do 1 mm) można stosować jako tynki uzupełniające na małych powierzchniach nie podlegających ociepleniu (na przykład wnętrza ekranów balkonowych). Malowanie elewacji (o ile występuje) należy wykonywać na tynkach dobrze wyschniętych. Malowanie tynków mineralnych farbami fasadowymi mi rekomendowanymi i dopuszczonymi przez producenta systemu jest zalecane. W wyniku malowania tynku mineralnego farbą zmniejsza się znacząco chłonność wilgoci przez tynk mineralny oraz znacznie zmniejsza się zdolność tynków mineralnych do zabrudzeń. Pokrywanie powierzchni tynku powłoką malarską ma przede wszystkim zabezpieczyć powierzchnię tynku przed niekorzystnym oddziaływaniem warunków atmosferycznych i środowiskowych, przy jednoczesnym uzyskaniu efektu estetycznego.

Kolorystyka elewacji powinna być utrzymana w barwach pastelowych. W przypadku elewacji południowych i zachodnich należy unikać stosowania powierzchni wypraw w kolorach ciemnych (współczynnik odbicia światła HBW powinien być wyższy od 30), ze względu na nadmierne nagrzewanie się takich powierzchni, co może spowodować naprężenia rozciągające w wyprawie i w efekcie jej pękanie.

6. KONTROLA JAKOŚCI

6.1. Informacje wstępne

W celu uniknięcia konfliktów przy odbiorze robót, w umowie o roboty ociepleniowe powinny być jasno zapisane kryteria ich odbioru z odwołaniem do obowiązujących przepisów, aktów normatywnych i ustaleń dodatkowych.

6.2. Ocena podłoża

W części dotyczącej oceny równości powierzchni podłoża ułatwieniem dokonania takiej oceny mogą być obowiązujące dla różnego rodzaju ścian dopuszczalne odchyłki wymiarów może to stanowić kryterium dla opisu stanu istniejącego i zostać ujęte w umowie w postaci konkretnego zapisu. Poniżej przedstawiono tabele dopuszczalnych odchyłek dla przegród różnej konstrukcji.

6.2.1 Konstrukcje murowe

Tab. 5. Dopuszczalne odchyłki wymiarów dla murów z cegły i pustaków ceramicznych oraz z elementów z betonu komórkowego

Lp.	Rodzaje odchyłek	Dopuszczalne odchyłki dla murów [mm]		
		z cegły i pustaków ceramicznych		z drobnowymiarowych elementów z betonu komórkowego
		mury spoinowane	mury niespoinowane	
1.	Zwichrowania i skrzywienia powierzchni murów:			
	na długości 1 m	3	6	4
	na całej powierzchni ściany pomieszczenia	10	20	-
2.	Odchylenia od pionu powierzchni krawędzi			
	na wysokości 1 m	3	6	3
	na wysokości 1 kondygnacji	6	10	6
	na całej wysokości ściany	20	30	15
3.	Odchylenia przecinających się powierzchni muru od kąta przewidzianego w projekcie (najczęściej prostego)			
	na długości 1 m	3	6	10
	na całej długości ściany			30

6.2.2 Konstrukcje żelbetowe monolityczne

Tab. 6. Dopuszczalne odchyłki od wymiarowi położenia konstrukcji betonowych i żelbetowych

Odchylenia	Dopuszczalna odchyłka [mm]
Odchylenie płaszczyzn i krawędzi ich przecięcia od Projektowanego pochylenia:	
a) na 1 m wysokości	5
b) na całą wysokość konstrukcji i w fundamentach	20
c) w ścianach wzniesionych w deskowaniu nieruchomym oraz słupów podtrzymujących stropy monolityczne	15
d) w ścianach (budowlach) wzniesionych w deskowaniu ślizgowym lub przesławnym	1/500 wysokości budowli, lecz nie więcej niż 100 mm
Odchylenie płaszczyzn poziomych od poziomu:	
a) 1 m płaszczyzny w dowolnym kierunku	5
b) na całą płaszczyznę	15
Miejscowe odchylenia powierzchni betonu przy sprawdzeniu łąką o długości 2,0 m. Z wyjątkiem powierzchni podporowych:	
a) powierzchni bocznych i spodnich	±4
b) powierzchni górnych	±8
Odchylenia w długości lub rozpiętości elementów	±20
Odchylenia w wymiarach przekroju poprzecznego	±8
Odchylenia w rzędnych powierzchni dla innych elementów	±5

6.2.3 Konstrukcje z wielkowymiarowych prefabrykatów betonowych - Konstrukcje montowane swobodnie

Tab. 7. Wartości dopuszczalnych odchyłek montażowych przy montażu swobodnym w zależności od rodzaju prefabrykatu i rodzaju odchyłki

Rodzaj prefabrykatu	Przesunięcie prefabrykatu w pionie budynku	Przesunięcie w poziomie budynku		Wychylenie prefab. z pionu przesunięcie krawędzi sąsiednich prefabrykatów	Przesunięcie prefabr. górnej kondygn. w stosunku do prefab. niższej kondygnacji
		w poprzek	wzdłuż		
	[mm]	[mm]	[mm]	[mm]	[mm]

	z	X	y	w	P
Ściany konstrukcyjne	±6	±10	±10	±5	±6
Śłupy, ramy	±6	±10	±10	±5	±6
Płyty stropowe	±10	±10	±10	±10	±6
Belki podciągi	±5	±5	±10	-	-
Elementy budowy sanitarnej, bloki wentylacyjne, spalinowe, sanitarne, windy itp.	±6	±10	±10	±4	±6
Elementy wypełniające	±10	±16	±16	±6	±8

Konstrukcje montowane w sposób wymuszony

Tab. 8. Wartości dopuszczalnych odchyłek montażowych przy montażu przymusowym w zależności od rodzaju prefabrykatu i rodzaju odchyłki.

Rodzaj prefabrykatu	Przesunięcie prefabrykatu w pionie budynku	Przesunięcie w poziomie budynku		Wchylenie prefab. z pionu przesunięcie krawędzi są- siednich prefabrykatów [mm]	Przesunięcie prefabr. górnej kondygn. w stosunku do prefab. niższej kondygnacji [mm]
	[mm]	w poprzek [mm]	wzdłuż [mm]		
	z	X	y	w	P
Ściany konstrukcyjne	±3	±4	±2	±2	±2
Ściany zewnętrzne	±3	±4	±4	±3	±3
Ściany zewnętrzne z gazobetonu	±3	±4	±4	±2	±3
Ściany osłonowe logii	±3	±4	±3	±3	±3
Płyty stropu	±5	±6	±6	±4	
Bloki wentylacyjne i spalinowe	±6	±10	±10	±4	±6
Elementy obudowy dźwigów, kabin itp.	±6	±10	±10	±4	±4

6.3. Dopuszczalne odchylenia powierzchni wykończonych

6.3.1. Informacje wstępne

- odmiany i kategorie tynków. Ze względu na technikę wykonania i wynikający z niej stopień wygładzenia powierzchni wyprawy rozróżnia się odmiany i kategorie tynków.

Do odmian tynków zwykłych zalicza się tynki: surowe, pospolite, doborowe i wypalane. Tynki surowe (kat. 0,1, Ia) wykonywane są najczęściej jako jednowarstwowe, jednak stosowane mogą być także tynki surowe rapowane dwuwarstwowe. Tynki pospolite (kat. II, III) mogą być wykonywane jako dwu- lub trójwarstwowe. W przypadku podłoża o dobrej przyczepności tynki te mogą być wykonywane także jako jednowarstwowe. Tynki doborowe wykonywane są tradycyjnie jako trójwarstwowe o kategoriach IV i IVf. Jednak biorąc pod uwagę gładkość tynku oraz dopuszczalne odchylenia równości powierzchni wyprawy, kategoriom tym odpowiadają także jednowarstwowe tynki gipsowe.

Tab. 9. Podział tynków zwykłych ze względu na technikę wykonania, na podstawie normy PN-70B-10100 (wyd. 3) Roboty tynkowe. Tynki zwykłe. Wymagania i badania przy odbiorze.

Odmiana tynku	kategoria tynków	Wygląd powierzchni
Tynki surowe rapowane	0	Nierówna, z widocznymi poszczególnymi rzutami kielni i możliwymi niewielkimi prześwitami podłoża
Tynki surowe wyrównane kielnią	I	Bez prześwitów podłoża, większe zgrubienia wyrównane
Tynki surowe ściągane pacą	Ia	Z grubsza wyrównana
Tynki surowe pędzlowane 3)		Z grubsza wyrównana rzadką zaprawą
Tynki pospolite dwuwarstwowe	II ¹⁾	Równa, ale szorstka
Tynki pospolite trójwarstwowe	III ¹⁾²⁾	Równa, ale szorstka
Tynki doborowe	IV	Równa i bardzo gładko
Tynki doborowe filcowane	IV f	Równno, bardzo gładka, matowa, bez widocznych ziarenek piasku
Tynki wypalane	IVw	Równna, bardzo gładka z połyskiem, o ciemnym zabarwieniu

¹⁾Przy stosowaniu tynkowania mechanicznego ścian stanowiących podłoża o dobrej przyczepności (np. mur z nowej cegły, wykonanie na puste spoiny)tynk tej kategorii może być uzyskany przez bezpośrednie naniesienie narzutu na podłoża, tj. bez obrzutki jak przy tynkach jednowarstwowych (przyp. normowy).

²⁾Do kategorii tej zalicza się także tynki dwuwarstwowe zatarte na gładko.

³⁾Odmiana tynku nie ujęta w normie.

6.3.2. Dopuszczalne odchylenia powierzchni i krawędzi cienkowarstwowych tynków strukturalnych

Odbiór tynków o fakturze specjalnej.

Tab. 10. Dopuszczalne odchylenia dla tynków zwykłych wewnętrznych (wg PN-70/B- 10100)

Kategoria tynku	Odchylenie powierzchni tynku od płaszczyzny i odchylenie krawędzi od linii prostej	Odchylenie powierzchni i krawędzi od		Odchylenie przecinających się płaszczyzn od kąta przewidzianego w dokumentacji
		pionowego	poziomego	
III	nie większe niż 3 mm i w liczbie nie większej niż 3 na całej długości łaty kontrolnej 2m	nie większe niż 2 mm na 1 m i ogółem nie więcej niż 4 mm w pomieszczeniach do 3,5 m wysokości oraz nie więcej niż 6 mm w pomieszczeniach powyżej 3,5 m wysokości	nie większe niż 3 mm na 1 m i ogółem nie więcej niż 6 mm na całej powierzchni między przegrodami pionowymi (ściany, belki itp.)	nie większe niż 3 mm na 1 m
IV IVf IVw	nie większe niż 2 mm i w liczbie nie większej niż 2 na całej długości łaty kontrolnej 2m	nie większe niż 1,5 mm na 1 m i ogółem nie więcej niż 3 mm w pomieszczeniach do 3,5 m wysokości oraz nie więcej niż 4 mm w pomieszczeniach powyżej 3,5 m wysokości	nie większe niż 2 mm na 1 m i ogółem nie więcej niż 3 mm na całej powierzchni między przegrodami pionowymi (ściany, belki itp.)	nie większe niż 2 mm na 1 m

Rozbudowa i nadbudowa budynku ZSOiP w Świeciu w ramach projektu: „Tworzenie nowej przestrzeni dydaktycznej poprzez rozbudowę obiektu Zespołu Szkół Ogólnokształcących i Policealnych w Świeciu”, na działce nr 235/6, ul. Wojska Polskiego 85, 86-105 Świecie

Ponadto odbiór tynków wykonywanych ręcznie i mechanicznie:

a) Odchylenie promieni krzywizny powierzchni faset, wnęk itp. od projektowanego promienia nie powinny być większe niż:

dla tynków kategorii III - 7 mm,

dla tynków kategorii IV i IVf- 5 mm.

b) Dopuszczalne odchylenia od pionu powierzchni i krawędzi zewnętrznych tynków kategorii II - IV nie powinny być większe niż:

- na całej wysokości kondygnacji -10 mm,

- na całej wysokości budynku - 30 mm.

UWAGA; Cienkowarstwowe tynki strukturalne wykonywane na systemach ociepleń przy kontroli odchyień powierzchni i krawędzi powinno się traktować jak tynki kategorii III, co należy zapisać w umowie o roboty ociepleniowe. Wykonanie ich jako tynków kategorii IV wiąże się z dodatkowym nakładem pracy i powinno być uzgadniane oddzielnie.

6.4. Normatywne odchylenia podłóży i stanów wykończonych wg normy DIN 18202

Tab. 11. Wartości graniczne odchyień

Wiersz	Powłoka, powierzchnia	Wartości graniczne odchyień [mm] przy max. odległości punktów porównawczych				
		0,1 m	1 m	4 m	10 m'	15 m'
1.	Niewykończone ściany i dolne powierzchnie stropów	5	10	15	25	30
2.	Wykończone ściany i dolne powierzchnie stropów (np. ściany tynkowane, okładziny ścienne, sufity podwieszane)	3	5	10	20	25
3.	Jak wiersz 2., lecz o podwyższonym standardzie	2	3	8	15	20
¹⁾ Wartości pośrednie należy interpolować i zaokrąglić do pełnych milimetrów ²⁾ Wartość z kolumny odnoszą się także do odległości punktów porównawczych powyżej 15 metrów						

6.5. Ocena wizualna wyglądu zewnętrznego wypraw tynkarskich

Wykończono wyprawą tynkarską powierzchnia ocieplenia powinna charakteryzować się jednorodnością i niezmiennością barwy i faktury oraz brakiem miejscowych wypukłości i wklęsłości stwierdzanymi wzrokowo, okiem nieuzbrojonym, przy świetle rozproszonym z odległości > 3 m. Nie dopuszcza się oceny tynku w świetle smugowym lub ukierunkowanym, zwłaszcza równoległe lub stycznie do ocenianej powierzchni. Ponadto dopuszczalne odchylenie wykończonego lica i krawędzi od płaszczyzny (powierzchni), pionu i poziomu

powinno być zgodne z ogólnymi warunkami odbioru technicznego robót budowlanych lub z warunkami szczegółowymi zawartymi w umowie.

7. OBMIAR ROBÓT

Jednostką obmiarową jest - m² wykonanego docieplenia budynków i mb listew cokołowych i narożnych. Ilość robót określa się na podstawie projektu z uwzględnieniem zmian zaaprobowanych przez Inspektora nadzoru i sprawdzeniu ich w naturze.

8. ODBIÓR ROBÓT WYKONANEGO OCIEPLENIA

Odbiór robót należy rozpocząć od wstępnej oceny stanu podłoża oraz jakości i zgodności dostarczonych materiałów budowlanych, jak również prowadzenie bieżącej kontroli wykonywanych robót po ukończeniu każdego etapu ocieplenia ściany. Ma to na celu prawidłowe wykonanie zleconych prac w ustalonym w umowie terminie. Zaniedbanie tego obowiązku prowadzić może do nawarstwiania się kolejnych błędów, co w konsekwencji skutkować będzie z tą jakością prac, koniecznością dokonania poprawek i ewentualnością zastosowania kar umownych przez zleceniodawcę. Poniżej przedstawiono wykaz czynności kontrolnych.

8.1. Kontrola podłoża

Sprawdzeniu i ocenie podlegają:

- wygląd powierzchni podłoża, z którego można wywnioskować o jego stopniu zabrudzenia, zniszczenia, stabilności, równości powierzchni, zawilgocenia i chłonności. W przypadkach wątpliwych konieczne jest wykonanie testu nośności podłoża przeprowadzonego wg zaleceń dostawcy systemu ociepleń;
- odchyłki geometryczne podłoża.

Kontrola dostarczonych na budowę składników systemu ociepleń. kontrola ta polega na sprawdzeniu zgodności dokumentów dopuszczających poszczególne wyroby do obrotu z dokumentem odniesienia. Sprawdzeniu powinna podlegać prawidłowość oznakowania poszczególnych materiałów. Po stwierdzeniu formalnej przydatności wyrobów, należy dokonać sprawdzenia zgodności asortymentowej, jakościowej oraz ilościowej.

8.2. Kontrola międzyoperacyjna powinna obejmować prawidłowość:

- przygotowania podłoża (oczyszczenie, zmycie, uzupełnienie ubytków, wzmocnienie, wyrównanie - w zakresie koniecznym),
- przyklejenia płyt termoizolacyjnych,
- osadzenia łączników mechanicznych,
- wykonania warstwy zbrojonej,
- wykonania (ewentualnego) gruntowania,
- wykonania obróbek blacharskich,
- zamocowania profili,
- wykonania wyprawy tynkarskiej,
- wykonania (ewentualnego) malowania.

8.3. Kontrola przygotowania podłoża

Polega na sprawdzeniu czy podłoże zostało oczyszczone, zmyte wyrównane, wzmocnione, czy dokonano uzupełnienia ubytków w zakresie koniecznym.

8.4. Kontrola przyklejania płyt izolacyjnych

Polega na sprawdzeniu: równości i ciągłości powierzchni układu i szerokości spoin.

8.5. Kontrola osadzenia łączników mechanicznych

Polega na sprawdzeniu liczby i rozmieszczeni' łączników mechanicznych. W przypadku podłoży o wątpliwej nośności, w szczególności zbudowanych materiałów szczelinowych zalecane jest wykonanie prób wrywania łączników).

8.6. Kontrola wykonania warstwy zbrojonej

Polega na: sprawdzeniu prawidłowości zatopienia siatki zbrojącej w masie klejącej, wielkości zakładów siatki zbrojącej, grubości warstwy zbrojonej, równość przestrzegania czasu i warunków twardnienia warstwy zbrojonej przed przystąpieniem do dalszych prac. Kontrola podlega również prawidłowość wykonania obrobienia miejsc newralgicznych elewacji (naroży zewnętrznych, ościeży i naroży otworów, dylatacji, podokienników, kapinosów itp.). Sprawdzenie równości warstwy zbrojonej jak w przypadku warstwy tynkarskiej.

8.7. Kontrola wykonania (ewentualnego) gruntowania

Polega na: sprawdzeniu ciągłości wykonani warstwy gruntowej i jej skuteczności.

8.8. Kontrola wykonania obróbek blacharskich

Polega na: sprawdzeniu zamocowania, spadków zabezpieczenia blacharki przed negatywnym wpływem dalszych procesów (foliowanie) oraz wysunięcia poza projektowaną płaszczyznę ściany.

8.9. Kontrola wykonania wyprawy tynkarskiej

Polega na: sprawdzeniu ciągłości, równości i nadań właściwej zgodnej z projektem struktury. Wymagania co do równości powinny być zawarte w umowie pomiędzy wykonawcą oraz inwestorem. Jeśli w umowie nie ma sprecyzowanych wytycznych co do równość powierzchni oraz krawędzi należy przyjąć:

- odchylenie powierzchni od płaszczyzny nie powinno być większe niż 3 mm i w liczbie nie większej niż 3 na całej długości łaty kontrolnej długości 2,0 m),
- odchylenia krawędzi od kierunku pionowego nie powinno być większe niż 2 mm na 1 m i nie więcej niż 30 mm na całej wysokości budynku,
- dopuszczalne odchylenia od pionu powierzchni i krawędzi zewnętrznych na całej wysokości kondygnacji - 10 mm,
- dopuszczalne odchylenie powierzchni nie większe niż 30 mm na całej wysokości budynku,
- odchylenie promieni krzywizny powierzchni faset, wnęk itp. od projektowanego promienia nie powinny b większe niż 7 mm.

8.10. Kontrola wykonania (ewentualnego) malowania

Polega na: sprawdzeniu ciągłości, jednolita faktury i barwy, braku miejscowych wypukłości i wklęsłości, oraz widocznych napraw i zaprawek.

8.11. Ocena wyglądu zewnętrznego

Polega na wizualnej ocenie wykończonej powierzchni ociepleń. Powinna ona charakteryzować się jednorodnością i niezmiennością barwy i faktury oraz brakiem miejscowy wypukłości i wklęsłości stwierdzanymi wzrokowo przy świetle rozproszonym z odległości > 3 m. Dopuszczał odchylenie wykończonego lica systemu od płaszczyzny (powierzchni), pionu i poziomu powinno być zgodna z ogólnymi warunkami odbioru technicznego robót budowlanych lub z warunkami szczegółowymi zawarta w umowie. Z przeprowadzonych badań należy sporządzić protokół odbioru.

9. PODSTAWA PŁATNOŚCI

Płaci się w jednostkach wg punktu 7 za przygotowanie i dostarczenie na miejsce montażu, zamontowanie, uszczelnienie otworów, oczyszczenie stanowiska pracy.

10. PRZEPISY ZWIĄZANE

- Dyrektywa Rady Europejskiej 89/106/EWG z dnia 21 grudnia 1988 r. w sprawie zbliżenia przepisów ustawowych Państw Członkowskich odnoszących się do wyrobów budowlanych.
- Ustawa Prawo budowlane z dnia 7 lipca 1994 r. tekst jednolity Dz. U. Nr 207 poz.2016 z 2003 roku z późniejszymi zmianami.
- Ustawa z dnia 16 kwietnia 2004 r. o wyrobach budowlanych (Dz. U. Nr 92 poz. 681 z dnia 30 kwietnia 2004 r.)
- Rozporządzenie Ministra Infrastruktury z dnia 12 kwietnia 2002 r. w sprawie warunków technicznych jakim powinny odpowiadać budynki i ich usytuowanie, tekst jednolity - aktualizacja z dn.27.05.2004.
- ETAG 004 - Wytyczne do Europejskich Aprobat Technicznych - „Złożone systemy izolacji cieplnej z wyprawami tynkarskimi” - Dz. Urz. WE C 212 z 6.09.2002.
- ZUAT15A/.03/2003 „Zestawy wyrobów do wykonywania ociepleń z zastosowaniem styropianu jako materiału termoizolacyjnego i pocienianej wyprawy elewacyjnej” - Zalecenia Udzielania Aprobat Technicznych ITB, Warszawa, Instytut Techniki Budowlanej, 2003 r.
- ZUAT 15A/.04/2003 „Zestawy wyrobów do wykonywania ociepleń z zastosowaniem wełny mineralnej jako materiału termoizolacyjnego i pocienianej wyprawy elewacyjnej” - Zalecenia Udzielania Aprobat Technicznych ITB, Warszawa, Instytut Techniki Budowlanej, 2003 r.
- ZUAT15A/.01/1997 - „Tworzywowe łączniki do mocowania termoizolacji” - Zalecenia Udzielania Aprobat Technicznych ITB, Warszawa, Instytut Techniki Budowlanej, 1997 r.
- ZUAT 15A/.07/2003 - „Łączniki do mocowania izolacji termicznej uformowanej w płyty” - Zalecenia Udzielania Aprobat Technicznych ITB, Warszawa, Instytut Techniki Budowlanej, 2003 r.
- ZUAT - 15A/III.07/2003 - „Zaprawy klejące i kleje dyspresyjne” - Zalecenia Udzielania Aprobat Technicznych ITB, Warszawa, Instytut Techniki Budowlanej, 2000r.
- ETAG 014 - Wytyczne do Europejskich Aprobat Technicznych - „łączniki tworzywowe do mocowania warstwy izolacyjnej ociepleń ścian zewnętrznych” - Dz. Urz. WE C 212 z 6.09.2002.
- PN-EN 13163:2004 Norma pt. „Wyroby do izolacji cieplnej w budownictwie - Wyroby z polistyrenu ekspandowanego (EPS) produkowane fabrycznie - Specyfikacja”.
- PN-EN 13162:2002 Norma pt. „Wyroby do izolacji cieplnej w budownictwie. Wyroby z wełny mineralnej (MW) produkowane fabrycznie - Specyfikacja”.
- Rozporządzeniem Ministra Infrastruktury z dn. 3.07.2003 r., w sprawie szczegółowego zakresu i formy projektu budowlanego.
- PN-B-02025: 1999 Norma pt. „Obliczanie sezonowego zapotrzebowania na ciepło do ogrzewania budynków mieszkalnych i zamieszkania zbiorowego”.
- PN-EN ISO 6946: 1999 Norma pt. „Komponenty budowlane i elementy budynku. Opór cieplny i współczynnik przenikania ciepła. Metoda obliczania”.
- PN-70/B-10100(wyd.3) Roboty tynkowe. Tynki zwykłe. Wymagania i badania przy odbiorze
- Ustawa z dnia 10 czerwca 1994 r. o zamówieniach publicznych tekst jednolity Dz. U. z 2002 r. Nr 72, poz. 664 z późniejszymi zmianami.
- Rozporządzenie Ministra Infrastruktury z dnia 11 sierpnia 2004 r. w sprawie systemów oceny zgodności, wymagań, jakie powinny spełniać notyfikowane jednostki uczestniczące w ocenie zgodności oraz sposobu oznaczania wyrobów budowlanych oznakowaniem CE (Dz. U. Nr 195, poz. 2011).

Rozbudowa i nadbudowa budynku ZSOiP w Świeciu w ramach projektu: „Tworzenie nowej przestrzeni dydaktycznej poprzez rozbudowę obiektu Zespołu Szkół Ogólnokształcących i Policealnych w Świeciu”, na działce nr 235/6, ul. Wojska Polskiego 85, 86-105 Świecie

- Rozporządzenie Ministra Infrastruktury z dnia 11 sierpnia 2004 r. w sprawie sposobów deklarowania zgodności wyrobów budowlanych oraz sposobu znakowania ich znakiem budowlanym (Dz. U. Nr 198 poz. 2041).
- Rozporządzenie Ministra Infrastruktury w sprawie informacji dotyczącej bezpieczeństwa i ochrony zdrowia oraz planu bezpieczeństwa i ochrony zdrowia. (Dz. U. z 2003 r., Nr 120, póź. 1126).
- Rozporządzenie Ministra Infrastruktury w sprawie szczegółowego zakresu i formy projektu budowlanego. (Dz. U. z 2003 r., Nr 120, póź. 1133).
- Rozporządzenie Ministra Infrastruktury w sprawie kontroli wyrobów budowlanych wprowadzonych do obrotu. (Dz. U. Z dn. 8 czerwca 2004r, Nr 130, poz. 1386).

B-6 SZCZEGÓŁOWA SPECYFIKACJA TECHNICZNA WYKONANIA I ODBIORU ROBÓT BUDOWLANYCH

Kategoria robót – Elementy konstrukcyjne żelbetowe – kod CPV 45223500-1

1. WSTEP

1.1. Przedmiot SST

Przedmiotem niniejszej szczegółowej specyfikacji technicznej (SST) są Wymagania dotyczące wykonania i odbioru robót związanych z wykonaniem konstrukcji betonowych i żelbetowych.

1.2. Zakres stosowania SST

Szczegółowa specyfikacja techniczna (SST) jest stosowana jako dokument przetargowy i kontraktowy przy zlecaniu i realizacji robót wymienionych w pkt.1.1.

1.3. Zakres robót objętych SST

Roboty, których dotyczy specyfikacja obejmują wszystkie czynności umożliwiające i mające na celu wykonanie konstrukcji betonowych i żelbetowych związanych z niniejszym tematem.

1.4. Określenia podstawowe

Określenia podane w niniejszej SST są zgodne z definicjami zawartymi w odpowiednich normach i wytycznych oraz określeniami podanymi w OST Konstrukcje betonowe - konstrukcje z betonu niezbrojonego lub wykonane z zastosowaniem zbrojenia wiotkimi prętami stalowymi w ilości mniejszej od minimalnej dla konstrukcji żelbetowych.

Konstrukcje żelbetowe - konstrukcje betonowe, zbrojone wiotkimi prętami Stalowymi współpracującymi z betonem w ilości nie mniejszej od ilości określonej jako minimalnej dla konstrukcji żelbetowych.

Beton zwykły - beton o gęstości powyżej 1,8 kg/dcm³ wykonany z cementu, wody, kruszywa mineralnego o frakcjach piaskowych grubszych oraz ewentualnych dodatków mineralnych domieszek chemicznych. Mieszanka betonowa - mieszanina wszystkich składników przed związaniem betonu.

Beton towarowy - mieszanka betonowa wykonana i dostarczona przez wytwórcę zewnętrznego.

Zaczyn cementowy - mieszanina cementu i wody.

Zaprawa - mieszanina cementu, wody, składników mineralnych i ewentualnych dodatków przechodzących przez sito kontrolne o boku oczka kwadratowego 2 mm.

w/c - wskaźnik wodno-cementowy; stosunek wody do cementu w zaczynie cementowym.

Rusztowania montażowe - pomocnicze budowle służące do przenoszenia obciążeń od konstrukcji montowanej z gotowych elementów lub wykonywanej na miejscu.

Rusztowania robocze - pomocnicze budowle służące do przenoszenia ciężaru ludzi i sprzętu.

Deskowania - pomocnicze budowle służące do formowania elementów betonowych wykonywanych na miejscu.

1.5. Ogólne wymagania dotyczące robót

Wykonawca jest odpowiedzialny za jakość wykonania robót, bezpieczeństwo wszelkich czynności na terenie budowy, metody użyte przy budowie oraz za ich zgodność z dokumentacją projektową SST i poleceniami Inspektora nadzoru.

2. MATERIAŁY

2.1. Wymagania ogólne

Wszystkie materiały stosowane do wykonania robót muszą być zgodne z wymaganiami niniejszej SST i dokumentacji projektowej. Do wykonania robót mogą być stosowane wyroby budowlane spełniające warunki określone w:

- Ustawie z dnia 7 lipca 1994 r. Prawo budowlane (tekst jednolity: Dz. U. z 2003 r., Nr 207, poz. 2016; z późniejszymi zmianami),
- Ustawie z dnia 16 kwietnia 2004 r. o wyrobach budowlanych (Dz. U. z 2004 r., Nr 92, póź. 881),
- Ustawie z dnia 30 sierpnia 2002 r. o systemie oceny zgodności (Dz. U. z 2002 r., Nr 166, poz. 1360, z późniejszymi zmianami).

Na Wykonawcy spoczywa obowiązek posiadania dokumentacji wyrobu budowlanego wymaganej przez w/w ustawy lub rozporządzenia wydane na podstawie tych ustaw. Materiały stosowane do wykonywania konstrukcji betonowych i żelbetowych powinny odpowiadać wymaganiom zawartym w normach: PN-S-10040:1999, PN-88/B-06250 lub PN-ENV 206-1:2002 oraz warunkach technicznych.

2.2. Wymagania szczegółowe

2.2.1. Składniki mieszanki betonowej

2.2.1.1. Cement

a) Rodzaje cementu

Dopuszczalne jest stosowanie jedynie cementu portlandzkiego czystego tj. bez dodatków wg norm PN-EN 197-1:2002 i PN 197-2:2002 o następujących klasach wytrzymałościowych:

- klasa 32,5 - do betonu klasy B 25,
- klasa 42,5 - do betonu klasy B 30 i wyższej,
- klasa 52,5 - do betonu klasy B 30 i wyższej.

b) Wymagania dotyczące składu cementu

Skład cementu powinien odpowiadać wymaganiom norm PN-EN 197-1:2002, PN-S-10040:1999 oraz warunków technicznych.

Oznakowanie opakowania

W przypadku cementu workowanego na opakowaniu powinien być umieszczony trwały, wyraźny napis zawierający następujące dane:

- oznaczenie,
- nazwa wytwórni i miejscowości,
- masa worka z cementem,
- data wysyłki,
- termin trwałości cementu.

d) Świadectwo jakości cementu

Każda partia dostarczonego cementu musi posiadać świadectwo jakości (atest) wraz z wynikami badań.

e) Akceptowanie poszczególnych partii cementu

Każda partia cementu przed jej użyciem do betonu musi uzyskać akceptację Inspektora nadzoru.

f) Bieżąca kontrola podstawowych parametrów cementu:

- Cement pochodzący z każdej dostawy musi być poddany badaniom wg normy PN-EN 197-2:2002, a wyniki ocenione wg normy PN-EN 197-1:2002.
- Zakres badań cementu pochodzącego z dostawy dla której jest atest z wynikami badań Cementowni można ograniczyć i wykonać tylko badania podstawowe.

- Ponadto przed użyciem cementu do wykonania mieszanki betonowej zaleca się przeprowadzenie kontroli obejmującej:

oznaczenie czasu wiązania wg PN-EN 196-3.-1996,

oznaczenie zmiany objętości wg PN-EN 196-3:1996,

sprawdzenie zawartości grudek (zbryleń cementu nie dających się rozgnieść w palcach i nie rozpadających się w wodzie).

W przypadku gdy wyżej wymieniona kontrola wykaże niezgodność z normami, cement nie może być użyty do betonu.

g) Warunki magazynowania i okres składowania: Miejsca przechowywania cementu mogą być następujące:

- dla cementu pakowanego (workowanego):

składowiska otwarte (wydzielone miejsca zadane na otwartym terenie zabezpieczone z boków przed opadami),

magazyny zamknięte (budynki lub pomieszczenia o szczelnym dachu i ścianach).

- dla cementu luzem:

magazyny specjalne (zbiorniki stalowe, żelbetowe lub betonowe przystosowane do pneumatycznego załadunku i wyładunku cementu luzem, zaopatrzone w urządzenia do przeprowadzenia kontroli objętości cementu znajdującego się w zbiorniku lub otwory do przeprowadzenia pomiarów poziomu cementu, włączy do czyszczenia oraz klamry na zewnętrznych ścianach).

Cement nie może być użyty do betonu po okresie :

1) 10 dni - w przypadku przechowywania go w zadanych składach otwartych,

2) po upływie okresu trwałości podanego przez wytwórcę

- w przypadku przechowywania w składach zamkniętych.

Każda partia cementu posiadająca oddzielne świadectwo jakości powinna być przechowywana w sposób umożliwiający jej łatwe rozróżnienie.

2.2.1.2. Kruszywo do betonu

Kruszywo do betonu powinno charakteryzować się stałością cech fizycznych i jednorodnością uziarnienia pozwalającą na wykonanie partii betonu o stałej jakości.

Poszczególne rodzaje i frakcje kruszywa muszą być na placu budowy składane oddzielnie na umocnionym i czystym podłożu w taki sposób aby nie ulegały zanieczyszczeniu i nie mieszały się. Zapasy kruszywa powinny być tak duże, aby zapewniały wykonanie wszystkich potrzebnych badań i testów, i nie zakłócały rytmu budowy.

2.2.1.2.1. Kruszywo grube

Dopuszcza się stosowanie kruszywa grubego spełniającego wymagania normy: PN-86/B-06712, PN-79/B-06711 oraz PN-S-10040:1999. Dostawca kruszywa jest zobowiązany do przekazania dla każdej partii kruszywa wyników jego pełnych badań wg PN-86/B-06712 oraz wyników badania specjalnego dotyczącego reaktywności alkalicznej w terminach przewidzianych przez Inspektora nadzoru.

Na budowie dla każdej partii kruszywa należy wykonać kontrolne badania niepełne obejmujące:

- oznaczenie składu ziarnowego wg PN-78/B-06714/15 (PN-EN 933-1:2000),

- oznaczenie zawartości ziaren nieforemnych wg PN-78/B-06714/16, (PN-EN 933-4:2001),

- oznaczenie zawartości zanieczyszczeń obcych wg PN-78/B-06714/12,

- oznaczenie zawartości grudek gliny wg PN-88/B-06714/48,

- oznaczenie zawartości pyłów mineralnych wg PN-78/B-06714/13.

W przypadku, gdy kontrola wykaże niezgodności cech danego kruszywa z wymaganiami wg PN-86/B-06712 użycie takiego kruszywa może nastąpić po jego uszlachetnieniu (np. przez płukanie lub dodanie odpowiednich frakcji kruszywa) i ponownym sprawdzeniu.

Należy prowadzić bieżącą kontrolę wilgotności kruszywa wg PN-77/B-06714/18 (PN-EN 1925:2001) dla korygowania recepty roboczej betonu.

2.2.1.2.2. Kruszywo drobne

Dopuszcza się stosowanie kruszywa drobnego spełniającego wymagania norm: PN-79/B-06711, PN-86/B-06712 i PN-S-10040:1999. Piasek pochodzący z każdej dostawy musi być poddany badaniom niepełnym obejmującym:

- oznaczenie zawartości zanieczyszczeń obcych wg PN-76/B-06714/12,
- oznaczenie zawartości pyłów mineralnych wg PN-78/B-06714/13,
- oznaczenie składu ziarnowego - wg PN-78/B-06714/15 (PN-EN 933-1:2000),
- oznaczenie zawartości grudek gliny - wg PN-88/B-06714/48. Niezależnie od podanych wyżej wymagań betony klasy B35 i wyższe wykonywać należy z kruszywa o uziarnieniu ustalonym doświadczalnie, podczas projektowania składu mieszanki betonowej.

Do betonów klasy B30 i B25 należy stosować kruszywo o łącznym uziarnieniu mieszczącym się w granicach podanych w normie PN-S-10040:1999. Zobowiązuje się dostawcę do przekazywania, dla każdej partii piasku wyników badań pełnych wg PN-86/B-06712 oraz okresowo wyników badania specjalnego dotyczącego reaktywności alkaicznej.

W celu umożliwienia korekty recepty roboczej mieszanki betonowej należy prowadzić bieżącą kontrolę wilgotności kruszywa wg PN-77/B-06714/18 (PN-EN 1925:2001) i stałości zawartości frakcji 0-2 mm.

2.2.1.3. Woda

Woda do produkcji betonu powinna odpowiadać wymaganiom normy PN-88/B-32250.

Zaleca się stosowanie wody wodociągowej pitnej. Stosowanie jej nie wymaga przeprowadzania badań. Należy pobierać ją ze zbiornika pośredniego. W przypadku poboru wody z innego źródła, należy przeprowadzić bieżącą kontrolę zgodnie z wyżej wymienioną normą.

2.2.1.4. Domieszki do betonów

Dopuszcza się stosowanie domieszek spełniających wymagania norm: PN-EN 934-2:2002 i PN-EN 934-6:2002.

Do produkcji mieszanek betonowych wymaga się stosowania domieszek tylko w uzasadnionych przypadkach i pod warunkiem przeprowadzenia kontroli skutków ubocznych takich jak: zmniejszenie wytrzymałości, zwiększenie nasiąkliwości i skurczu po stwardnieniu betonu. Należy też ocenić wpływ domieszek na zmniejszenie trwałości betonu.

Do produkcji mieszanek betonowych stosuje się domieszki o działaniu upłynniającym, napowietrzającym, przyspieszającym wiązanie lub opóźniającym wiązanie.

Domieszki do betonów mostowych muszą posiadać Aprobata Techniczną wydaną przez IBDiM do ich stosowania w budownictwie obiektów mostowych (inżynierskich).

Domieszki posiadające tylko Aprobata 1TB mogą być stosowane jedynie za zgodą Inspektora nadzoru.

2.2.2. Mieszanka betonowa

Do wykonywania konstrukcji betonowych i żelbetowych można stosować mieszankę betonową wykonywaną samodzielnie przez Wykonawcę lub mieszankę betonową wykonywaną w Wytwórni tzw. „beton towarowy”. Składniki mieszanki betonowej jak i sama

Rozbudowa i nadbudowa budynku ZSOiP w Świeciu w ramach projektu: „Tworzenie nowej przestrzeni dydaktycznej poprzez rozbudowę obiektu Zespołu Szkół Ogólnokształcących i Policealnych w Świeciu”, na działce nr 235/6, ul. Wojska Polskiego 85, 86-105 Świecie

mieszanka muszą być zgodne z wymaganiami niniejszej SST i dokumentacji projektowej. Mieszanka betonowa powinna odpowiadać wymaganiom norm: PN-S- 10040:1999, PN-88/-06250 lub PN-EN Y 206-1 oraz warunków technicznych. Produkcja mieszanki betonowej powinna się odbywać na podstawie receptury laboratoryjnej opracowanej przez Wykonawcę lub na jego zlecenie i zatwierdzonej przez Inspektora nadzoru. Wykonawca musi posiadać własne laboratorium lub też za zgodą Inspektora nadzoru, zleci nadzór laboratoryjny niezależnemu laboratorium.

2.2.3. Stal zbrojeniowa

Stal do zbrojenia betonu powinna spełniać wymagania norm: PN-S- 10040:1999, PN-91/S-10042 oraz warunków technicznych, a ponadto norm: PN-ISO 6935-1:1998, PN-ISO 6935-1/Ak:1998, PN-ISO 6935-2:1998, PN-ISO 6935-2/Ak:1998, PN-89/H-84023.06, PN-82/H-93215. Odbiór stali zbrojeniowej na budowie. Odbiór stali na budowie powinien być dokonany na podstawie atestu hutniczego dołączonego przez wytwórcę stali. Treść atestu powinna być zgodna z postanowieniami powyżej przytoczonych norm. Cechowanie wiązek i kręgów powinno być zgodne z postanowieniami powyżej przytoczonych norm.

Stal zbrojeniowa powinna być magazynowana pod zadaszeniem w przegrodach lub stojakach z podziałem wg wymiarów i gatunków. Należy dążyć, by stal była magazynowana w miejscu nie narażonym na nadmierne zawilgocenie lub zanieczyszczenie.

Do montażu prętów zbrojenia należy używać wyżarzonego drutu stalowego tzw. wiązałkowego o średnicy nie mniejszej niż 1,0 mm. Przy średnicach większych niż 12 mm stosować drut wiązałkowy o średnicy 1,5 mm.

2.2.4. Materiały spawalnicze

Do spawania należy używać elektrody odpowiednie do gatunku stali z której wykonane jest zbrojenie oraz odpowiadające wymaganiom normy: PN-91 /M- 69430.

2.2.5. Podkładki dystansowe

Dopuszcza się stosowanie stabilizatorów i podkładek dystansowych z betonu lub zaprawy oraz z tworzyw sztucznych.

Podkładki dystansowe muszą być mocowane do prętów. Nie dopuszcza się stosowania podkładek dystansowych z drewna, cegły lub prętów stalowych.

2.2.6. Deskowania

Do wykonywania deskowań należy stosować materiały zgodne z wymaganiami normy PN-S-10040:1999, a ponadto:

- drewno powinno odpowiadać wymaganiom norm: PN-92/D-95017, PN-91/D- 95018, PN-75/D-96000, PN-72/D-96002, PN-63/B-06251,
- sklejka powinna odpowiadać wymaganiom norm: PN-EN 313-1:2001, PN-EN 313-2:2001 oraz PN-EN 636-3:2001,
- gwoździe budowlane powinny odpowiadać wymaganiom normy PN-84/M-81000,
- deskowania uniwersalne powinny być w dobrym stanie technicznym,
- do smarowania elementów deskowań stykających się z betonem należy stosować środki antyadhezyjne parafinowe przeznaczone do tego typu zastosowań.

Materiały stosowane na deskowania nie mogą deformować się pod wpływem warunków atmosferycznych, ani na skutek zetknięcia się z mieszanką betonową.

2.2.7. Belki, wieńce, podciągi

Do wykonania belek należy stosować następujące materiały:

- stal na pręty klasy AIII, gatunku 34GS,

Rozbudowa i nadbudowa budynku ZSOiP w Świeciu w ramach projektu: „Tworzenie nowej przestrzeni dydaktycznej poprzez rozbudowę obiektu Zespołu Szkół Ogólnokształcących i Policealnych w Świeciu”, na działce nr 235/6, ul. Wojska Polskiego 85, 86-105 Świecie

- stal na zbrojenie rozdzielcze i strzemiona A-I lub A-III,
- beton zwykły klasy C16/20 (B20),

a) wymagania:

* dopuszczalne wady i uszkodzenia

- skrzywienie górnego pręta belki między węzłami - nie dopuszcza się,
- skrzywienie belki w poziomie - 5 mm,
- skrzywienie belki w pionie - nie dopuszcza się,
- szczyrby i uszkodzenia krawędzi i naroży:
długość - 30 mm głębokość - 5 mm
- rysy i pęknięcia betonu - nie dopuszcza się

* zbrojenie belek określa projekt techniczny i „Świadectwo dopuszczenia o stosowania w budownictwie” wydanego przez ITB.

b) badania belek obejmują sprawdzenie:

- * kształtu i wymiarów,
- * dopuszczalnych wad i uszkodzeń,
- * zbrojenia belek
- * masy,
- * wytrzymałości na ściskanie betonu w stopce belki.

c) składowanie

Belki należy składować na równym podłożu, na dwóch podkładkach o grubości co najmniej 80 mm i szerokości 100 mm ułożonych poziomo w odległości 1/5 długości belki od jej końców (pod węzłami dolnego pasa kratownicy). Następne warstwy należy układać nad podkładkami warstwy dolnej, ale węzłach pasa górnego kratownicy. Liczba warstw belek nie większa niż 5. Belki o długości większej od 6,0 m powinny być układane w ten sam sposób lecz na trzech podkładkach.

d) transport

Belki kratownicowe mogą być przewożone, gdy wytrzymałość na ściskanie betonu w stopce będzie nie mniejsza niż 14 MPa. Na środkach transport belki powinny być układane stopką betonową do dołu i równolegle. Transport powinien odbywać się zgodnie z przepisami BHP i ruchu drogowego

2.2.8. Rusztowania

Do wykonania rusztowań należy stosować materiały zgodnie z SST dotyczącą wykonania rusztowań.

3. SPRZĘT

Roboty związane z wykonaniem konstrukcji betonowych i żelbetowych mogą być wykonywane ręcznie lub mechanicznie przy użyciu dowolnego sprzętu przeznaczonego do wykonywania zamierzonych robót. Wykonawca powinien dysponować m.in.:

1) do przygotowania mieszanki betonowej:

- betoniarkami o wymuszonym działaniu,
- dozownikami wagowe o odpowiedniej dokładności z aktualnym świadectwem legalizacji, odpowiednio przeszkoloną obsługą.

2) do wykonania deskowań:

- sprzętem ciesielskim,
- samochodem skrzyniowym,
- żurawiem o udźwigu dostosowanym do ciężaru elementów deskowań.

3) do przygotowania zbrojenia:

- giętarkami,

- nożycami,
- prostowarkami,
- innym sprzętem stanowiącym wyposażenie zbrojami.

4) do układania mieszanki betonowej:

- pojemnikami do betonu,
- pompami do betonu,
- wibratorami wgłębnymi o odpowiedniej średnicy,
- wibratorami przyczepnymi,
- łatami wibracyjnymi,
- zacieraczkami do betonu.

5) do obróbki i pielęgnacji betonu:

- szlifierkami do betonu.

Sprzęt wykorzystywany przez Wykonawcę powinien być sprawny technicznie i spełnić wymagania techniczne w zakresie BHP.

4. TRANSPORT

Środki transportu wykorzystywane przez Wykonawcę powinny być sprawne technicznie i spełniać wymagania techniczne w zakresie BHP oraz przepisów o ruchu drogowym.

4.1. Transport składników mieszanki betonowej

Składniki mieszanki betonowej mogą być przewożone dowolnymi środkami transportu, przeznaczonymi do wykonywania zamierzonych robót. Kruszywo przewożone na samochodach ciężarowych należy umieścić równomiernie na całej powierzchni ładunkowej i zabezpieczyć przed spadaniem lub przesuwaniami.

Wszelkie zanieczyszczenia dróg publicznych Wykonawca będzie usuwał na bieżąco i na własny koszt.

4.2. Transport, podawanie i układanie mieszanki betonowej

Mieszanki betonowe mogą być transportowane mieszalnikami samochodowymi. Ilość samochodów należy dobrać tak, aby zapewnić wymaganą szybkość betonowania z uwzględnieniem odległości dowozu, czasu twardnienia betonu oraz koniecznej rezerwy w przypadku awarii samochodu.

W czasie transportu w mieszance nie może nastąpić: segregacja, zmiana konsystencji i składu. Czas transportu i wbudowania mieszanki betonowej nie powinien być dłuższy od wartości podanych w normie PN-S-10040:1999.

Wszelkie zanieczyszczenia dróg publicznych Wykonawca będzie usuwał na bieżąco i na własny koszt.

5. WYKONANIE ROBÓT

5.1. Wymagania ogólne

Wykonanie robót powinno być zgodne normami PN-S-10040:1999, PN-S- 10042:1991, PN-88/-06250 lub PN-ENV 206-1, PN-63/B-06251 oraz warunkami technicznymi.

Wykonawca przedstawi Inspektorowi nadzoru do akceptacji „Projekt organizacji robót” uwzględniający wszystkie warunki, w jakich będą wykonywane roboty związane z wykonaniem konstrukcji betonowych i żelbetowych, uwzględniając planowany termin rozebrania deskowania i rusztowań, jak również plan przeprowadzanych badań.

Zakres wykonania robót

Roboty związane z wykonaniem elementów konstrukcyjnych należy prowadzić zgodnie z opracowaną przez Wykonawcę i zaakceptowaną przez Inspektora nadzoru „Dokumentacją technologiczną”.

Betonowanie można rozpocząć po uzyskaniu zezwolenia Inspektora nadzoru, potwierdzonego wpisem do Dziennika Budowy.

5.2.1. Wykonanie deskowań

Deskowanie elementów licowych powinny być wykonywane z elementów deskowań uniwersalnych umożliwiających uzyskanie estetycznej faktury zewnętrznej.

Deskowania powinny spełniać warunki podane w normie PN-S-10040:1999. Elementy dodatkowe można wykonać z drewna w postaci tarcicy lub sklejki. Materiały stosowane na deskowania nie mogą deformować się pod wpływem warunków atmosferycznych, ani na skutek zetknięcia się z masą betonową. Elementy ulegające zakryciu można deskować przy użyciu tarcicy. Deskowania z tarcicy należy wykonać z desek drzew iglastych klasy nie niższej niż C30. Deski grubości nie mniejszej niż 18 mm i szerokości nie większej niż 18 cm, powinny być jednostronne strugane i przygotowane do zestawienia na pióro i wpust. W przypadku stosowania desek bez wpustu i pióra należy szczeliny między deskami uszczelnić taśmami z blachy metalowej lub z tworzyw sztucznych albo masami uszczelniającymi z tworzyw sztucznych. Należy zwrócić szczególną uwagę na uszczelnienie styków ścian z dnem deskowania. Szczególną uwagę przy wykonywaniu deskowań należy zwrócić na elementy tworzące fakturę ścian licowych i zapewniające niezmienność przekroju poprzecznego elementów konstrukcji. Zaleca się stosowanie fazowania krawędzi elementu betonowego listwami o wymiarach od 2-4 cm na stykach dwóch prostokątnych do siebie ścian, szczególnie w stykach wklęsłych. Można takie fazowania wykonywać również wtedy, gdy nie przewidziano ich w projekcie. W takim przypadku należy przeprowadzić w razie potrzeby, korektę rozmieszczenia zbrojenia. Zmianę rozmieszczenia zbrojenia powinien zatwierdzić Inspektor nadzoru. Przy podparciu deskowania rusztowaniem należy unikać punktowego przekazywania sił. Po zmontowaniu deskowania powierzchnię styku z betonem pokrywać trzeba środkami o działaniu antyadhezyjnym. Środki te nie mogą powodować plam ani zmian w odcieniach powierzchni betonu.

Przed przystąpieniem do betonowania należy usunąć z powierzchni deskowania wszelkie zanieczyszczenia (wióry, wodę, lód, liście, elektrody, gwoździe, drut wiązałkowy itp.).

Dopuszczalne odchylenia od wymiarów nominalnych przewidzianych projektem należy przyjmować zgodnie z odpowiednimi normami.

5.2.2. Rusztowania

Rusztowania należy wykonywać zgodnie z SST dotyczącą wykonania rusztowań.

5.2.3. Przygotowanie zbrojenia

Pręty i walcówki przed ich użyciem do zbrojenia konstrukcji należy oczyścić z zardzy, luźnych płatków rdzy, kurzu i błota. Pręty zbrojenia zanieczyszczone tłuszczem (smary, oliwa) lub farbą olejną należy opalać np. lampami lutowniczymi, aż do całkowitego usunięcia zanieczyszczeń. Czyszczenie prętów powinno być dokonywane metodami nie powodującymi zmian we właściwościach technicznych stali ani późniejszej ich korozji. Stal pokrytą rdzą oczyszcza się szczotkami ręcznie lub mechanicznie. Po oczyszczeniu należy sprawdzić wymiary przekroju poprzecznego prętów. Stal tylko zabłoconą można zmywać strumieniem wody. Pręty oblodzone odmraża się strumieniem ciepłej wody. Stal narażoną na choćby chwilowe działanie słonej wody należy zmyć wodą słodką.

Dopuszczalna wielkość miejscowego wykrzywienia prętów nie powinna przekraczać 4 mm, w przypadku większych odchyłek stal zbrojeniową należy prostować.

Pręty ucinają się z dokładnością do 1 cm. Ciecie przeprowadza się przy pomocy mechanicznych noży. Dopuszcza się również ciecie palnikiem acetylenowym. Haki, odgięcia i rozmieszczenie zbrojenia należy wykonywać wg dokumentacji projektowej z równoczesnym zachowaniem postanowień normy PN-91/S-10042.

Gięcie prętów należy wykonać zgodnie z dokumentacją projektową i normą PN-91/S-10042. Należy zwrócić uwagę przy odbiorze haków i odgięć na ich zewnętrzną stronę. Niedopuszczalne są tam pęknięcia powstałe podczas wyginania.

5.2.4. Montaż zbrojenia

Zbrojenie należy układać po sprawdzeniu i odbiorze deskowań.

Nie należy podwieszać i mocować do zbrojenia deskowań, pomostów transportowych, urządzeń wytwórczych i montażowych. Montaż zbrojenia z pojedynczych prętów powinien być dokonywany

bezpośrednio w deskowaniu. Montaż zbrojenia bezpośrednio w deskowaniu zaleca się wykonywać przed ustawieniem szalowania bocznego. Montaż zbrojenia fundamentów wykonać na podbetonie.

Dla zachowania właściwej otuliny należy układać w deskowaniu zbrojenie podpierając podkładkami betonowymi lub z tworzyw sztucznych o grubości równej grubości otulenia. Stosowanie innych sposobów zapewnienia otuliny, a szczególnie podkładek z prętów stalowych jest niedopuszczalne. Na wysokości ścian licowych wykonuje się konieczne otulenie za pomocą podkładek plastikowych pierścieniowych.

Rodzaj podkładek dystansowych podlega akceptacji przez Inspektora nadzoru. Szkielety zbrojenia powinny być, o ile to możliwe, prefabrykowane na zewnątrz. W szkieletach tych węzły na przecięciach prętów powinny być połączone przez spawanie, zgrzewanie lub wiązanie na podwójny krzyż wyżarzonym drutem wiązałkowym:

- przy średnicy prętów do 12 mm o średnicy nie mniejszej niż 1,0 mm

- przy średnicy prętów powyżej 12 mm o średnicy nie mniejszej niż 1,5 mm

Układ zbrojenia konstrukcji musi umożliwić jego dokładne otoczenie przez

jednorodny beton. Po ułożeniu zbrojenia w deskowaniu, rozmieszczenie prętów względem siebie i względem deskowania nie może ulec zmianie. Rozstaw zbrojenia, średnice i otuliny powinny być zgodne z dokumentacją projektową i normą PN-91/S-10042.

Układanie zbrojenia bezpośrednio na deskowaniu i podnoszenie na odpowiednią wysokość w trakcie betonowania jest nie dopuszczalne. Łączenie prętów należy wykonywać zgodnie z PN-91/S-10042. Do zgrzewania \ spawania prętów mogą być dopuszczeni tylko spawacze mający odpowiednie uprawnienia. Skrzyżowania prętów należy wiązać miękkim drutem lub spawać w ilości min 30% skrzyżowań. Minimalna odległość od krzywizny pręta do miejsca gdzie można na nim położyć spoinę wynosi 10 d.

5.2.5. Wbudowanie mieszanki betonowej

5.2.5.1. Podawanie i układanie mieszanki betonowej

Roboty związane z podawaniem i układaniem mieszanki betonowej powinny być wykonywane zgodnie z wymaganiami normy PN-S-10040:1999. Przed przystąpieniem do układania betonu należy sprawdzić: położenie zbrojenia, zgodność rzędnych z projektem, czystość deskowania oraz obecność wkładek dystansowych zapewniających wymaganą wielkość otuliny.

5.2.5.2. Zagęszczenie betonu

Roboty związane z zagęszczaniem betonu powinny być wykonywane zgodnie z wymaganiami normy PN-S-10040:1999.

5.2.5.3. Przerwy w betonowaniu

Przerwy w betonowaniu należy sytuować w miejscach uprzednio przewidzianych w dokumentacji projektowej lub w dokumentacji technologicznej uzgodnionej z Projektantem. Ukształtowanie powierzchni betonu w przerwie roboczej powinno być uzgodnione z Projektantem, a w prostszych przypadkach można się kierować zasadą, że powinna ona być prostopadła do kierunku naprężeń głównych. Powierzchnia betonu w miejscu przerywania betonowania powinna być starannie przygotowana do połączenia betonu stwardniałego ze świeżym przez:

- usunięcie z powierzchni betonu stwardniałego, luźnych okruszków betonu oraz warstwy pozostałego szkliva cementowego,
- obfite zwilżenie wodą i narzucenie kilkumilimetrowej warstwy zaprawy cementowej o stosunku zbliżonym do zaprawy w betonie wykonywanym albo też narzucenie cienkiej warstwy zaczynu cementowego.

Powyższe zabiegi należy wykonać bezpośrednio przed rozpoczęciem betonowania.

W przypadku przerwy w układaniu betonu zagęszczonego przez wibrowanie, wznowienie betonowania nie powinno się odbyć później niż w ciągu 3 godzin lub po całkowitym stwardnieniu betonu.

Jeżeli temperatura powietrza jest wyższa niż 20°C to czas trwania przerwy nie powinien przekraczać 2 godzin. Po wznowieniu betonowania należy unikać dotykania wibratorem deskowania, zbrojenia i poprzednio ułożonego betonu.

5.2.5.4. Wymagania przy pracy w nocy

W przypadku gdy betonowanie konstrukcji wykonywane jest także w nocy, konieczne jest wcześniejsze przygotowanie odpowiedniego oświetlenia zapewniającego prawidłowe wykonawstwo robót i dostateczne warunki bezpieczeństwa pracy.

5.2.6. Warunki atmosferyczne przy układaniu mieszanki betonowej i wiązaniu betonu

5.2.6.1. Temperatura otoczenia

Betonowanie należy wykonywać wyłącznie w temperaturach nie niższych niż +5°C, zachowując warunki umożliwiające uzyskanie przez beton wytrzymałości co najmniej 15 MPa przed pierwszym zamarznięciem. W wyjątkowych przypadkach dopuszcza się betonowanie w temperaturze do - 5°C, jednak wymaga to zgody Inspektora nadzoru, potwierdzonej wpisem do Dziennika Budowy.

Jednocześnie należy zapewnić mieszankę betonową o temperaturze +20°C, w chwili układania, i zabezpieczenie uformowanego elementu przed utratą ciepła w czasie co najmniej 7 dni lub uzyskania przez beton wytrzymałości co najmniej 15 MPa.

Zabezpieczenie podczas opadów.

Przed przystąpieniem do betonowania należy przygotować sposób postępowania na wypadek wystąpienia ulewnego deszczu. Konieczne jest przygotowanie odpowiedniej ilości osłon wodoszczelnych dla zabezpieczenia odkrytych powierzchni świeżego betonu.

Zabezpieczenie betonu przy niskich temperaturach otoczenia.

Przy niskich temperaturach otoczenia ułożony beton powinien być chroniony przed zamarznięciem przez okres pozwalający na uzyskanie wytrzymałości co najmniej 15 MPa.

Uzyskanie wytrzymałości 15 MPa powinno być zbadane na próbkach przechowywanych w takich samych warunkach jak zabetonowana konstrukcja.

Przy przewidywaniu spadku temperatury poniżej 0°C w okresie twardnienia betonu należy wcześniej podjąć działania organizacyjne pozwalające na odpowiednie osłonięcie i podgrzanie zabetonowanej konstrukcji.

5.2.7. Pielęgnacja betonu

Roboty związane z pielęgnacją betonu powinny być wykonywane zgodnie z wymaganiami normy PN-S-10040:1999.

Woda stosowana do polewania betonu powinna spełniać wymagania normy PN-88/B-32250.

W czasie dojrzewania betonu elementy powinny być chronione przed uderzeniami i drganiami.

Rozformowanie konstrukcji może nastąpić po osiągnięciu przez beton wytrzymałości rozformowania dla konstrukcji monolitycznych (zgodnie z normą PN-63/B-06251) lub wytrzymałości manipulacyjnej dla prefabrykatów.

6. KONTROLA JAKOŚCI

6.1. Wymagania ogólne

Kontrola jakości wykonania konstrukcji betonowych i żelbetonowych polega na sprawdzeniu zgodności z dokumentacją projektową oraz wymaganiami podanymi w normie PN-S-10040:1999 oraz niniejszej SST. Kontrola powinna być prowadzona wg ustalonego „Planu kontroli”, obejmującego między innymi podział obiektu na części podlegające osobnej ocenie oraz szczegółowe określenie zakresu, celu kontroli, częstotliwości badań, sposobu i ilości pobierania próbek.

Na Wykonawcy spoczywa obowiązek sporządzenia „Planu kontroli”, który podlega zatwierdzeniu przez Inspektora nadzoru.

Ocena poszczególnych etapów robót potwierdzana jest wpisem do Dziennika Budowy.

6.2. Zakres kontroli i badań

6.2.1. Deskowania

Kontrola deskowania przed przystąpieniem do betonowania musi być dokonana przez Inspektora nadzoru i potwierdzona wpisem do Dziennika Budowy. Deskowanie powinno odpowiadać wymaganiom zawartym w normach PN-S-10040:1999 i PN-93/S-10080 oraz niniejszej SST.

Sprawdzenie polega na:

- sprawdzeniu stanu technicznego deskowań uniwersalnych przed zastosowaniem,
- sprawdzeniu cech geometrycznych deskowania przed betonowaniem,
- sprawdzeniu stateczności deskowania,
- sprawdzeniu szczelności deskowania,
- sprawdzeniu czystości deskowania,
- sprawdzeniu powierzchni deskowania,
- sprawdzeniu pokrycia deskowania środkiem antyadhezyjnym,
- sprawdzeniu klasy drewna i jego wad,
- sprawdzeniu geodezyjnym poziomu dolnej powierzchni deskowania,
- sprawdzeniu geodezyjnym położenia górnego poziomu betonowania.
- Wymagania i tolerancje podaje norma PN-S-10040:1999.

6.2.2. Rusztowania

Rusztowania należy kontrolować zgodnie z SST dotyczącą wykonania rusztowań.

6.2.3. Zbrojenie

Kontrola zbrojenia przed przystąpieniem do betonowania musi być dokonana przez Inspektora nadzoru i potwierdzona wpisem do Dziennika Budowy. Zbrojenie powinno być zgodne z dokumentacją projektową oraz odpowiadać wymaganiom zawartym w normach PN-S-10040:1999 i PN-91/S-10042, a także niniejszej SST.

Zakres sprawdzenia, wymagania i tolerancje podają powyżej przytoczone normy.

Rozbudowa i nadbudowa budynku ZSOiP w Świeciu w ramach projektu: „Tworzenie nowej przestrzeni dydaktycznej poprzez rozbudowę obiektu Zespołu Szkół Ogólnokształcących i Policealnych w Świeciu”, na działce nr 235/6, ul. Wojska Polskiego 85, 86-105 Świecie

6.2.4. Składniki mieszanki betonowej

Na Wykonawcy spoczywa obowiązek zapewnienia wykonania badań laboratoryjnych przewidzianych normami PN-S-10040:1999, PN-88/B-06250 niniejszą SST, oraz gromadzenie, przechowywanie i okazywanie Inspektorowi nadzoru wszystkich wyników badań dotyczących jakości stosowanych materiałów. Wykonawca musi posiadać własne laboratorium lub też za zgodą Inspektora nadzoru, zleci nadzór laboratoryjny niezależnemu laboratorium. Wykonawca powinien umożliwić udział w badaniach Inspektorowi nadzoru.

Należy opracować „Plan kontroli” jakości betonu uwzględniający badanie składników mieszanki betonowej, dostosowany do wymagań technologii produkcji. W „Planie kontroli” powinny być uwzględnione badania przewidziane normami PN-S-10040:1999, PN-88/B-06250 i niniejszą SST, oraz ewentualne inne konieczne do potwierdzenia prawidłowości zastosowanych materiałów, a wymagane przez Inspektora nadzoru. W celu wykonania badań składników mieszanki betonowej należy pobierać próbki. Ilość pobranych próbek powinna być określona w „Planie kontroli” jakości betonu, który podlega zatwierdzeniu przez Inspektora nadzoru.

6.2.5. Mieszanka betonowa

Na Wykonawcy spoczywa obowiązek zapewnienia wykonania badań laboratoryjnych przewidzianych normami PN-S-10040:1999, PN-88/B-06250 niniejszą SST, oraz gromadzenie, przechowywanie i okazywanie Inspektorowi nadzoru wszystkich wyników badań dotyczących jakości betonu i stosowanych materiałów.

Wykonawca musi posiadać własne laboratorium lub też za zgodą Inspektora nadzoru, zleci nadzór laboratoryjny niezależnemu laboratorium. Wykonawca powinien umożliwić udział w badaniach Inspektorowi nadzoru.

Należy opracować „Plan kontroli” jakości betonu dostosowany do wymagań technologii produkcji. W „Planie kontroli” powinny być uwzględnione badania przewidziane normami PN-S-10040; 1999, PN-88/B-06250 i niniejszą SST, oraz ewentualne inne konieczne do potwierdzenia prawidłowości zastosowanych zabiegów technologicznych, a wymagane przez Inspektora nadzoru. W celu wykonania badań mieszanki betonowej należy pobierać próbki. Ilość pobranych próbek powinna być określona w „Planie kontroli” jakości betonu, który podlega zatwierdzeniu przez Inspektora nadzoru.

Mieszanka betonowa powinna mieć właściwości zgodne postanowieniami normy PN-S-10040:1999 oraz niniejszej SST.

6.2.6. Wbudowanie mieszanki betonowej

Warunki wbudowania mieszanki betonowej powinny być zgodne z normą PNS- 10040:1999 oraz niniejszą SST.

Zakres sprawdzenia i wymagania podaje powyżej przytoczona norma.

6.2.7. Pielęgnacja betonu

Warunki pielęgnacji betonu powinny być zgodne z normą PN-S-10040:1999 oraz niniejszą SST.

Zakres sprawdzenia i wymagania podaje powyżej przytoczona norma.

6.2.8. Beton

Na Wykonawcy spoczywa obowiązek zapewnienia wykonania badań laboratoryjnych przewidzianych normami PN-S-10040:1999, PN-88/B-06250 i niniejszą SST, oraz gromadzenie, przechowywanie i okazywanie Inspektorowi nadzoru wszystkich wyników badań dotyczących jakości betonu i stosowanych materiałów.

Wykonawca musi posiadać własne laboratorium lub też za zgodą Inspektorowi nadzoru, zleci nadzór laboratoryjny niezależnemu laboratorium. Wykonawca powinien umożliwić udział w badaniach Inspektorowi nadzoru.

Należy opracować „Plan kontroli” jakości betonu dostosowany do wymagań technologii produkcji. W „Planie kontroli” powinny być uwzględnione badania przewidziane normami PN-S-10040:1999, PN-88/B-06250 i niniejszą SST, oraz ewentualne inne konieczne do potwierdzenia prawidłowości zastosowanych zabiegów technologicznych, a wymagane przez Inspektora nadzoru. W celu wykonania badań betonu należy pobierać próbki. Ilość pobranych próbek powinna być określona w „Planie kontroli” jakości betonu, który podlega zatwierdzeniu przez Inspektora nadzoru.

Beton powinien mieć właściwości zgodne postanowieniami normy PN-S-10040:1999 oraz niniejszej SST.

6.2.9. Kontrola wykończenia powierzchni betonu

Wykończenie powierzchni betonu powinny być zgodne z dokumentacją projektową, postanowieniami normy PN-S-10040:1999 oraz niniejszej SST. Zakres sprawdzenia, wymagania i tolerancje podaje powyżej przytoczona norma.

6.2.10. Kontrola sprzętu

Sprzęt powinien być zgodny z postanowieniami niniejszej SST. Sprawdzenie polega na:

- kontroli miejsca przechowywania czynników produkcji,
- sprawdzeniu urządzeń do ważenia i mieszania,
- sprawdzeniu betoniarki,
- sprawdzeniu samochodów do przewozu mieszanki betonowej,
- sprawdzeniu pomp do podawania mieszanki betonowej,
- sprawdzeniu urządzeń do zagęszczania mieszanki betonowej,
- sprawdzeniu urządzeń do pielęgnacji i obróbki betonu, Wszystkie roboty ujęte w niniejszej SST podlegają odbiorowi, a ocena poszczególnych etapów robót potwierdzana jest wpisem do Dziennika Budowy.

7. OBMIAR ROBÓT

Ogólne wymagania dotyczące obmiaru robót podano w OST Jednostką obmiarową jest m³ (metr sześcienny) wykonanych konstrukcji betonowych i żelbetowych zgodnie z dokumentacją projektową i obmiarem w terenie.

8. ODBIÓR ROBÓT

Ogólne wymagania dotyczące odbioru robót podano w OST . Konstrukcje betonowe i żelbetowe uznaje się za wykonane zgodnie z dokumentacją projektową, niniejszą SST i wymaganiami Inspektora nadzoru, jeżeli wszystkie pomiary i badania z zachowaniem tolerancji podanych w dokumentacji projektowej, przywołanych normach lub w punktach 2, 5 i 6 niniejszej SST dały wyniki pozytywne.

9. PODSTAWA PŁATNOŚCI

Ogólne wymagania dotyczące podstawy płatności podano w OST. Podstawę płatności stanowi cena wykonania 1 m³ konstrukcji betonowej lub żelbetowej zgodnie z dokumentacją projektową, obmiarem w terenie i oceną jakości wykonania robót na podstawie wyników pomiarów i badań laboratoryjnych.

Cena jednostkowa obejmuje:

- dostarczenie i składowanie niezbędnych czynników produkcji,

Rozbudowa i nadbudowa budynku ZSOiP w Świeciu w ramach projektu: „Tworzenie nowej przestrzeni dydaktycznej poprzez rozbudowę obiektu Zespołu Szkół Ogólnokształcących i Policealnych w Świeciu”, na działce nr 235/6, ul. Wojska Polskiego 85, 86-105 Świecie

- prace pomiarowe i przygotowawcze,
 - wykonanie „Projektu technologii betonowania”,
 - wykonanie „Planu kontroli” materiałów i robót,
 - wykonanie „Projektu deskowania i rusztowania”,
 - oczyszczenie podłoża,
 - wykonanie deskowania z rusztowaniem,
 - pokrycie deskowań środkiem antyadhezyjnym,
 - oczyszczenie i wyprostowanie zbrojenia,
 - przycięcie, wygięcie i łączenie zbrojenia,
 - montaż zbrojenia w deskowaniu wraz z jego stabilizacją i zapewnieniem odpowiednich otulin,
 - oczyszczenie deskowań bezpośrednio przed ułożeniem mieszanki betonowej,
 - przygotowanie mieszanki betonowej,
 - ułożenie mieszanki betonowej, z wykonaniem projektowanych otworów, zabetonowaniem zakotwień i marek, zagęszczeniem i wyrównaniem powierzchni,
 - pielęgnację betonu,
 - rozbiórkę deskowania i rusztowań,
 - usunięcie niedoskonałości powierzchni,
 - oczyszczenie terenu robót z odpadów i usunięcie ich poza teren robót,
 - wykonanie i dokumentację niezbędnych badań laboratoryjnych i pomiarów wymaganych Specyfikacją lub zleconych przez Inspektora nadzoru.
- Cena zawiera również zapas na odpady i ubytki materiałowe.

10. PRZEPISY ZWIĄZANE

10.1. Normy:

- PN-S-10040:1999 Obiekty mostowe. Konstrukcje betonowe, żelbetowe i sprężone. Wymagania i badania.
- PN-88/B-06250 Beton zwykły.
- PN-EN V 206-1:2002 Beton. Część 1: Wymagania, właściwości, produkcja i zgodność.
- PN-EN 197-1:2002 Cement. Część 1: Skład, wymagania i kryteria zgodności dotyczące cementów powszechnego użytku
- PN-EN 197-2:2002 Cement. Część 2: Ocena zgodności.
- PN-EN 196-3:1996 Metody badania cementu. Oznaczenie czasu wiązania i stałości objętości.
- PN-86/B-06712 Kruszywa mineralne do betonu.
- PN-79/B-06711 Kruszywa mineralne. Piaski do zapraw budowlanych.
- PN-B-11112:1996 Kruszywa mineralne. Kruszywa łamane do nawierzchni drogowych.
- PN-91/B-06714/34 Kruszywa mineralne. Badania. Oznaczenie reaktywności alkaicznej.
- PN-78/B-06714/15 Kruszywa mineralne. Badania. Oznaczenie składu ziarnowego.
- PN-EN 933-1:2000 Badania geometrycznych właściwości kruszyw. Część 1: Oznaczenie składu ziarnowego. Metoda przesiewu.
- PN-78/B-06714/16 Kruszywa mineralne. Badania. Oznaczenie kształtu ziaren.
- PN-EN 933-4:2001 Badania geometrycznych właściwości kruszyw. Część 4: Oznaczenie kształtu ziaren.
- PN-78/B-06714/12 Kruszywa mineralne. Badania. Oznaczenie zawartości zanieczyszczeń obcych.
- PN-88/B-06714/48 Kruszywa mineralne. Badania. Oznaczenie zawartości zanieczyszczeń w postaci gliny.
- PN-78/B-06714/13 Kruszywa mineralne. Badania. Oznaczenie zawartości pyłów mineralnych.

Rozbudowa i nadbudowa budynku ZSOiP w Świeciu w ramach projektu: „Tworzenie nowej przestrzeni dydaktycznej poprzez rozbudowę obiektu Zespołu Szkół Ogólnokształcących i Policealnych w Świeciu”, na działce nr 235/6, ul. Wojska Polskiego 85, 86-105 Świecie

- PN-77/B-06714/18 Kruszywa mineralne. Badania. Oznaczenie nasiąkliwości.
- PN-EN 1925:2001 Metody badań kamienia naturalnego. Oznaczenie współczynnika nasiąkliwości kapilarnej.
- PN-88/B-32250 Materiały budowlane. Woda do betonów i zapraw.
- PN-EN 934-2:2002 Domieszki do betonu, zapraw i zaczynu. Część 2: Domieszki do betonu. Definicje, wymagania, zgodność, znakowanie i etykietowanie.
- PN-EN 934-6:2002 Domieszki do betonu, zapraw i zaczynu. Część 6: Pobieranie próbek, kontrola zgodności i ocena zgodności.
- PN-91/S-10042 Obiekty mostowe. Konstrukcje betonowe, żelbetowe i sprężone. Projektowanie.
- PN-ISO 6935-1:1998 Stal do zbrojenia betonu. Pręty gładkie.
- PN-ISO 6935-1/Ak: 1998 Stal do zbrojenia betonu. Pręty gładkie. Dodatkowe wymagania stosowane w kraju.
- PN-ISO 6935-2:1998 Stal do zbrojenia betonu. Pręty żebrowane.
- PN-ISO 6935-2/Ak: 1998 Stal do zbrojenia betonu. Pręty żebrowane. Dodatkowe wymagania stosowane w kraju.
- PN-89/H-84023.06 Stal określonego zastosowania. Stal do zbrojenia betonu.
- PN-82/H-93215Walcówka i pręty stalowe do zbrojenia betonu.
- PN-91/M-69430Spawalnictwo. Elektrody stalowe otulone do spawania i napawania. Ogólne wymagania i badania.
- PN-92/D-95017Surowiec drzewny. Drewno wielkowymiarowe iglaste. Wspólne wymagania i badania.
- PN-91/D-95018Surowiec drzewny. Drewno średniowymiarowe. Wspólne wymagania i badania.
- PN-75/D-96000Tarcica iglasta ogólnego przeznaczenia.
- PN-72/D-96002Tarcica liściasta ogólnego przeznaczenia.
- PN-63/B-06251Roboty betonowe i żelbetowe. Wymagania techniczne.
- PN-EN 313-1:2001Sklejka. Klasyfikacja i terminologia. Część 1: Klasyfikacja.
- PN-EN 313-2:2001Sklejka. Klasyfikacja i terminologia. Część 1: Terminologia.
- PN-EN 636-3:2001Sklejka. Wymagania techniczne. Część 3: Wymagania dla sklejki użytkowanej w warunkach zewnętrznych.
- PN-84/M-81000Gwoździe. Ogólne wymagania i badania.
- PN-93/S-10080Obiekty mostowe. Konstrukcje drewniane.

10.2. Inne dokumenty:

- Ustawa z dnia 7 lipca 1994 r. Prawo budowlane (tekst jednolity: Dz. U. z 2003 r., Nr 207, poz. 2016; z późniejszymi zmianami),
- Ustawa z dnia 16 kwietnia 2004 r. o wyrobach budowlanych (Dz. U. z 2004 r., Nr 92, poz. 881),
- Ustawa z dnia 30 sierpnia 2002 r. o systemie oceny zgodności (Dz. U. z 2002 r., Nr 166, poz. 1360, z późniejszymi zmianami),

B-7 SZCZEGÓŁOWA SPECYFIKACJA TECHNICZNA WYKONANIA I ODBIORU ROBÓT BUDOWLANYCH

Kategoria robót – Strop gęstożebrowy - kod CPV 45223500-1

1. WSTEP

1.1. Przedmiot ST

Przedmiotem niniejszej specyfikacji technicznej są wymagania dotyczące wykonania i odbioru robót dotyczących wykonania stropu gęstożebrowego.

1.2. Zakres stosowania ST

Specyfikacje Techniczne stanowią część dokumentów przetargowych przy zleceniu i realizacji robót opisanych w podpunkcie 1.1.

1.3. Zakres robót objętych ST

Ustalenia zawarte w niniejszej specyfikacji dotyczą zasad prowadzenia robót w czasie robót wymienionych w punkcie 1.1. i obejmują:

Wykonanie stropu gęstożebrowego.

1.4. Określenia podstawowe

1.4.1. Marka zaprawy

- symbol liczbowy odpowiadający wartości średniej na ściskanie, w MPa, wg obowiązujących norm przedmiotowych.

1.5. Ogólne wymagania dotyczące robót

Ogólne wymagania dotyczące robót podano w ST B-O-01.01.00 „Wymagania ogólne”.

2. MATERIAŁY

Strop Teriva jest gęstożebrowym stropem żelbetowym, belkowo-pustakowym, produkowanym w dwóch wersjach, w zależności od rozpiętości:

- Teriva 4,0/1,

- Teriva 8,0,

Strop Teriva znajdują zastosowanie zarówno w budownictwie mieszkaniowym i przemysłowym.

Tablica 1. Parametry techniczne stropów TERIVA

Rodzaj stropu	Rozpiętość stropu [m]	Osiowy rozstaw belek [m]	Wysokość konstrukcyjna stropu [m]	Grubość nadbetonu [mm]	Ciężar konstrukcji stropu [kN/m ²]
TERIVA 4,0/1	2,4 ÷ 7,2 ^{*)}	0,60	0,24	30	2,68
TERIVA 4,0/2	2,4 ÷ 8,0	0,60	0,30	40	3,15
TERIVA 4,0/3	2,4 ÷ 8,6	0,60	0,34	40	3,40
TERIVA 6,0	2,4 ÷ 7,8	0,45	0,34	40	4,00
TERIVA 8,0	2,4 ÷ 7,2	0,45	0,34	40	4,00

^{*)} dla rozpiętości powyżej 6,0 m strop projektowany jako ciągły (minimum dwuprzęsłowy)

Tablica 2. Liczba belek i pustaków oraz ilość betonu układanego na budowie niezbędnych do wykonania 1 m² stropu

Rodzaj stropu	Belki [m]	Pustaki [szt]	Beton monolityczny ^{*)} [m ³]
TERIVA 4,0/1	1,67	6,7	0,047
TERIVA 4,0/2	1,67	6,7	0,075
TERIVA 4,0/3	1,67	6,7	0,080
TERIVA 6,0	2,22	9,2	0,097
TERIVA 8,0	2,22	9,2	0,097

*) bez betonu w żebrach rozdzielczych, wieńcach i innych uzupełniających elementach stropu, wykonanych z betonu monolitycznego

Odporność ogniowa stropów TERIVA (niezależnie od rodzaju stropu), przy wykończeniu dolnej powierzchni tynkiem cementowo-wapiennym o grubości nie mniejszej niż 10 mm wynosi REI 60. Wyższą odporność ogniową stropów TERIVA można uzyskać stosując — zgodnie z Instrukcją ITB Nr 409/2005 *Projektowanie elementów żelbetowych i murowych z uwagi na odporność ogniową* — inne wykończenie dolnej powierzchni stropu, np. płytami gipsowo-kartonowymi GKF, płytami wiórowo-cementowymi lub odpowiednimi sufitami podwieszonymi.

Izolacyjność akustyczna stropu TERIVA, w zależności od jego zastosowania, powinna spełniać wymagania określone w normie PN-B-02151-03:1999. W celu spełniania tych wymagań w budownictwie mieszkaniowym i ogólnym należy przyjmować odpowiednie rozwiązania podłóg jak dla stropów gęstożebrowych o zbliżonej masie 1 m² stropu według Instrukcji ITB Nr 394/2004 *Zasady doboru podłóg z uwagi na izolacyjność od dźwięków uderzeniowych stropów masywnych*.

Izolacyjność cieplna stropów TERIVA, bez warstw wykończeniowych (od góry i od dołu), określona oporem cieplnym wynosi:
 – stropu TERIVA 4,0 – 0,37 m²K/W, stropu TERIVA 6,0 i TERIVA 8,0 – 0,39 m²K/W.

2.1. Ogólne wymagania

Ogólne wymagania dotyczące materiałów podano w ST B-0-01.01.00 „Wymagania ogólne” Stropy Teriva - monolityczno-prefabrykowanymi stropami gęstożebrowymi, belkowopustakowymi.

Zbrojenie podporowe

Zgodnie z normą PN-B-03264:2002, każdy strop gęstożebrowy na podporze powinien mieć zbrojenie górne o polu przekroju nie mniejszym niż 0,2 pola przekroju zbrojenia dolnego w przęśle, zdolne do przeniesienia siły rozciągającej nie mniejszej niż 40 kN/m szerokości stropu. Zaleca się stosowanie zbrojenia podporowego w postaci siatek płaskich oraz siatek zaginanych.

Tablica 10. Zakresy stosowania siatek płaskich i zaginanych

Rodzaj stropu	Rozpiętość stropu l, [m], przy której są stosowane	
	siatki płaskie	siatki zaginane
TERIVA 4,0/1	≤ 6,0	> 6,0
TERIVA 4,0/2	≤ 7,2	> 7,2
TERIVA 4,0/3	≤ 7,8	> 7,8
TERIVA 6,0	≤ 7,6	> 7,6
TERIVA 8,0	≤ 6,6	> 6,6

Siatki płaskie układane są wzdłuż wszystkich stałych podpór stropu, na których opierają się belki. Na podporach środkowych układane są siatki P-1, a na podporach skrajnych - siatki P-2. Siatki zaginane układane są we wszystkich żebrach stropowych. Na podporach środkowych układane są siatki zaginane Z-1, a na podporach skrajnych - siatki zaginane Z-2.

2.2. Cement

Spoiwa stosowane powszechnie do zapraw murarskich, jak cement, wapno i gips, powinny odpowiadać wymaganiom podanym w aktualnych normach państwowych. Do przygotowania zapraw murarskich zaleca się stosowanie cementu portlandzkiego, spełniającego wymagania normy PN- 88/B-30000. Cement powinien być dostarczony w opakowaniach spełniających wymagania BN- 88/6731-08 i składowany w suchych i zadaszonych pomieszczeniach.

2.3. Wapno suchogaszone

Wapno suchogaszone (hydratyzowane) powinno spełniać wymagania normy PN-69/B-30302. W celu dogaszania niezgaszonych cząstek wapna wskazane jest zarobić wapno hydratyzowane na 24 do 36 godzin przed jego użyciem. Wapno należy przechowywać w suchych, szczelnych magazynach.

2.4. Woda zarobowa

Do przygotowania zapraw można stosować każdą wodę zdatną do picia oraz wody z rzek, jezior i innych miejsc. Woda do zapraw powinna być „odmiany 1”, zgodnie z wymaganiami PN-88/B- 32250. Woda nie powinna wydzielać zapachu gnilnego oraz nie powinna zawierać zawiesiny, np. grudek.

2.5. Piasek

Piasek wchodzący w skład każdej zaprawy powinien być kwarcowy lub ze skał twardych, czysty bez ilu, gliny i ziemi roślinnej. Wielkość ziaren powinna się mieścić w granicach 0,25 - 2,0 mm. Właściwości kruszywa powinny być określone na podstawie badań laboratoryjnych wykonanych zgodnie z normą PN-79/B-06711.

2.6. Zaprawa budowlana

Zaprawa murarska powinna mieć dobre właściwości wiążące, dobrą przyczepność do podłoża oraz odpowiednie właściwości techniczne. Marka i skład zaprawy powinny być zgodne z wymaganiami podanymi w projekcie. Zaprawy budowlane cementowo - wapienne powinny spełniać wymagania normy PN-65/B-14503, zaprawy cementowe wymagania normy PN-65/B-14504. Sposób przygotowania zapraw używanych w robotach tynkowych omówiono w pkt. 5.3.

3. SPRZĘT

3.1. Wymagania ogólne

Wykonawca jest zobowiązany do używania jedynie takiego sprzętu, który nie spowoduje niekorzystnego wpływu na jakość wykonywanych robót, zarówno w miejscu tych robót, jak także przy wykonywaniu czynności pomocniczych oraz w czasie transportu, załadunku i wyładunku materiałów, sprzętu itp.

Sprzęt używany przez Wykonawcę powinien uzyskać akceptację Inżyniera.

Liczba i wydajność sprzętu powinna gwarantować wykonanie robót zgodnie z zasadami określonymi w dokumentacji projektowej, ST i wskazaniach Inżyniera/ Kierownika projektu.

3.2. Narzędzia i sprzęt do robót

W zależności od potrzeb Wykonawca zapewni następujący sprzęt używany w robotach murowych:

- kielnia, młotek murarski, łopata, paca, pędzel, sito,
- czerpaki do zapraw, skrzynia, wiadro, taczka jednokołowa,
- pion, poziomica, łąta aluminiowa, paca elastyczna, paca-cykliniarka,
- mieszarka do wytwarzania zapraw, sprężarka, pompa,

4. TRANSPORT I SKŁADOWANIE

Zasady transportu materiałów podano w ST B-0-01.01.00 „Wymagania ogólne” Belki należy układać na podłożu wyrównanym na dwóch podkładkach grubości min. 8 cm ułożonych w odległości ok. 1/5 długości od jej krańców. Kolejne warstwy belek Teriva należy układać na przekładkach o grubości min. 4 cm. Pustaki do chwili montażu stropu powinny być składowane na paletach drewnianych.

5. WYKONANIE ROBÓT

5.1. Wymagania ogólne

Ogólne zasady wykonania robót podano w STB-O-01.01.00 „Wymagania ogólne”. Przed rozpoczęciem robót należy wykonać zgodnie z dokumentacją podpory stropu oraz wypoziomować go. Belki należy układać w rozstawie 60 i 45 cm (w zależności od typu pustaka). Układając belki należy sprawdzić ich rozstaw poprzez ułożenie między nimi po jednym pustaku przy każdym końcu belki. Przed położeniem belek na murze należy wykonać wcześniej polewkę cementową o grubości 2 cm lub ułożyć belki na kształtce litery „L” na ścianach zewnętrznych i na podkładkach płaskich na ścianach wewnętrznych. Najmniejsza długość oparcia belki na murze lub innej podporze powinna wynosić min. 8 cm.

4.6. Zalecenia konstrukcyjne

4.6.1. Podpory montażowe

Przy układaniu belek stropowych należy stosować podpory montażowe rozmieszczone w rozstawie nie większym niż 2,0 m, tzn.:

- przy rozpiętości modularnej stropu $l_m \leq 4,0$ m - 1 podpora,- przy rozpiętości modularnej stropu $4,0$ m < $l_m \leq 6,0$ m - 2 podpory,- przy rozpiętości modularnej stropu $6,0$ m < $l_m \leq 8,0$ m - 3 podpory,- przy rozpiętości modularnej stropu $l_m > 8,0$ m - 4 podpory.

Przy rozpiętościach stropów wymienionych w tablicy 3 przy układaniu belek podpory montażowe należy ustawić w sposób umożliwiający uzyskanie strzałki odwrotnej o wartości 15 mm.

UKŁADANIE I PODPIERANIE BELEK

Przed ułożeniem belek stropowych należy sprawdzić poprawność wykonania podpór montażowych. Ilość podpór w zależności od rozpiętości stropu (długości belek):

- do 3,80 m -1 podpora,
- od 4,20 do 6,00 m -2 podpory,
- od 6,20 m i większej -3 podpory.

Długość oparcia belki na murze lub innej konstrukcji nośnej powinna wynosić min. 80 mm. Opierając belki bezpośrednio na murze należy nanieść na mur 20 mm warstwę zaprawy cementowej marki 80. Belki można opierać na ścianach tylko wówczas, gdy ich grubości nie są mniejsze od 19 cm. Gdy grubości ścian są mniejsze oS 25 cm należy stosować wieńce opuszczone o 4 cm poniżej spodu belek.

W poprzek do belek stropowych stosuje się krawędziak (10 x 10 cm) na szerokość stropu pod którym ustawia się podpory co trzecią lub czwartą belkę stropową. Ustawiając podpory należy pamiętać o uwzględnieniu deskowania szalunkowego pod zebra rozdzielcze

Dla stropów o rozpiętości powyżej 5,00 m podpory należy wypoziomować tak by w środku rozpiętości stropu uzyskać wygięcie belek w górę równe 20 mm. W pozostałych przypadkach należy zachować jeden poziom. Układając belki stropowe należy umieszczać między nimi po jednym pustaku na obu końcach.

Pustaki które będą stykały się z wieńcem muszą być zadeklowane (zamknięte) od strony wieńca.

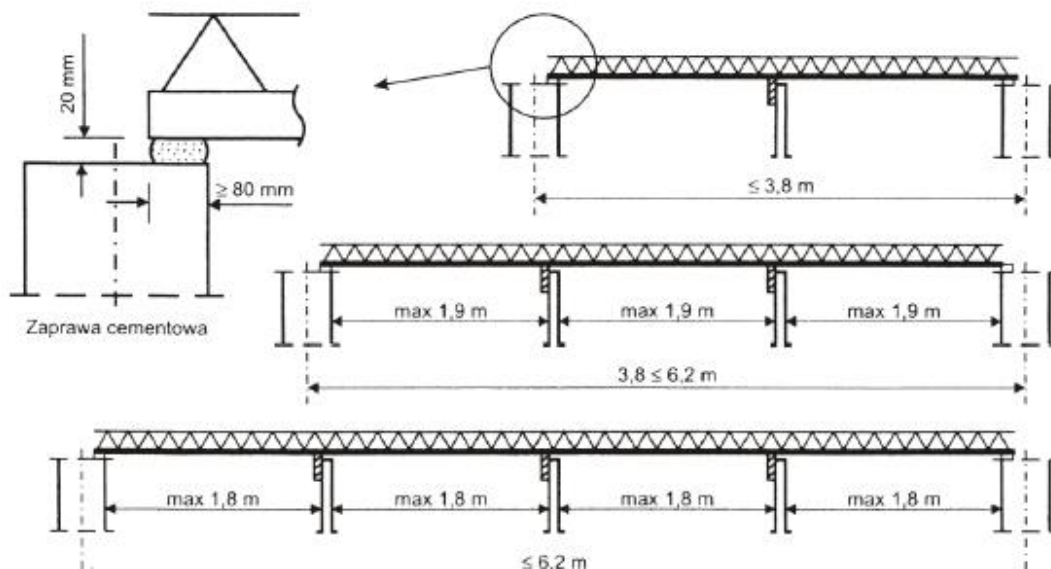

Układanie pustaków

Po ułożeniu belek przestrzenie między nimi należy wypełnić pustakami stropowymi. Układanie pustaków na stropie należy prowadzić w kierunku prostopadłym do belek. Powierzchnie czołowe pustaków przylegających do wieńców, podciągów i żeber rozdzielczych powinny być przed ich ułożeniem zadeklowane.

Betonowanie stropu

Do betonowania stropu można przystąpić dopiero po ułożeniu belek i pustaków oraz po zmontowaniu zbrojenia wieńców, żeber rozdzielczych i pod ścianki. Przed betonowaniem stropu należy usunąć bezpośrednio z ułożonych pustaków zanieczyszczenia i wszystkie elementy poleć obficie wodą. W czasie betonowania (beton klasy nie mniejszej niż B-20) należy zwrócić uwagę na dokładne wypełnienie betonem wszystkich przestrzeni, odpowiednią gęstość betonu i należytą jego pielęgnację w czasie wiązania.

Podczas wykonywania obiektów budowlanych należy zwrócić szczególną uwagę na wykonanie elementów konstrukcji min. żeber rozdzielczych stropu, wieńców obwodowych i wylewek, które stanowią dodatkowe usztywnienie pełnej konstrukcji stropu.

6. KONTROLA JAKOŚCI ROBÓT

Badanie odbioru częściowego powinno być wykonane przed przystąpieniem do betonowania stropu i powinno zawierać :

- sprawdzenie zgodności przygotowanego do betonowania stropu z dokumentacją i SST.
- kontrolę prawidłowości oparcia belek na podporach, wypoziomowanie stropu, rozstaw i równoległość belek,
- sprawdzenie zbrojenia wieńcy i żeber,
- kontrolę dokumentów jakościowych elementów prefabrykowanych .

7. ODBIÓR KOŃCOWY

Badanie końcowe należy przeprowadzić po usunięciu podpór i rozdeskowaniu elementów wylewanych, powinno ono zawierać:

- wygląd zewnętrzny zabetonowanego stropu,
- poziomowość stropu,
- zgodność z dokumentacją i SST.

8. OBMIAR ROBÓT

Jednostką obmiaru jest 1 m².

9. PODSTAWA PŁATNOŚCI

9.1. Ustalenia ogólne

Podstawą płatności jest cena jednostkowa skalkulowana przez Wykonawcę za jednostkę obmiarową ustaloną dla danej pozycji kosztorysu.

Dla pozycji kosztorysowych wycenionych ryczałtowo podstawą płatności jest wartość (kwota) podana przez Wykonawcę w danej pozycji kosztorysu.

Cena jednostkowa lub kwota ryczałtowa pozycji kosztorysowej będzie uwzględniać wszystkie czynności, wymagania i badania składające się na jej wykonanie, określone dla tej roboty w ST i w dokumentacji projektowej.

Ceny jednostkowe lub kwoty ryczałtowe robót będą obejmować:

- robociznę bezpośrednią wraz z towarzyszącymi kosztami,
- wartość zużytych materiałów wraz z kosztami zakupu, magazynowania, ewentualnych ubytków i transportu na teren budowy,
- wartość pracy sprzętu wraz z towarzyszącymi kosztami,
- koszty pośrednie, zysk kalkulacyjny i ryzyko,
- podatki obliczone zgodnie z obowiązującymi przepisami.

9.2. Warunki umowy i wymagania

Koszt dostosowania się do wymagań warunków umowy i wymagań ogólnych zawartych w B-O - 01.01.00 obejmuje wszystkie warunki określone w ww. dokumentach, a nie wyszczególnione w kosztorysie.

Zamawiający może uznać za właściwą, dogodną lub pokrewną formę rozliczeń i płatności wynagrodzenia dla Wykonawcy.

10. PRZEPISY ZWIĄZANE

PN-85/B-04500. Zaprawy budowlane. Badania cech fizycznych i wytrzymałościowych.

PN-75/C-04630. Woda do celów budowlanych. Wymagania i badania

PN-88/B-30000. Cement portlandzki.

PN-79/B-06711. Kruszywa mineralne Piaski do zapraw budowlanych.

PN-65/B-14503. Zaprawy budowlane cementowo - wapienne.

PN-65/B-14504. Zaprawy budowlane cementowe.

B-8 SZCZEGÓŁOWA SPECYFIKACJA TECHNICZNA WYKONANIA I ODBIORU ROBÓT BUDOWLANYCH

Kategoria robót – Stropodach wraz z pokryciem dachowym – kod CPV 45261210-9

1. Wstęp

1.1. Przedmiot SST

Przedmiotem niniejszej szczegółowej specyfikacji technicznej są wymagania dotyczące wykonania i odbioru stropodachu wraz z pokryciem dachowym wraz z obróbkami.

1.2. Zakres stosowania SST

Szczegółowa specyfikacja techniczna jest stosowana jako dokument przetargowy przy zlecaniu i realizacji robót wymienionych w pkt. 1.1.

1.3. Zakres robót objętych SST

Roboty, których dotyczy specyfikacja, obejmują wszystkie czynności umożliwiające i mające na celu wykonanie pokryć dachowych wraz z obróbkami blacharskimi i elementami wystającymi ponad dach budynku tzn.:

- Ułożenie warstw izolacji paroszczelnej i izolacji termicznej
- Ułożenie warstwy spadkowej z keramzytu i gładzi cementowej
- Wykonanie pokrycia z papy termozgrzewalnej oraz obróbki komina.
- Montaż rynien i rur spustowych
- Obróbki blacharskie.

1.4. Określenia podstawowe

Określenia podane w niniejszej SST są zgodne z ustawą Prawa budowlanego, wydanymi do niej rozporządzeniami wykonawczymi, nomenklaturą Polskich Norm, aprobat technicznych.

1.5. Ogólne wymagania dotyczące robót

Wykonawca robót jest odpowiedzialny za jakość ich wykonania oraz za zgodność z dokumentacją przetargową, SST i poleceniami Inspektora.

2. Materiały

2.1. Wymagania ogólne

Zastosowane materiały do wykonania zamówienia powinny odpowiadać polskim normom i posiadać między innymi:

- Aprobaty techniczne ITB dopuszczające materiał do stosowania w budownictwie
- Certyfikat lub Deklarację Zgodności z Aprobata Techniczną lub PN
- Certyfikat na znak bezpieczeństwa
- Certyfikat zgodności ze zharmonizowaną normą europejską wprowadzoną do zbioru norm polskich
- Na opakowaniach powinien znajdować się termin przydatności do stosowania

2.2. Podstawowe materiały do wykonania zamówienia:

- płyty styropianowe EPS 100 grubości 20 cm i 25 cm,

- Papa termozgrzewalna modyfikowana grubości min. 5mm na osnowie z włókniny poliestrowej nawierzchniowa i podkładowa np. wg Świadcstwa ITB nr 974/93
- Roztwór asfaltowy do gruntowania Wymagania wg normy PN-B-24620:1998.
- Blacha stalowa ocynkowana malowana proszkowo-grub. 0.60 mm,[np. wg PN-61/B-10245, PN-EN 10203:1998]
- Akcesoria blacharskie.
- Rynny systemowe PVC-U DN 150mm i rury spustowe systemowe PVC-U DN 120mm

Papa termozgrzewalna wierzchniego krycia

Zastosowana papa termozgrzewalna wierzchniego krycia w jednej warstwie ze stałą funkcją wentylacji i hydroizolacji powinna spełniać wymagania PN-EN 13707:2006 + PN-EN 13707:2006/A1:2007.

Papa termozgrzewalna z powłoką SBS i wkładką z kalandrowanej włókniny poliestrowej o gramaturze 250 g/m², wzmocniona siatką szklaną.

- Wymagania
 - gramatura włókniny poliestrowej min. 250 g/m²,
 - grubość papy 5,2 mm,
 - giętkość w ujemnej temperaturze -25 °C,
 - spływność w podwyższonej temp.: +110 °C,
 - siła zryw. przy rozc. paska szer. 5 cm, wzdłuż/w poprzek min. 950/950 N,
 - wydłużenie przy max. sile rozciąg, wzdłuż/w poprzek min. 40/40 %,

Papa termozgrzewalna podkładowa

Papa termozgrzewalna na osnowie z włókniny poliestrowej podkładowa powinna spełniać wymagania np. Świadcstwa ITB nr 974/93.

Stosować następujące rodzaje pap:

- Papa podkładowa zgrzewalna gr. 3 mm,
Na włókninie poliestrowej gramatury min. 200g/m². Masa bitumiczna modyfikowana SBS ok. 3700g/m².

Płyty styropianowe

Zastosowane płyty styropianowe EPS 100 (wg dokumentacji projektowej) - grubość 20 cm i 25 cm powinny charakteryzować się zgodnością z PN-B-20132:2005 oraz PN-EN 13163:2004

Wymagania:

- współczynnik przewodzenia ciepła $\lambda \leq 0,031$ W/mK,
- naprężenia ściskające przy 10% odkształceniu względnemu ≥ 100 kPa,
- wytrzymałość na zginanie ≥ 150 kPa,
- wytrzymałość na rozciąganie ≥ 150 kPa,

Rozbudowa i nadbudowa budynku ZSOiP w Świeciu w ramach projektu: „Tworzenie nowej przestrzeni dydaktycznej poprzez rozbudowę obiektu Zespołu Szkół Ogólnokształcących i Policealnych w Świeciu”, na działce nr 235/6, ul. Wojska Polskiego 85, 86-105 Świecie

- zakresem temperatur stosowania do +80°C,
- klasa reakcji na ogień co najmniej E,
- płyty powinny mieć na całej powierzchni jednakową twardość oraz ściśliwość.

Keramzyt

Na warstwę spadkową stosować keramzyt izolacyjny o frakcji 8-16 mm i gęstości nasypowej 290 kg/m³.

Zaprawa cementowa

Na warstwę gładzi cementowej stosować zaprawę cementową min. klasy M12.

Siatka do zbrojenia gładzi

Siatka stalowa grzewana z drutu o śred. 3 mm ; o oczkach 10 x 10 cm.

Folia budowlana pe

Folie budowlana PE powinna spełniać warunki normy PN-EN 13967:2006 Elastyczne wyroby wodochronne - Wyroby z tworzyw sztucznych i kauczuku do izolacji przeciwwilgociowej łącznie z wyrobami z tworzyw sztucznych i kauczuku do izolacji przeciwwodnej części podziemnych - Definicje i właściwości.

Wymagania:

- grubość min. 0,3mm,
- wytrzymałość na rozciąganie min. 12 MPa,
- wydłużenie przy zerwaniu (wzdłuż/w poprzek) min. 200/200%.

Folia paroizolacyjna

Folie paroizolacyjna powinna spełniać warunki normy PN-EN 13967:2006 Elastyczne wyroby wodochronne - Wyroby z tworzyw sztucznych i kauczuku do izolacji przeciwwilgociowej łącznie z wyrobami z tworzyw sztucznych i kauczuku do izolacji przeciwwodnej części podziemnych - Definicje i właściwości.

Wymagania:

- grubość min. 0,3mm,
- paroprzepuszczalność max 0,5 g/m²/24h
- wytrzymałość na rozciąganie min. 11,5 MPa,
- wydłużenie przy zerwaniu (wzdłuż/w poprzek) min. 300/400%.

Folia w płynie akrylowa

Folie w płynie na bazie żywicy akrylowej wraz z preparatem gruntującym i wkładką z włókniny poliestrowej.

Blacha stalowa ocynkowana powlekana

Do obróbek blacharskich należy stosować blachę stalową ocynkowaną gr. 0,6 mm, malowaną proszkowo.

Blachy powinny spełniać wymagania norm PN-EN 10203:1998, PN-81/H-92125.

Powierzchnia blach powinna być równa, gładka i powleczone obustronnie cynkiem w sposób ciągły, nie powinna wykazywać pęknięć powłoki cynku, a na krawędziach – gięcia powłoki cynkowej nie odwarstwiającej się od podłoża.

Dopuszcza się: grudki, zgrubienia i zacieki cynku jeżeli nie pękają na powierzchni stalowej blach barwy nalotowe, zabarwienia z procesu pasywacji, jasne lub szare plamy, rysy, chropowatość, nierównomierność krystalizacji cynku i zatarcia nie naruszające szczelności powłoki cynku.

Materiał: wg BN-81/H – 92125, stal w gatunku St0 i St1 – wg PN-81/H-92131

Powłoka cynku – mierzona obustronnie ilością cynku w gramach na metr kwadratowy, powinna wynosić minimum 275 g. wg PN-81/H-92125.

Cechowanie:

Blacha powinna być cechowana co najmniej na dwóch przywieszkach, przymocowanych do paczek z podaniem następujących danych:

znak wytwórni, oznaczenie profilu i wymiary blachy, rodzaj i kolor pokrycia, klasa jakości blachy, masa paczki, numer normy, numer partii i numer paczki, znak zabezpieczenia powierzchni, liczba arkuszy w paczce (na zamówienie klienta).

Rynny i rury spustowe z PCV

Rynny i rury spustowe, a także inne materiały potrzebne do montażu powinny odpowiadać PN-EN 607: 2005. Rynny dachowe i elementy wyposażenia z PVC-U. Definicje, wymagania i badania. Wymagania :

- materiał – nieplastyfikowany z polichloru winylu o stałej charakterystyce i wysokiej czystości z dodatkiem stabilizatorów termicznych i UV modyfikatorów środków smarnych i barwnika,
- gęstość tworzywa [kg/m^3] – $1350 \div 1500$,
- temperatura mięknięcia wg Vicata [$^{\circ}\text{C}$] - ≥ 80 ,
- stabilność wymiarów w tem. $+70$ [%] – zmiany wymiarów w kierunku wzdłużnym $\leq 0,5\%$,
- wytrzymałość na zginanie [MPa] - ≥ 100 ,
- udarność w temp. 0°C – próbki nie powinny ulegać pękaniu,
- udarność w temp. -20°C [kJ/m^2] – ≥ 30 ,
- odporność na przyspieszone starzenie po 2000 h,
- zmiana barwy – odpowiadająca nr 3 w skali szarej własności po badaniach starzeniowych,
- wytrzymałość na zginanie [MPa] - ≥ 70 ,
- duża odporność chemiczna,

- wygląd zewnętrzny – elementy rynien i rur spustowych nie powinny być zgniecione, pęknięte, powierzchnia powinna być gładka bez widocznych zarysowań.

Łączniki

Do mocowania styropianu należy stosować odpowiednie kołki (wg wskazań producenta materiałów) by nie uszkodzić paroizolacji.

Do mocowania wełny mineralnej należy stosować odpowiednie kołki (wg wskazań producenta materiałów) by nie uszkodzić paroizolacji.

Mocowanie folii paroizolacyjnej za pomocą łączników dostarczonych razem z materiałem izolacyjnym.

Obróbki blacharskie łączone z podłożem za pomocą wkrętów samowiertnych z uszczelką polietylenową.

Do łączenia płyt warstwowych między sobą stosować łączniki systemowe.

Uchwyty mocujące rynny i rury spustowe w zależności od podłoża dostarczane w komplecie.

Śruby rozporowe do mocowania przekryć zbiorników ze stali A4

3. Sprzęt

Roboty można wykonać ręcznie lub przy użyciu specjalistycznych narzędzi.

Wykonawca zobowiązany jest używać takich narzędzi, które nie spowodują niekorzystnego wpływu na jakość materiałów i wykonywanych robót oraz będą przyjazne dla środowiska.

4. Transport i składowanie.

Załadunek, transport, rozładunek i składowanie materiałów do wykonania warstw ochronnych powinny odbywać się tak, aby zachować ich dobry stan techniczny.

Materiały powinny być składowane starannie na suchym podkładzie, w pomieszczeniach krytych i zamkniętych. Na stanowisku roboczym odkrytym materiały te należy układać na podkładzie z desek lub płyt betonowych i przykrywać szczelnie folią.

Opakowania należy ustawiać w pozycji stojącej ściśle jedno obok drugiego najwyżej w dwóch warstwach tak, aby tworzyły zwartą całość zabezpieczoną dodatkowo listwami przed ewentualnym przesunięciem i uszkodzeniem.

Rolki papy należy przechowywać w pomieszczeniach krytych, chroniących papę przed zawilgoceniem, działaniem promieni słonecznych i z dala od grzejników. Rolki należy ustawiać w stosy w pozycji stojącej w jednej warstwie.

Transport materiałów izolacyjnych należy wykonywać zgodnie z wymogami aktualnej normy. Środki transportu powinny być zabezpieczać załadowane wyroby przed wpływami atmosferycznymi. Materiały powinny być pakowane, przechowywane i transportowane w sposób wskazany w normach państwowych lub świadectwach ITB.

Do transportu materiałów stosować:

- Samochód skrzyniowy o ładowności 5-10 t
- Samochód dostawczy 0,9 t.

Rolki papy termozgrzewalnej należy przewozić krytymi środkami transportu, ładowane w jednej warstwie, w pozycji stojącej obok siebie bez luzu, zabezpieczone przed przewróceniem się i uszkodzeniem.

5. Wykonanie robót

5.1. Docieplenie płytami styropianu

Docieplenie stropodachu wykonać poprzez ułożenie płyt styropianowych. Styropian układa się na oczyszczonym, suchym podłożu poprzez klejenie do podłoża klejem bitumicznym (zaleca się dodatkowe mocowanie płyt za pomocą łączników do mechanicznego mocowania w strefie brzegowej i narożnej połaci dachowej).

5.2. Pokrycie papą termozgrzewalną.

Na tak ułożone płyty zagrzewa się papę termozgrzewalną podkładową odsuwając się od okapu a następnie zagrzewa się papę termozgrzewalną wierzchniego krycia np. typu POLBIT PYE 250 S50 SBS grub. min. 5 mm lecz o parametrach nie gorszych. Konieczny jest montaż kominków wentylacyjnych (1 szt. na 40-60 mkw.)

5.3. Obróbki blacharskie

Obróbki blacharskie powinny być dostosowane do wielkości pochylenia połączeń szerokości.

Roboty blacharskie z blachy stalowej ocynkowanej można wykonywać o każdej porze roku, lecz temperaturze nie niższej od -15°C .

Robót nie można wykonywać na oblodzonych podłożach.

5.4. Urządzenia do odprowadzania wód opadowych.

W dachach (stropodachach) z odwodnieniem zewnętrznym w warstwach przekrycia powinny być osadzone uchwyty rynnowe (rynhaki) o wyregulowanym spadku podłużnym.

Przekroje poprzeczne rynien dachowych i rur spustowych powinny być dostosowane do wielkości odwadnianych powierzchni dachu (stropodachu).

Rynny dachowe i elementy wyposażenia z PCW powinny odpowiadać wymaganiom w PN-EN 607:1999.5.9.10.

Do montażu rynien używać uchwyty PCV. Rynna powinna opierać się na hakach lub wisieć na nich. Ze względu na rozszerzalność termiczną nie może być przymocowana na sztywno. Haki należy mocować wkrętami a nie gwoździami, które obciążona rynna może wyrwać. Zwykle dla rynien z tworzyw rozstaw uchwyty wynosi około 50-70 cm, w zależności od przekroju rynny i stosowanej grubości materiału oraz zaleceń producenta. Na hakach nie można opierać łączek dylatacyjnych, łuków, wylotów oraz połączeń odcinków rynien. Mocuje się je w odległości około 15 cm od tych elementów. Przy łączeniu rynien należy przestrzegać instrukcji producenta.

Rury spustowe należy mocować do ściany za pomocą obejm. Są one wykonane z tego samego materiału co rury. Obejmy rozmieszcza się pod kielichami rur w odstępach co 1,8-2 m. Rury spustowe można mocować także za pomocą uchwyty, które po przykręceniu są niewidoczne z zewnątrz. Przy długości okapu do 12 m montuje się 1 rurę na końcu rynny.

5.5. Instalacja odgromowa – wg projektu branżowego.

6. Kontrola jakości.

6.1. Kontrola jakości materiałów.

Wymagana jakość materiałów izolacyjnych powinna być potwierdzona przez producenta przez zaświadczenie o jakości lub znakiem kontroli jakości zamieszczonym na opakowaniu lub innym równorzędnym dokumentem.

Materiały izolacyjne dostarczone na budowę bez dokumentów potwierdzających przez producenta ich jakość nie mogą być dopuszczone do stosowania.

Odbiór materiałów izolacyjnych powinien obejmować zgodność z dokumentacją przetargową oraz sprawdzenie właściwości technicznych tych materiałów z wystawionymi atestami wytwórcy.

W przypadku zastrzeżeń co do zgodności materiału z zaświadczeniem o jakości wystawionym przez producenta – powinien być on zbadany zgodnie z postanowieniami normy państwowej.

Nie dopuszcza się stosowania do robót materiałów izolacyjnych, których właściwości nie odpowiadają wymaganiom przedmiotowych norm.

Nie należy stosować również materiałów przeterminowanych (po okresie gwarancyjnym).

Wyniki odbiorów materiałów i wyrobów powinny być każdorazowo wpisywane do dziennika budowy.

6.2. Kontrola jakości robót.

Kontrola jakości robót polega na sprawdzeniu zgodności ich wykonania z wymaganiami niniejszej specyfikacji.

Kontrola wykonania pokryć polega na sprawdzeniu zgodności ich wykonania z powołanymi normami przedmiotowymi i wymaganiami specyfikacji. Kontrola ta przeprowadzana jest przez przedstawiciela Zamawiającego.

Odbiorom prac zanikających podlega:

- Położenie każdej warstwy pokrycia dachu,
- Ciągłość warstw,
- Jakość materiałów,
- Prostoliniowość rzędów pokrycia dachowego ,
- Rozmieszczenie styków każdego wielkości zakładów,
- Równość pokrycia,
- Szczelność pokrycia.

7. Obmiar robót

Podstawę do odbioru wykonania robót stanowi stwierdzenie zgodności ich wykonania z dokumentacją i zatwierdzonymi zmianami w dokumentacji powykonawczej.

Jednostką obmiarową robót jest:

- m² pokrytej powierzchni, docieplenia
- 1 m wykonanych rynien lub rur spustowych.

Ilość robót określa się na podstawie obmiaru z uwzględnieniem zmian zaaprobowanych przez Inspektora i sprawdzonych w naturze.

8. Odbiór robót

8.1. Odbiór podłoża

Badania podłoża należy przeprowadzać w trakcie odbioru częściowego, podczas suchej pogody, przed przystąpieniem do krycia połaci dachowych.

Sprawdzenie równości powierzchni podłoża należy przeprowadzać za pomocą łąty kontrolnej o długości 2 m lub za pomocą szablonu z podziałką milimetrową. Prześwit między sprawdzaną powierzchnią a łątą nie powinien przekroczyć 5 mm.

8.2. Odbiór robót pokrywczych

Roboty pokrywcze, jako roboty zanikające, wymagają odbiorów częściowych. Badania w czasie odbioru częściowego należy przeprowadzać dla tych robót, do których dostęp później jest niemożliwy lub utrudniony.

Odbiór częściowy powinien obejmować sprawdzenie:

- podłoża,
- jakości zastosowanych materiałów,
- dokładności wykonania poszczególnych warstw pokrycia,
- dokładności wykonania obróbek blacharskich i ich połączenia z pokryciem.

Dokonanie odbioru częściowego powinno być potwierdzone wpisem do dziennika budowy.

Badania końcowe pokrycia należy przeprowadzać po zakończeniu robót, po deszczu.

Podstawę do odbioru robót pokrywczych stanowią następujące dokumenty:

- dokumentacja przetargowa,
- zapisy dotyczące wykonywania robót dociepleniowych i pokrywczych i rodzaju zastosowanych materiałów,
- protokoły odbioru materiałów i wyrobów.

Odbiór końcowy polega na dokładnym sprawdzeniu stanu wykonanego pokrycia i obróbek blacharskich i połączenia ich z urządzeniami odwadniającymi, a także wykonania na pokryciu ewentualnych zabezpieczeń eksploatacyjnych.

8.2.1. Odbiór pokrycia z papy:

- sprawdzenie przyklejenia papy do gładzi cementowej należy przeprowadzić przez nacięcie i odrywanie paska papy szerokości nie większej niż 5 cm, z tym że pasek papy należy naciąć nad miejscem przyklejenia papy,
- sprawdzenie szerokości zakładów papy należy dokonać w trakcie odbiorów częściowych i końcowego przez pomiar szerokości zakładów w trzech dowolnych miejscach na każde 100m². Dokładność pomiarów powinna wynosić do 2 cm.

8.2.2. Odbiór obróbek blacharskich, rynien i rur spustowych powinien obejmować:

- sprawdzenie prawidłowości połączeń poziomych i pionowych,
- sprawdzenie mocowania elementów do ścian,
- sprawdzenie prawidłowości spadków rynien,
- sprawdzenie szczelności połączeń rur spustowych z wpustami.

9. Podstawa płatności

Sposób płatności określa umowa o wykonanie robót budowlano-montażowych.

10. Przepisy związane

10.1 Normy.

PN-80/B-10240	Pokrycia dachowe z papy i powłok asfaltowych.
PN-69/B-10260	Izolacje bitumiczne. Wymagania i badania przy odbiorze.
PN-B-24620:1998	Lepiki, masy i roztwory asfaltowe stosowane na zimno.
PN-B-27617/A1:1997	Papa asfaltowa na tekturze budowlanej.
PN-61/B-10245	Roboty blacharskie budowlane z blachy stalowej ocynkowanej i cynkowej. Wymagania i badania techniczne przy odbiorze.
PN-EN 607:1999	Rynny dachowe i elementy wyposażenia z PCV-U. Definicje. Wymagania i badania.

10.2 Inne dokumenty i instrukcje.

- Ustawa Prawo budowlane z dnia 7 lipca 1994 r. tekst jednolity Dz. U. Nr 207 poz.2016 z 2003 roku z późniejszymi zmianami.
- Ustawa z dnia 16 kwietnia 2004 r. o wyrobach budowlanych (Dz. U. Nr 92 poz. 881 z dnia 30 kwietnia 2004 r.)
- Rozporządzenie Ministra Infrastruktury z dnia 12 kwietnia 2002 r w sprawie warunków technicznych jakim powinny odpowiadać budynki i ich usytuowanie, tekst jednolity - aktualizacja z dn.27.05.2004.
- ETAG 004 – Wytyczne do Europejskich Aprobat Technicznych - „Złożone systemy izolacji cieplnej z wyprawami tynkarskimi” - Dz. Urz.WEC212 z 6.09.2002.
- ZUAT15/V.03/2003 -Zestawy wyrobów do wykonywania ociepleń z zastosowaniem styropianu jako materiału termoizolacyjnego i pocienianej wyprawy elewacyjnej” - Zalecenia Udzielania Aprobat Technicznych ITB,Warszawa, Instytut Techniki Budowlanej, 2003 r.
- ZUAT15/V.01/1997 - -Tworzywowe łączniki do mocowania termoizolacji” - Zalecenia Udzielania Aprobat Technicznych ITB, Warszawa, Instytut Techniki Budowlanej, 1997 r.
- ZUAT fi 15/V.07/2003 - -Łączniki do mocowania izolacji termicznej uformowanej w płyty” – Zalecenia Udzielania Aprobat Technicznych ITB,Warszawa, Instytut Techniki Budowlanej, 2003
- ETAG 014 - Wytyczne do Europejskich Aprobat Technicznych - -Łączniki tworzywowe do mocowania warstwy izolacyjnej ociepleń ścian zewnętrznych” - Dz. Urz.WEC212 z 6.09.2002.
- PN-EN 13163:2004 Norma pt. -Wyroby do izolacji cieplnej w budownictwie - Wyroby z polistyrenu ekspandowanego (EPS) produkowane fabrycznie - Specyfikacja”.
- PN-B-02025: 1999 Norma pt. -Obliczanie sezonowego zapotrzebowania na ciepło do ogrzewania budynków mieszkalnych i zamieszkania zbiorowego”.
- PN-EN ISO 6946: 1999 Norma pt. -Komponenty budowlane i elementy budynku. Opór cieplny i współczynnik przenikania ciepła. Metoda obliczania”.
- PN-70/B-10100 (wyd. 3) Roboty tynkowe. Tynki zwykłe. Wymagania i badania przy odbiorze

- Ustawa z dnia 10 czerwca 1994 r. o zamówieniach publicznych tekst jednolity Dz. U. z 2002 r. Nr 72, poz. 664 z późniejszymi zmianami.
- Rozporządzenie Ministra Infrastruktury z dnia 11 sierpnia 2004 r. w sprawie systemów oceny zgodności, wymagań, jakie powinny spełniać notyfikowane jednostki uczestniczące w ocenie zgodności oraz sposobu oznaczania wyrobów budowlanych oznakowaniem CE (Dz. U. Nr 195, poz. 2011).
- Rozporządzenie Ministra Infrastruktury z dnia 11 sierpnia 2004 r. w sprawie sposobów deklarowania zgodności wyrobów budowlanych oraz sposobu znakowania ich znakiem budowlanym (Dz. U. Nr 198 poz. 2041).
- Rozporządzenie Ministra Infrastruktury w sprawie informacji dotyczącej bezpieczeństwa i ochrony zdrowia oraz planu bezpieczeństwa i ochrony zdrowia. (Dz. U. z 2003 r., Nr 120, poz. 1126).
- Rozporządzenie Ministra Infrastruktury w sprawie szczegółowego zakresu i formy projektu budowlanego. (Dz. U. z 2003 r., Nr 120, poz. 1133).
- Rozporządzenie Ministra Infrastruktury w sprawie kontroli wyrobów budowlanych wprowadzonych do obrotu. (Dz. U. z dn. 8 czerwca 2004r, Nr 130, poz. 1386)

B-9 SZCZEGÓŁOWA SPECYFIKACJA TECHNICZNA WYKONANIA I ODBIORU ROBÓT BUDOWLANYCH

Kategoria robót – Stolarka okienna i drzwiowa – kod CPV 45421100-5

1. WSTĘP

1.1. Przedmiot SST

Specyfikacja Techniczna odnosi się do wymagań technicznych dotyczących wykonania i odbioru robót, które zostaną wykonane w ramach realizacji robót w zakresie stolarki okiennej i drzwiowej.

1.2. Zakres stosowania SST

Specyfikacja Techniczna jest stosowana jako dokument przetargowy i kontraktowy przy zlecaniu i realizacji robót, wymienionych w punkcie 1.3.

1.3. Zakres robót objętych SST

Ustalenia zawarte w niniejszej specyfikacji, dotyczą prowadzenia robót związanych z wykonaniem montażu stolarki okiennej z PCV, drzwiowej wewnętrznej i zewnętrznej, z aluminium, stalowych i drewnianych.

Roboty, których dotyczy specyfikacja, obejmują wszystkie czynności umożliwiające i mające na celu wykonanie:

- montażu witryn wraz z parapetami wewnętrznymi w pomieszczeniach budynku,
- montażu stolarki drzwiowej drewnopochodnej wraz z drewnianymi ościeżnicami, regulowanymi, na parterze i piętrze, w części projektowanej, wykonać bez progów, poziomy posadzek dostosować do poziomu istniejącej posadzki,
- okienna z profili PCV wraz z parapetami wewnętrznymi i zewnętrznymi. Nawiew w pomieszczeniach z wentylacją grawitacyjną będzie realizowany za pomocą ciśnieniowych nawiewników okiennych o wydajności max.30m³/h każdy oraz nawiewników podokiennych o wydajności 120 m³/h np. firmy Greka.

Okna na parterze wyposażone w szyby warstwowe, antywłamaniowe, klasy P3. Poza tym okna należy zaopatrzyć w elementy zabezpieczające przeciw włamaniom, za pomocą okuć przeciwwyważeniowym.

- ścianka zaplecza konstrukcji z profili PCV, przeszklona szkłem bezpiecznym, szyby warstwowe klasy 01, szkło przezroczyste w ściance należy wykonać drzwi jednoskrzydłowe o świetle otworu 90/200cm, dodatkowo wzmocnione okucia, w systemie wykonania okien.

Uwaga: Przed przystąpieniem do realizacji wymiany stolarki, każdorazowo wymiary stolarki podane w zestawieniu skorygować przez pomiar z natury. Ponadto, rodzaj okuć oraz kierunek otwierania i uchylanie skrzydeł uzgodnić z Inwestorem.

Ze względu na przyjęcie w projekcie wszystkich okien i drzwi jako typowe, pochodzące z dostaw zewnętrznych i nie podlegające na budowie żadnym przeróbkom, opracowano dla montażu zarówno stolarki drzwiowej z płyt drewnopochodnych jak i okien i drzwi wspólną specyfikację SST.

1.4. Określenia podstawowe

Określenia podane w niniejszej SST są zgodne z obowiązującymi odpowiednimi normami i wytycznymi.

1.4.1. Ościeże - powierzchnie poprzeczne do płaszczyzny muru przy otworze okiennym lub

Rozbudowa i nadbudowa budynku ZSOiP w Świeciu w ramach projektu: „Tworzenie nowej przestrzeni dydaktycznej poprzez rozbudowę obiektu Zespołu Szkół Ogólnokształcących i Policealnych w Świeciu”, na działce nr 235/6, ul. Wojska Polskiego 85, 86-105 Świecie

drzwiowym. Mogą być to powierzchnie boczne (pionowe), górna (pozioma, ukośna lub w kształcie łuku) zamykająca od góry otwór.

1.4.2. Ościeżnica - rama wykonana z drewna, aluminium, metalu osadzona w ościeżu (drzwiowym albo okiennym). Do niej na zawiasach montuje się skrzydła drzwiowe, lub okienne.

2. MATERIAŁY

Ogólne wymagania dotyczące materiałów, ich pozyskiwania i składowania podano w „Wymagania ogólne”. Wbudować należy stolarkę i ślusarkę kompletnie wykończone wraz z okuciami i powłokami malarskimi zgodną z dokumentacją techniczną.

Każda partia materiału dostarczona na budowę przed jej wbudowaniem musi uzyskać akceptację Inspektora nadzoru oraz musi być zgodna z projektem.

Wyroby do momentu wmontowania powinny posiadać opakowanie producenta, z informacją o rodzaju i jakości wyrobu, aprobatą i dopuszczeniem do stosowania w budownictwie.

Wyroby powinny posiadać trwałe i nie uszkodzone powłoki malarskie, systemy okuciowe, uszczelki i zamknięcia zgodne z Projektem i aprobatami dla poszczególnych wyrobów. Każdy wbudowywany wyrób powinien posiadać wszystkie wymagane aprobaty, dopuszczenia, atesty (w tym PZH) do stosowania w budownictwie. Nie dopuszcza się stosowania wyrobów uszkodzonych i nie posiadających oryginalnych opakowań.

Do każdego wyrobu musi być dołączona producenta instrukcja montażu i dedykowane przez producenta elementy mocujące w wystarczającej wg instrukcji liczbie. Materiały uszczelniające: pianki, silikony powinny posiadać ww. dokumenty dopuszczające oraz nie przekroczyć daty przydatności do użytku, podanej na opakowaniu.

Elementy drobne takie jak parapety systemowe, klamki, nie znajdujące się w opakowaniu producenta powinny mieć nieuszkodzone powłoki wykończeniowe, parapety nie mogą być zwichrowane, pocięte itp. Przechowywanie poszczególnych elementów zgodnie z instrukcją producenta.

2.1. Wymagania materiałowe

2.1.1. Okna

- System profili z wysokoudarowego PCV ,
- Okucia obwiedniowe z mikrowentylacją, z zaczepami oraz blokadą błędnego położenia klamki,
- Szyby zespolone, jednokomorowe – pakiet dwóch szyb typu float gr. 4 mm połączonych o współczynniku przenikania ciepła $U \leq 0,8 \text{ W/m}^2\text{K}$,
- Współczynnik przenikania ciepła dla okna $U_{\text{max}} = 1,1 \text{ W/m}^2\text{K}$,
- Kolor profili okiennych – biały,
- Parapety wewnętrzne – z konglomeratu imitującego kamień naturalny – elementy gr. 3 cm i szer. do 30 cm, w kolorze uzgodnionym z Inwestorem,
- Parapety zewnętrzne - z blachy powlekanej gr. 0,55 mm w kolorze uzgodnionym z Inwestorem,

2.1.2. Drzwi

- drzwi profilowe o konstrukcji z PCV, na szerokich profilach komorowych, profil ciepły, w kolorze uzgodnionym z Inwestorem,
- kształtowniki wykonane ze stopu aluminium.
- właściwości mechaniczne kształtowników powinny być zgodne z PN-EN755-2-2001, a odchyłki od wymiarów zgodne z PN-EN12020-2-2004,
- kształtowniki w drzwiach zewnętrznych ocieplone - z przekładką termiczną,
- kształtowniki zabezpieczone powłoką poliestrową proszkową, odporność powłoki na

Rozbudowa i nadbudowa budynku ZSOiP w Świeciu w ramach projektu: „Tworzenie nowej przestrzeni dydaktycznej poprzez rozbudowę obiektu Zespołu Szkół Ogólnokształcących i Policealnych w Świeciu”, na działce nr 235/6, ul. Wojska Polskiego 85, 86-105 Świecie

korozję wg PN-76/h-0406/02; stan powłoki bez zmian po 20 cyklach działania w temperaturze 35°C — mgły solnej, grubość powłoki nie mniejsza niż 60µm, twardość względna nie mniej niż 0,7; odporność na działanie cieczy - stan powłoki bez zmian po 1000 h działania wody destylowanej o temperaturze 3°C i 40°C.

- płyciny aluminiowe ocieplone ,
- do uszczelnienia szyb stosować uszczelki z kauczuku etylenowo – propylenowego EPDM spełniającego wymagania norm DIN 7863.

2.1.3. Drzwi wewnętrzne drewniane

- płycinowe z drewna sosnowego, klejonego warstwowo wykonane fabrycznie, obłogowane naturalnym obłogiem sosnowym, malowane wysokogatunkowym lakierem pozostawiającym fakturę drewna w kolorze, uzgodnionym z Inwestorem,
- ościeżnice z drewna, regulowane, uszczelka wyciszająca w futrynie – umiejscowienie według zestawienia stolarki,
- skrzydła o podwyższonej odporności na wilgoć, uszczelka na całym obwodzie,
- drzwi do pomieszczeń sanitarnych wyposażone w nawiewy w dolnej ich części,

2.1.4. Inne wyroby i materiały

- elementy mocujące:
kołki rozporowe (dyble),
kotwy,
śruby, wkręty,
- elementy podporowe i dystansowe:
klocki, belki drewniane,
podkładki, kątowniki stalowe.

3. SPRZĘT

Ogólne wymagania dotyczące sprzętu podano w „Wymagania ogólne”.

3.1. Sprzęt i narzędzia do montażu

Roboty można wykonać ręcznie lub (i) z użyciem specjalistycznych narzędzi. Wykonawca obowiązany jest używać takich narzędzi jakie wynikają z Instrukcji montażu, które nie spowodują niekorzystnego wpływu na jakość materiałów i wykonywanych robót, oraz będą przyjazne dla środowiska.

Przy montażu drzwi należy wykorzystywać odpowiednie narzędzia, elektronarzędzia i sprzęt do:

- sprawdzenia wymiarów i płaszczyzn,
- wykucia otworów oraz ustawienia i zamocowania okien i drzwi w ościeżach,
- uszczelnienia i izolacji drzwi,
- wykończenia ościeży.

4. TRANSPORT

Wymagania dotyczące środków transportu oraz zasady ładowania i zabezpieczania drzwi w środkach transportu powinny być zgodne z wymogami podanymi w normie PN-B-0500 oraz z wytycznymi (zaleceniami) producenta. Warunki transportu pozostałych wyrobów i materiałów powinny być zgodne z wymaganiami norm przedmiotowych dotyczących tych wyrobów i wytycznymi (zaleceniami) producenta.

Każda partia wyrobów przewidziana do wysyłki powinna zawierać wszystkie elementy przewidziane normą lub projektem indywidualnym. Okucia nie zamontowane do

wyrobu przechowywać i transportować w odrębnych opakowaniach. Elementy do transportu należy zabezpieczyć przed uszkodzeniem przez odpowiednie opakowanie. Zabezpieczone przed uszkodzeniem elementy przewozić w miarę możliwości przy użyciu palet lub jednostek kontenerowych. Elementy mogą być przewożone dowolnymi środkami transportu, oraz zabezpieczone przed uszkodzeniami, przesunięciem lub utratą stateczności.

5. WYKONANIE ROBÓT

Ogólne zasady wykonania robót podano w „Wymagania ogólne”.

5.1. Warunki przystąpienia do montażu okien i drzwi

Przed zamówieniem stolarki i ślusarki Wykonawca jest zobowiązany do wykonania pomiarów każdego z otworów przeznaczonych pod osadzenie drzwi i okien indywidualnie z uwzględnieniem ewentualnych odchyłek od pionu i poziomu. Dopiero po wykonaniu pomiarów można przystąpić do zamówienia stolarki i ślusarki.

Przed osadzeniem stolarki należy sprawdzić dokładność wykonania ościeża, do którego ma przylegać ościeżnica. W przypadku występujących wad w wykonaniu ościeża lub zabrudzenia powierzchni ościeże należy naprawić i oczyścić.

Przed przystąpieniem do montażu należy sprawdzić:

- prawidłowość wykonania ścian,
- stan wykończenia i prawidłowość wykonania ościeży,
- zgodność wymiarów otworów z wymiarami podanymi w dokumentacji,
- jakość dostarczonych na budowę elementów przeznaczonych do wbudowania.

5.2. Warunki montażu okien

- montaż okien na kołki rozporowe,
- uszczelnienie okien pianką montażową,
- obcięcie wystającej poza profile pianki,
- obsadzenie stolarki zewnętrznej w systemie tzw. „ciepłego montażu”,
- wykonanie poduszek betonowych wyrównujących pod parapety wewnętrzne i zewnętrzne,
- montaż parapetów wewnętrznych z konglomeratu imitującego kamień naturalny i zewnętrznych stalowych, z blachy powlekanej, malowanej proszkowo,

5.3. Warunki montażu drzwi

- montaż drzwi na kołki rozporowe (kotwy budowlane powinny być stosowane wszędzie tam, gdzie odstęp ościeżnicy jest zbyt duży dostosowania dybli, np. przy mocowaniu dolnym (progowym) lub w rozwiązaniach ścian warstwowych),
- uszczelnienie drzwi pianką montażową,
- obcięcie wystającej poza profile pianki,

5.4. Osadzanie i uszczelnianie stolarki

5.4.1. Osadzanie stolarki okiennej

W sprawdzone i przygotowane ościeże należy wstawić stolarkę na podkładkach lub listwach. Elementy kotwiące osadzić w ościeżach. Uszczelnienie ościeży należy wykonać kitem trwale plastycznym, a szczelinę przykryć listwą. Ustawienie okna należy sprawdzić w pionie i w poziomie. Dopuszczalne odchylenie od pionu powinno być mniejsze od 1 mm na 1 m wysokości okna, nie więcej niż 3 mm.

Różnice wymiarów po przekątnych nie powinny być większe od :

- 2 mm przy długości przekątnej do 1 m,
- 3 mm przy długości przekątnej do 2 m,
- 4 mm przy długości przekątnej powyżej 2 m.

Zamocowane okno należy uszczelnić pod względem termicznym przez wypełnienie szczeliny między ościeżem, a ościeżnicą materiałem izolacyjnym dopuszczonym do stosowania do tego celu Świadectwem ITB. Zabrania się używać do tego celu materiałów wydzielających związki chemiczne szkodliwie dla zdrowia ludzi. Osadzone okno po zmontowaniu należy dokładnie zamknąć. Osadzenie parapetów wykonywać po całkowitym osadzeniu i uszczelnieniu okien.

5.4.2. Osadzanie stolarki drzwiowej

Dokładność wykonania ościeży powinna odpowiadać wymogom dla robót murowych. Ościeżnice mocować za pomocą kotew lub haków osadzonych w ościeżu. Ościeżnice należy zabezpieczyć przed korozją biologiczną od strony muru. Szczeliny między ościeżnicą, a murem wypełnić materiałem izolacyjnym dopuszczonym do tego celu Świadectwem ITB. Przed trwałym zamocowaniem należy sprawdzić ustawienie ościeżnic w pionie i poziomie. Po zmontowaniu dokładnie zamknąć i sprawdzić luzy. Dopuszczalne wymiary luzów w stykach elementów stolarskich.

6. KONTROLA JAKOŚCI ROBÓT

Ogólne zasady kontroli jakości robót podano w „Wymagania ogólne”.

Zasady kontroli jakości powinny być zgodne z wymogami PN-88/B-10085 dla stolarki okiennej i drzwiowej, PN-72/B-10180 dla robót szklarskich. Przed dostawą stolarki wykonawca zobowiązany jest dostarczyć Inspektorowi nadzoru aprobaty techniczne i deklaracje zgodności na materiały użyte do wyrobu okien. Przed montażem należy sprawdzić oznaczenia na opakowaniu, czy dostarczony wyrób spełnia wymogi dostarczonych dokumentów - aprobat i ich kompletność. Do montażu może zostać dopuszczona stolarka dostarczona zgodnie z zamówieniem i sprawdzona przez Inspektora nadzoru dokumentacją wyrobu. W trakcie montażu inspektor nadzoru zobowiązany jest sprawdzić prawidłowość montażu okna zgodnie z zaleceniami producenta.

Wymagania dla drzwi:

- Odchyłka od prostopadłości naroża nie powinna przekroczyć odchyłek dopuszczalnych dla klasy 2 tolerancji wg PN-EN 1529-2001 tj. 1,5mm na długości 0,5m.
- Odchyłka od płaskości ogólnej (zwichrowanie) - max. 4,0mm.
- Siła potrzebna do poruszania i utrzymania ruchu skrzydła – max. 50N.
- Moment obrotowy potrzebny do przekręcania klucza w zamku - max.2,5Nm.
- Odporność drzwi na obciążenie statyczne pionowe, działające na płaszczyźnie skrzydła - skrzydła nie powinny ulec odkształceniu większemu niż 0,5mm, na 1m wysokości skrzydła.
- Odporność drzwi na cykliczne wielokrotne otwieranie i zamykanie - po wykonaniu 200 tys. cykli otwierania i zamykania skrzydła, drzwi nie powinny wykazywać uszkodzeń lub odkształceń skrzydeł i ościeżnicy powodujących utratę funkcyjności.

Ocena jakości powinna obejmować:

- sprawdzenie zgodności wymiarów,
- sprawdzenie jakości materiałów, z których została wykonana stolarka,
- sprawdzenie prawidłowości wykonania z uwzględnieniem szczegółów konstrukcyjnych,
- sprawdzenie działania skrzydeł i elementów ruchomych, okuć oraz ich funkcjonowania,
- sprawdzenie prawidłowości zmontowania i uszczelnienia.

Roboty podlegają odbiorowi.

Po montażu należy sprawdzić:

- gładkość i czystość szyb,
- działanie mechanizmów otwierania,
- jakość powierzchni ram i skrzydeł,

- dokładność przylegania uszczelek,
- drożność przewodów i komór odwadniających profile,
- ilość wbudowanych kołków rozporowych,
- dokładność wypełnienia pianką montażową,
- dokładność parapetów wewnętrznych i zewnętrznych.

7. OBMIAR ROBÓT

Ogólne zasady obmiaru robót podano w „Wymagania ogólne”. Jednostkami obmiaru są jednostki zgodne z kosztorysem ofertowym dla danej pozycji robót.

Ilość robót określa się na podstawie dokumentacji projektowej z uwzględnieniem zmian zaaprobowanych przez Inspektora nadzoru i sprawdzonych w naturze.

8. ODBIÓR ROBÓT

Ogólne zasady odbioru robót podano w „Wymagania ogólne”. Wszystkie roboty związane z montażem zamknięć otworów podlegają odbiorowi częściowemu dla robót zanikających lub ulegających zakryciu.

Odbiór obejmuje wszystkie materiały podane w punkcie 2, oraz czynności wyszczególnione w punkcie 5.

9. PODSTAWA PŁATNOŚCI

Ogólne ustalenia dotyczące dokonywania płatności podano w „Wymagania ogólne”

Płaci się za roboty wykonane w jednostkach podanych w p. 7.

Ceny jednostkowe (obejmujące zakres robót określonych w projekcie, specyfikacji technicznej oraz przedmiarze robót) należy przyjmować dla poszczególnych robót zgodnie z kosztorysem ofertowym.

10. PRZEPISY ZWIĄZANE

10.1. Związane normatywy

- Ustawa z dnia 7 lipca 1995r. Prawo budowlane – tekst jednolity Dz. U. z 2003r. Nr 207, poz. 2016, z późniejszymi zmianami.
- Ustawa z dnia 16 kwietnia 2004r. o wyrobach budowlanych Dz. U. z 2004r. Nr 92, poz. 881.
- Ustawa z dnia 30 sierpnia 2002r. o systemie zgodności Dz. U. z 2002r. Nr 166, poz. 1360 z późniejszymi zmianami.

10.2. Zalecane normy

Mają zastosowanie wszystkie związane z tym tematem normy polskie (PN) i branżowe (BN), w tym w szczególności:

- PN-B-10085:2001 Stolarka budowlana. Okna i drzwi. Wymagania i badania.
- PN-B-91000:1996 Stolarka budowlana – Okna i drzwi – Terminologia.
- PN-72 B-10180 Roboty szklarskie. Warunki i badania techniczne przy odbiorze.
- PN- 78/B-13050 Szkło płaskie walcowane.
- PN-75/B-94000 Okucia budowlane. Podział.
- PN-80/M-02318 Tolerancja kształtu i położenia. Wartości.

B-10 SZCZEGÓŁOWA SPECYFIKACJA TECHNICZNA WYKONANIA I ODBIORU ROBÓT BUDOWLANYCH

Kategoria robót – Podłoga – kod CPV 45430000-0

1. WSTĘP

1.1. Przedmiot SST

Przedmiotem niniejszej szczegółowej specyfikacji technicznej są wymagania dotyczące wykonania i odbioru posadzek z płytek ceramicznych i posadzek typu tarkett.

1.2. Zakres stosowania SST

Szczegółowa specyfikacja techniczna jest stosowana jako dokument przetargowy i kontraktowy przy zlecaniu i realizacji robót wymienionych w pkt. 1.1.

1.3. Zakres robót objętych SST

Roboty, których dotyczy specyfikacja, obejmują wszystkie czynności umożliwiające i mające na celu wykonanie posadzek w obiekcie przetargowym.

1.4. Określenia podstawowe

Określenia podane w niniejszej SST są zgodne z obowiązującymi odpowiednimi normami.

1.5. Ogólne wymagania dotyczące robót

Wykonawca robót jest odpowiedzialny za jakość ich wykonania oraz za zgodność z dokumentacją projektową, SST i poleceniami Inspektora nadzoru.

2. MATERIAŁY

2.1. Woda (PN-EN 1008:2004)

Do przygotowania zapraw stosować można każdą wodę zdatną do picia, z rzeki lub jeziora. Niedozwolone jest użycie wód ściekowych, kanalizacyjnych bagiennych oraz wód zawierających tłuszcze organiczne, oleje i muł.

2.2. Piasek (PN-EN 13139:2003)

2.2.1. Piasek

Powinien spełniać wymagania obowiązującej normy przedmiotowej, a w szczególności:

- nie zawierać domieszek organicznych,
- mieć frakcje różnych wymiarów, a mianowicie: piasek drobnoziarnisty 0,25- 0,5mm, piasek średnioziarnisty 0,5-1,0 mm, piasek gruboziarnisty 1,0-2,0 mm.

2.3. Cement wg normy PN-EN 191-1:2002

2.4. Materiały izolacji cieplnej

Płyty ekstrudowanej pianki polistyrenowej o parametrach:

- moduł sprężystości 20,00N/mm²,
- grubość 15 cm

3. SPRZĘT

Roboty można wykonać przy użyciu dowolnego sprzętu.

4. TRANSPORT

Materiały i elementy mogą być przewożone dowolnymi środkami transportu. Podczas transportu materiały powinny być zabezpieczone przed przesunięciem, uszkodzeniami lub utratą stateczności.

5. WYKONANIE ROBÓT

5.1. Podłoże pod posadzki

Podłoże pod posadzki powinno być stabilne, wolne od kurzu i zanieczyszczeń i suche, gładkie, bez spękań i ubytków. Musi stanowić równą płaszczyznę lub pochyłą zgodnie z projektowanymi spadkami podłóg. Powierzchnia podkładu sprawdzana dwumetrową łatą przykładaną w dowolnym miejscu, nie powinna wykazywać prześwitów większych niż 5 mm. Odchylenie powierzchni podkładu od płaszczyzny (poziomej lub pochyłej) nie powinny przekraczać 2 mm i 5 mm na całej długości lub szerokości pomieszczenia.

5.2. Ogólne zasady wykonywania posadzki z płytek ceramicznych

Przy wykonywaniu posadek z płytek ceramicznych należy stosować się do ogólnych zasad wykonania okładzin z płytek ceramicznych. Płytki ceramiczne przed przyklejeniem należy posegregować według wymiarów, gatunków i odcieni. Następnie należy wyznaczyć na linię, od której układane będą płytki. Kompozycję klejącą przygotować zgodnie z instrukcją producenta. Kompozycję klejową rozprowadzić packą ząbkowaną ustawioną pod kątem 50 ° równomiernie pokrywając całą powierzchnię podłoża. Powierzchnia z nałożoną warstwą kompozycji klejącej powinna pozwolić na wykonanie okładziny w ciągu 10 minut. Płytki układać począwszy od wyznaczonej linii. Nakładając płytkę trzeba ją lekko przesunąć po podłożu ok. 1-2 cm, ustawić w żądanej pozycji i docisnąć tak, aby warstwa kleju pod płytką miała grubość 6-8 mm. Przesunięcie nie może powodować zgarniania kompozycji klejącej. W celu dokładnego umocowania płytki i utrzymania oczekiwanej szerokości spoiny należy stosować wkładki dystansowe.

Po wykonaniu fragmentu okładziny należy usunąć nadmiar kompozycji klejącej ze spoin.

Zaleca się aby szerokość spoiny wynosiła przy płytkach o długości boku:

- a) do 100mm - około 2 mm,
- b) od 100mm do 200mm - około 3 mm,
- c) od 200mm do 600mm - około 4 mm,
- d) powyżej 600mm - około 5-20 mm

Po związaniu kleju należy usunąć wkładki dystansowe i wypełnić spoiny zaprawą do fugowania. W okładzinie należy wykonać dylatację w miejscach dylatacji podkładu, a szczeliny wypełnić masą dylatacyjną lub zastosować specjalne wkładki. Masa i wkładki dylatacyjne muszą mieć aktualną aprobatę techniczną.

5.3. Ogólne zasady wykonywania posadzki typu tarkett

Do wykonania posadek zastosować wykładzinę rulonową typu „Tarkett”. Do wykonania tych posadek powinny być dobrane materiały (wykładziny, kleje, masy wygładzające, gruntowniki itp.) odpowiadające celowi zastosowania, odpowiadające normom państwowym (norma PN-EN 649) lub świadectwom ich dopuszczenia do stosowania w budownictwie. Wykładzina podłogowa powinna posiadać właściwą Ocena Higieniczną i Certyfikat Instytutu Technologii Budowlanej. Dostarczone na budowę materiały powinny być zaopatrzone w odpowiednią etykietę lub nadruk na spodzie wykładziny. W przypadku klejów oraz preparatów wygładzających powinien być również podany sposób ich użycia. Do przyklejania wykładzin podłogowych należy stosować kleje zalecane przez producenta określonej wykładziny oraz w obowiązujących instrukcjach technologicznych. Stosowane kleje powinny zapewniać trwałe połączenie przyklejanej wykładziny z podkładem oraz nie powinny

oddziaływać szkodliwie na podkład i wykładzinie. Do wygładzania powierzchni podkładu powinny być stosowane masy wygładzające zapewniające należytą przyczepność do podkładu, krótki czas wysychania i twardnienia oraz nie powodujące obniżenia właściwości wytrzymałościowych podkładu. Do spawania arkuszy wykładzin podłogowych należy stosować sznur spawalniczy z plastyfikowanym PCV (zalecanego przez producenta wykładzin w kolorze dostosowanym do koloru spawanej wykładziny).

Podłoże pod wykładzinę podłogową musi być :

- wytrzymałe i odporne na naciski występujące w czasie eksploatacji podłóg,
- suche, maksymalna dopuszczalna wilgotność podkładu cementowego mierzona metodą CM nie może przekraczać 2,5 %,
- bez rys i spękań, wszystkie uszkodzenia muszą być naprawione przed wykonaniem warstwy wygładzającej, gładkie, na powierzchni nie mogą występować żadne zgrubienia, a całość powinna być wygładzona za pomocą masy wyrównawczej,
- równe oraz poziome, maksymalna odchyłka od prostoliniowości nie może przekraczać 1 mm na odcinku 1 m i 2 mm na odcinku 2 mm,
- czyste i niepyłące, powierzchnia powinna być wolna od kurzu i innych zanieczyszczeń (farby, zaprawa, lepek itp.).

Do układania wykładzin podłogowych można przystąpić po:

- zakończeniu wszystkich prac wykończeniowych, z malarskimi włącznie,

Wykładzinę podłogową należy układać w pomieszczeniach, w których panują następujące warunki :

- temperatura otoczenia - 17-250°C,
- temperatura podłoża - 15-220°C,
- względna wilgotność powietrza max. 75 %.

Do układania wykładziny podłogowej należy przystąpić po sprawdzeniu, czy kolor wyrobu i ilość są zgodne z zamówieniem, czy towar nie jest uszkodzony i pochodzi z jednej partii produkcyjnej. Wszystkie materiały (wykładzina, klej, masa samopoziomująca) powinny pozostać przez 24 godziny w pomieszczeniu, w którym panują warunki opisane powyżej. Wykładzinę należy rozwinąć w celu dokładnego dopasowania do podłoża. Montaż wykładziny rozpocząć od krawędzi ściany położonej najdalej od wejścia. Wykonanie posadzki polega na przyklejeniu wykładziny całą powierzchnią do podłoża za pomocą kleju. W tym celu należy zwinąć płat rozłożonej wykładziny do połowy, a drugą część zabezpieczyć przed przesunięciem. Następnie na odsłonięty fragment podłoża rozprowadzić klej za pomocą pacy ząbkowanej. Gdy klej uzyska odpowiednią siłę klejącą należy dokładnie docisnąć wykładzinę do podkładu. Ewentualne ślady kleju występujące w obrębie spoin należy możliwie szybko usunąć mokrą szmatką. Przygotowanej posadzki nie należy użytkować przez co najmniej 48 godzin. Spawanie styków wykładzin można rozpocząć po upływie 24 godzin od przyklejenia wykładziny. Zbyt wczesne przystąpienie do łączenia stwarza niebezpieczeństwo odspajania się wykładziny na stykach na wskutek działania wysokiej na niecałkowicie związany klej. Po wykonaniu spawania nadmiar sznura wystający ponad powierzchnię arkuszy należy ściąć, aby tworzył z wykładziną jednolitą powierzchnię. Dokonać także wywinięcia wykładziny na cokół. Wysokość cokołu powinna wynosić 10 cm

5.4. Kryteria oceny jakości i odbioru

- sprawdzenie zgodności z dokumentacją techniczną ułożenia wykładzin,
- sprawdzenie odbiorów międzyoperacyjnych podłoża i materiałów,
- sprawdzenie dokładności spoin wg normy PN-72/B-06190.

Rozbudowa i nadbudowa budynku ZSOiP w Świeciu w ramach projektu: „Tworzenie nowej przestrzeni dydaktycznej poprzez rozbudowę obiektu Zespołu Szkół Ogólnokształcących i Policealnych w Świeciu”, na działce nr 235/6, ul. Wojska Polskiego 85, 86-105 Świecie

Kontrola okładziny z płytek obejmuje sprawdzenie:

- a) zgodności wykonania z dokumentacją techniczną poprzez oględziny i pomiary,
- b) stanu podłogi na podstawie odbiorów międzyoperacyjnych,
- c) jakości materiałów na podstawie deklaracji zgodności lub certyfikatów zgodności przedłożonych przez dostawcę,
- d) przyczepności okładziny poprzez lekkie opukanie - nie powinna wydawać głuchego odgłosu,
- e) prawidłowości wykonania dylatacji w miejscach dylatacji podkładu, prawidłowości układu i wypełnienie szczelin. Ich szerokości - powinna wynosić 5-10mm
- f) odchylenie płaszczyzny przy użyciu łaty 2,0m - nie powinno być większe niż 3 mm na dł 2,0 m,
- g) prawidłowości przebiegu i wypełnienia spoin poziomą i pionem z dokładnością do 1 mm,
- h) grubość warstwy kompozycji klejącej pod płytką, która nie powinna przekraczać wartości określonej przez producenta w instrukcji, na podstawie zużycia kompozycji klejącej.
- i) Prawidłowości wykonania spadków- do kratak ściekowych podłogowych nie powinno być mniejsze niż 1,5% a odległość wododziału nie większa niż 4,0 m. Dopuszczalne odchylenie płaszczyzny nie więcej niż 2mm na całej długości łaty pomiarowej 2,0 m.

Jeżeli choć jeden wynik badania jest negatywny okładzina lub wykładzina nie będzie przyjęta. Jeżeli jest to możliwe należy okładzinę poprawić i przedstawić do ponownego odbioru. Jeżeli odchylenia od stawianych wymagań nie zagrażają bezpieczeństwu użytkowania i trwałości okładziny oraz jeżeli Inspektor nadzoru wyrazi zgodę okładzina będzie odebrana a wartość robót zostanie obniżona. Jeżeli odchylenia od stawianych wymagań zagrażają bezpieczeństwu użytkowania i trwałości okładziny Wykonawca zobowiązany jest nieodpłatnie usunąć i wykonać ponownie.

5.5. Ogólne zasady wykonania posadzek betonowych

- a) Na spoiwie cementowym mogą być wykonane posadzki monolityczne jedno lub dwuwarstwowe z zaprawy cementowej i betonu B20.
- b) Posadzki należy wykonywać zgodnie z projektem, który powinien określić rodzaj konstrukcji podłogi, grubość warstw, markę zaprawy i betonu, wielkość spadków rozmieszczenie szczelin dylatacyjnych i sposób zbrojenia posadzek.
- c) Podkład pod posadzki na spoiwie cementowym powinien wykazywać wytrzymałość nie niższą niż:
przy posadzkach z betonu odpornego na ścieranie -16 MPa,
przy pozostałych posadzkach -10 MPa.
- d) W posadzkach powinny być wykonane szczeliny dylatacyjne
- oddzielające posadzkę wraz z całą konstrukcją podłogi od pionowych elementów budynku,
- dzielące fragmenty posadzki o wyraźnie różniących się wymiarach,
- przeciwskurczowe w odstępach nie większych niż 6 m, przy czym powierzchnia pola zbliżonego do kwadratu nie powinna przekraczać 36 m² przy posadzkach z zaprawy cementowej, 25 m² przy posadzkach dwuwarstwowych z betonu odpornego na ścieranie i 12 m² przy posadzkach jednowarstwowych.
- e) Zbrojenie posadzek betonowych należy wykonać zgodnie z dokumentacją projektową oraz wszelkimi zasadami wykonywania zbrojenia betonu.

5.6. Uszorstnienie powierzchni komunikacyjnych

Sposób aplikacji i warunki przygotowania podłoża należy przyjąć wg dokumentacji projektowej i warunków zastosowanego systemu.

5.7. Ogólne zasady wykonania posadzek typu tarkett, wykładzin dywanowych oraz pcv.

Wierzchnia warstwa wylewki betonowej powinna być równa, jej wierzchnia warstwa zatarta na gładko. Powierzchnia nie może wykazywać, spękań ani zarysowań.

6. KONTROLA JAKOŚCI

- Wymagana jakość materiałów powinna być potwierdzona przez producenta przez zaświadczenie o jakości lub znakiem kontroli jakości zamieszczonym na opakowaniu lub innym równorzędnym dokumentem. Sprawdzenie cech zewnętrznych dostarczonych płyt kamiennych - kształt, wymiary, wygląd zewnętrzny, widoczne wady i uszkodzenia.
- Nie dopuszcza się stosowania do robót materiałów, których właściwości nie odpowiadają wymaganiom technicznym. Nie należy stosować również materiałów przeterminowanych (po okresie gwarancyjnym).
- Należy przeprowadzić kontrolę dotrzymania warunków ogólnych wykonania robót. Sprawdzić prawidłowość wykonania podkładu, posadzki, dylatacji i okładzin wg p. 5 niniejszej SST.

7. OBMIAR ROBÓT

Jednostką obmiarową robót jest m² powierzchni ułożonej posadzki i 1mb ułożonego cokołu. Ilość robót określa się na podstawie projektu z uwzględnieniem zmian zaaprobowanych przez Inspektora nadzoru i sprawdzonych w naturze.

8. ODBIÓR ROBÓT

Roboty podlegają odbiorowi wg. zasad podanych poniżej.

8.1. Odbiór materiałów i robót

Powinien obejmować zgodności z dokumentacją projektową oraz sprawdzenie właściwości technicznych tych materiałów z wystawionymi atestami wytwórcy. W przypadku zastrzeżeń co do zgodności materiału z zaświadczeniem o jakości wystawionym przez producenta – powinien on być zbadany laboratoryjnie.

8.2. Nie dopuszcza się stosowania do robót materiałów, których właściwości nie odpowiadają wymaganiom technicznym. Nie należy stosować również materiałów przeterminowanych (po okresie gwarancyjnym).

8.3. Wyniki odbiorów materiałów i wyrobów

Powinny być każdorazowo wpisywane do dziennika budowy.

8.4. Odbiór powinien obejmować:

- sprawdzenie zgodności z dokumentacją projektowo kosztorysową przez porównanie wykonanej podłogi z projektem technicznym i stwierdzeniem wzajemnej zgodności na podstawie oględzin i pomiaru posadzki,
- sprawdzenie jakości użytych materiałów,
- sprawdzenie wyglądu zewnętrznego; badanie należy wykonać przez ocenę wzrokową,
- sprawdzenie prawidłowości ukształtowania powierzchni posadzki; badanie należy wykonać przez ocenę wzrokową,
- sprawdzenie prawidłowości wykonania styków materiałów posadzkowych; badania prostoliniowości i pomiaru odchyień z dokładnością 1 mm, a szerokości spoin - za pomocą szczylnomierza lub suwmiarki.
- sprawdzenie prawidłowości wykonania cokołów lub listew podłogowych; badanie należy wykonać przez oględziny.

9. PODSTAWA PŁATNOŚCI

9.1. Płatność

Płaci się za ustaloną ilość m³ podłoża betonowego, m² powierzchni ułożonej posadzki i 1mb ułożonego cokołu wg ceny jednostkowej, która obejmuje: przygotowanie podłoża, dostarczenie materiałów i sprzętu, wykonanie posadzki, oczyszczenie posadzek po wykonanych robotach uporządkowanie stanowiska pracy.

10. PRZEPISY ZWIĄZANE

- PN-EN 1008:2004 Woda zarobowa do betonu. Specyfikacja pobierania próbek.
- PN-EN 197-1:2002 Cement. Skład, wymagania i kryteria zgodności dotyczące cementów powszechnego użytku.
- PN-EN 13139:2003 Kruszywa do zaprawy.
- PN-87/B-01100 Kruszywa mineralne. Kruszywa skalne. Podział, nazwy.
- PN-74/B-30175 Kit asfaltowy uszczelniający.
- PN-EN 649:2002 Elastyczne pokrycia podłogowe. Homogeniczne i Heterogeniczne pokrycia podłogowe z polichlorku winylu.

B-11 SZCZEGÓŁOWA SPECYFIKACJA TECHNICZNA WYKONANIA I ODBIORU ROBÓT BUDOWLANYCH

Kategoria robót – Ślusarka – kod CPV 45450000-6

1. WSTĘP

1.1. Przedmiot SST

Przedmiotem niniejszej szczegółowej specyfikacji technicznej są wymagania dotyczące wykonania i odbioru ślusarki.

1.2. Zakres stosowania SST

Szczegółowa specyfikacja techniczna jest stosowana jako dokument przetargowy i kontraktowy przy zleceniu i realizacji robót wymienionych w pkt. 1.1.

1.3. Zakres robót objętych SST

Roboty, których dotyczy specyfikacja, obejmują wszystkie czynności umożliwiające i mające na celu:

- Drobne elementy ślusarskie w budynkach (np. kratki wentylacyjne, nadproża stalowe, drabiny, balustrady itp.).

1.4. Określenia podstawowe

Określenia podane w niniejszej SST są zgodne z obowiązującymi odpowiednimi normami.

1.5. Ogólne wymagania dotyczące robót

Wykonawca robót jest odpowiedzialny za jakość ich wykonania oraz za zgodność z dokumentacją projektową, SST i poleceniami Inspektora.

2. MATERIAŁY

2.1. Stal

Do konstrukcji stalowych stosuje się:

wyroby walcowane gotowe ze stali klasy 1 w gatunkach S235JR, St3S, St3SX, PN-EN 10025:2002 (patrz SST B.07.00.00).

2.2. Powłoki malarskie

Materiały na powłoki malarskie, ochronne.

2.3. Okucia

Wyroby ślusarskie powinny być wyposażone w okucia zamykające, zabezpieczające i uchwyty zgodnie z dokumentacją.

2.4. Składowanie materiałów i konstrukcji

Składowanie wyrobów ślusarki stalowej wg ogólnej specyfikacji technicznej.

2.5. Badania na budowie

2.5.1. Każda partia materiału dostarczona na budowę przed jej wbudowaniem musi uzyskać akceptację Inspektora nadzoru.

2.5.2. Każdy element dostarczony na budowę podlega odbiorowi pod względem: jakości materiałów, spoin, otworów na śruby, zgodności z projektem, zgodności z atestem wytwórni, jakości wykonania z uwzględnieniem dopuszczalnych tolerancji, jakości powłok antykorozyjnych. Odbiór konstrukcji oraz ewentualne zalecenia co do sposobu naprawy powstałych uszkodzeń w czasie transportu potwierdza Inspektor nadzoru wpisem do dziennika budowy.

2.6. Ślusarka stalowa

Wbudować należy ślusarkę kompletnie wykończoną wraz z okuciami, uszczelkami i powłokami antykorozyjnymi.

2.6.1. Na elementy ślusarki stosować kształtowniki stalowe ze stali

wg PN-EN 10025:2002.

Połączenia elementów wykonywać jako spawane, nitowane lub skręcane na śruby.

Dopuszczalne błędy wykonania elementów powinny odpowiadać wymaganiom norm PN-80/M-02138.

2.6.2. Uszczelki i przekładki powinny odpowiadać następującym wymaganiom podanym w punkcie 2.6.

2.6.3. Powierzchnie elementów należy pokryć farbami ftalowymi wg punktu 2.12.4.

3. SPRZĘT

Do wykonania i montażu ślusarki może być użyty dowolny sprzęt.

4. TRANSPORT

Każda partia wyrobów powinna zawierać wszystkie elementy przewidziane projektem lub odpowiednią normą. Elementy do transportu należy zabezpieczyć przed uszkodzeniem.

Elementy mogą być przewożone dowolnym środkiem transportu, oraz zabezpieczone przed uszkodzeniem, przesunięciem oraz utratą stateczności.

5. WYKONANIE ROBÓT

5.1. Przed rozpoczęciem montażu należy sprawdzić:

- prawidłowość wykonania ościeży,
- możliwość mocowania elementów do ścian,
- jakość dostarczonych elementów do wbudowania.

5.2. Elementy powinny być osadzone zgodnie z dokumentacją techniczną lub instrukcją zaakceptowaną przez Inspektora.

5.3. Elementy powinny być trwale zakotwione w ścianach budynku

Zamiast kotwienia dopuszcza się osadzanie elementów za pomocą kołków rozporowych lub kołków wstrzeliwanych.

5.4. Osadzone elementy powinny być uszczelnione między ościeżem a ościeżnicą lub ścianą tak aby nie następowało przewiewanie, przemarzanie lub przecieki wody opadowej. Uszczelnienia wykonywać z elastycznej masy uszczelniającej.

5.5. Powłoki malarskie powinny być jednolite, bez widocznych poprawek, śladów pędzla, rys i odprysków i spełniać wymagania podane dla robót malarskich

Rozbudowa i nadbudowa budynku ZSOiP w Świeciu w ramach projektu: „Tworzenie nowej przestrzeni dydaktycznej poprzez rozbudowę obiektu Zespołu Szkół Ogólnokształcących i Policealnych w Świeciu”, na działce nr 235/6, ul. Wojska Polskiego 85, 86-105 Świecie

6. KONTROLA JAKOŚCI

6.1. Badanie materiałów użytych na konstrukcję należy przeprowadzić na podstawie załączonych zaświadczeń o jakości wystawionych przez producenta stwierdzających zgodność z wymaganiami dokumentacji i normami państwowymi.

6.2. Badanie gotowych elementów powinno obejmować:

sprawdzenie wymiarów, wykończenia powierzchni, zabezpieczenia antykorozyjnego, połączeń konstrukcyjnych, prawidłowego działania części ruchomych. Z przeprowadzonych badań należy sporządzić protokół odbioru.

6.3. Badanie jakości wbudowania powinno obejmować:

- sprawdzenie stanu i wyglądu elementów pod względem równości, pionowości i spoziomowania,
- sprawdzenie rozmieszczenia miejsc i sposobu mocowania.
- sprawdzenie uszczelnienia pomiędzy elementami a ościeżami,
- sprawdzenie działania części ruchomych,
- stan i wygląd wbudowanych elementów oraz ich zgodność z dokumentacją.

Roboty podlegają odbiorowi.

7. OBMIAR ROBÓT

Jednostką obmiarową robót jest ilość nr elementów zamontowanych wraz z uszczelnieniem. Ilość robót określa się na podstawie projektu z uwzględnieniem zmian zaaprobowanych przez Inspektora i sprawdzonych w naturze.

Jednostką obmiarową jest 1 mb.

8. ODBIÓR ROBÓT

Wszystkie roboty podlegają zasadom odbioru robót zanikających lub ulegających zakryciu. Odbiór obejmuje wszystkie materiały podane w punkcie 2, oraz czynności podane w punktach 5 i 6.

9. PODSTAWA PŁATNOŚCI

Płaci się w jednostkach wg punktu 7 za przygotowanie i dostarczenie na miejsce montażu, zamontowanie, uszczelnienie otworów, oczyszczenie stanowiska pracy.

10. PRZEPISY ZWIĄZANE

- PN-80/M-02138. Tolerancje kształtu i położenia. Wartości.
- PN-87/B-06200 Konstrukcje stalowe budowlane. Warunki wykonania i odbioru.
- PN-EN 10025:2002 Wyroby walcowane na gorąco z niestopowych stali konstrukcyjnych.
- PN-9 1/M-69430 Elektrody stalowe otulone do spawania i napawania. Ogólne badania i wymagania.
- PN-75/M-69703 Spawalnictwo. Wady złączy spawanych. Nazwy i określenia.

B-12 SZCZEGÓŁOWA SPECYFIKACJA TECHNICZNA WYKONANIA I ODBIORU ROBÓT BUDOWLANYCH

Kategoria robót – Wyposażenie – kod CPV 45450000-6

1. WSTĘP

1.1. Przedmiot Specyfikacji Technicznej

Przedmiotem niniejszej są wymagania dotyczące wykonania i odbioru robót związanych z wyposażeniem budynku.

1.2. Zakres stosowania ST

Specyfikacja Techniczna jest stosowana jako dokument przetargowy i kontraktowy przy zlecaniu i realizacji robót wymienionych w punkcie 1.3.

1.3. Zakres robót objętych ST

Ustalenia zawarte w niniejszej specyfikacji dotyczą zasad prowadzenia robót związanych z wyposażeniem obiektu:

Roboty obejmują dostawę, montaż wyposażenia zgodnie z załączonym wykazem. W ramach wyposażenia wchodzi:

- dostawa osprzętu, wyposażenia i materiałów wg. specyfikacji wraz z transportem, rozładunkiem, wniesieniem i instalacją.
- przeprowadzenie szkolenia dla pracowników z użytkowania i konserwacji systemu mebli.

2. MATERIAŁY

Zgodnie z załączonym wykazem.

3. SPRZĘT

3.1. Ogólne wymagania dotyczące sprzętu

Ogólne wymagania dotyczące sprzętu podano w ST-00 „Wymagania ogólne”.

3.2. Sprzęt do wykonania robót

Wykonawca przystępujący do wyposażenia budynku powinien dysponować sprzętem umożliwiającym montaż kompletnego wyposażenia. Wykonawca jest zobowiązany do używania tylko takiego sprzętu, który nie spowoduje niekorzystnego wpływu na jakość wykonywania robót.

4. TRANSPORT

Ogólne wymagania dotyczące Transportu podano w ST-00.00 „Wymagania ogólne”.

Wykonawca jest zobowiązany do stosowania jedynie takich środków transportu, które nie wpłyną niekorzystnie na jakość wykonywanych robót i właściwości, przewożonych elementów wyposażenia oraz materiałów. Liczba środków transportu będzie zapewniać prowadzenie robót zgodnie z zasadami określonymi w dokumentacji projektowej i wskazaniach Inżyniera w terminie przewidzianym w kontrakcie.

5. WYKONANIE ROBÓT

- Wykonawca jest odpowiedzialny za prowadzenie robót zgodnie z kontraktem oraz za jakość zastosowanych materiałów i wykonywanych robót, za ich zgodność z Dokumentacją, wymaganiami Specyfikacji Technicznych

Rozbudowa i nadbudowa budynku ZSOiP w Świeciu w ramach projektu: „Tworzenie nowej przestrzeni dydaktycznej poprzez rozbudowę obiektu Zespołu Szkół Ogólnokształcących i Policealnych w Świeciu”, na działce nr 235/6, ul. Wojska Polskiego 85, 86-105 Świecie

- Następstwa jakiegokolwiek błędu spowodowane przez Wykonawcę zostaną poprawione przez Wykonawcę na własny koszt.

Część III – Specyfikacja techniczna wykonania i odbioru robót

- Decyzje Inżyniera dotyczące akceptacji lub odrzucenia materiałów i elementów robót będą oparte na wymaganiach sformułowanych w Dokumentacji, Specyfikacjach Technicznych, a także w normach i wytycznych.

- Polecenia Inżyniera będą wykonywane nie później niż w czasie przez niego wyznaczonym, po ich otrzymaniu przez Wykonawcę, pod groźbą zatrzymania robót. Skutki z tego tytułu ponosi Wykonawca.

- Wszystkie badania i pomiary będą przeprowadzone zgodnie z wymaganiami norm.

- Przed przystąpieniem do pomiarów lub badań, Wykonawca powiadomi upoważnionego przedstawiciela Inwestora o rodzaju, miejscu i terminie pomiaru lub badania. Po wykonaniu pomiaru lub badania Wykonawca przedstawi na piśmie ich wyniki do akceptacji Inżyniera.

- Podczas realizacji robót konieczne będzie wykonanie następujących badań:

Pomiarów dot. instalacji elektrycznych i skuteczności wentylacji.

6. KONTROLA JAKOŚCI ROBÓT

6.1. Ogólne zasady kontroli jakości robót

Ogólne zasady kontroli jakości Robót podano w ST-00 „Wymagania ogólne”

Kontroli jakości podlegać będą głównie elementy:

- estetyka wykonania,
- zgodność z dokumentacją techniczną,
- funkcjonalność zastosowanego wyposażenia.

7. OBMIAR ROBÓT

7.1. Ogólne zasady obmiaru robót

Ogólne zasady obmiaru Robót podano w ST-00 „Wymagania ogólne”

7.2. Jednostka obmiarowa

Jednostką obmiarową są: szt., elementy, komplety, zestawy.

8. ODBIÓR ROBÓT

8.1. Ogólne zasady odbioru robót

Ogólne zasady odbioru Robót podano w ST-00 „Wymagania ogólne”

8.2. Sposób odbioru robót

Roboty uznaje się za wykonane zgodnie z Dokumentacją Projektową, ST i wymaganiami Inżyniera, jeżeli wyposażenie jest kompletne oraz pomiary skuteczności pozytywne.

9. PODSTAWA PŁATNOŚCI

9.1. Ogólne ustalenia dotyczące podstawy płatności

Ogólne ustalenia dotyczące podstawy płatności podano w ST-00 „Wymagania ogólne”.

9.2. Cena jednostki obmiarowej

Cena wykonania (sztuki, elementu, kompletu, zestawu) dostarczonego i zamontowanego wyposażenia.

10. PRZEPISY ZWIĄZANE

10.1. Inne

- Rozporządzenie Ministra Infrastruktury z dnia 12 kwietnia 2002 r. w sprawie warunków

Rozbudowa i nadbudowa budynku ZSOiP w Świeciu w ramach projektu: „Tworzenie nowej przestrzeni dydaktycznej poprzez rozbudowę obiektu Zespołu Szkół Ogólnokształcących i Policealnych w Świeciu”, na działce nr 235/6, ul. Wojska Polskiego 85, 86-105 Świecie

technicznych, jakim powinny odpowiadać budynki i ich usytuowanie.

B-13 SZCZEGÓŁOWA SPECYFIKACJA TECHNICZNA WYKONANIA I ODBIORU ROBÓT BUDOWLANYCH

Kategoria robót – Roboty tynkarskie – kod CPV 45410000-4

Przedmiot opracowania

Przedmiotem niniejszej specyfikacji technicznej (ST) są wymagania dotyczące wykonania i odbioru tynków zwykłych wewnętrznych oraz tynków zewnętrznych.

Zakres robót objętych

Tynki zwykłe, których dotyczy specyfikacja, stanowią warstwę ochronną, wyrównawczą lub kształtującą formę architektoniczną tynkowanego elementu, nanoszoną ręcznie lub mechanicznie, do której wykonania zostały użyte zaprawy odpowiadające wymaganiom norm lub aprobat technicznych.

Tynki zwykłe ze względu na miejsce stosowania, rodzaj podłoża, rodzaj zaprawy, liczbę warstw i technikę wykonania powinny odpowiadać normie PN-70/B-10100 p. 3. „Roboty tynkowe. Tynki zwykłe. Wymagania i badania przy odbiorze”.

Przy wykonaniu tynków zwykłych należy przestrzegać zasad podanych w normie PN-70/B-10100p. 3.1.1.

Podłoża w zależności od ich rodzaju powinny być przygotowane zgodnie z wymaganiami normy PN-70/B-10100 p. 3.3.2.

Niniejszy zakres robót ma zastosowanie do robót tynkarskich przewidzianych do wykonania, a ujętych w dokumentacji projektowo-kosztorysowej tj. :

- wykonanie tynków na ościeżach okiennych i drzwiowych,
- mocowanie narożników aluminiowych,
- wykonanie tynków zewnętrznych cienkowarstwowych i mozaikowych
- wykonanie tynków wewnętrznych cementowo-wapiennych,
- wykonanie gładzi,

Ogólne wymagania dotyczące robót

Wykonawca robót jest odpowiedzialny za jakość ich wykonania oraz za ich zgodność z dokumentacją projektową ST i poleceniami Inspektora nadzoru.

1. MATERIAŁY

Zaprawy do wykonania tynków zwykłych powinny odpowiadać wymaganiom normy PN-90/B-14501 „Zaprawy budowlane zwykłe” lub aprobatom technicznym.

1.1 Woda

Do przygotowania zapraw i skrapiania podłoża stosować można wodę odpowiadającą wymaganiom normy PN-88/B-32250 „Materiały budowlane. Woda do betonów i zapraw”. Bez badań laboratoryjnych można stosować wodociągową wodę pitną. Niedozwolone jest użycie wód ściekowych, kanalizacyjnych, bagiennych oraz wód zawierających tłuszcze organiczne, oleje i muł.

1.2. Piasek

Piasek powinien spełniać wymagania normy PN-79/B-06711 „Kruszywa mineralne. Piaski do zapraw budowlanych”, a w szczególności:

- nie zawierać domieszek organicznych,

- mieć frakcje różnych wymiarów, a mianowicie: piasek drobnoziarnisty 0,25-0,5 mm, piasek średnioziarnisty 0,5-1,0 mm, piasek gruboziarnisty 1,0-2,0 mm.

Do spodnich warstw tynku należy stosować piasek gruboziarnisty odmiany 1, do warstw wierzchnich - średnioziarnisty odmiany 2.

Do gładzi piasek powinien być drobnoziarnisty i przechodzić całkowicie przez sito o prześwicie 0,5 mm.

1.3. Zaprawy budowlane wapienne

Do zapraw wapiennych należy stosować wapno suchogaszone lub wapno gaszone w postaci ciasta wapiennego otrzymanego z wapna niegaszonego lub wapna pokarbidowego, które powinno tworzyć jednolitą i jednobarwną masę, bez grudek niegaszonego wapna i bez zanieczyszczeń obcych. Gaszenie wapna powinno być dokonane zgodnie z ustalonymi uprzednio wytycznymi przez kierownika budowy w nawiązaniu do wytycznych ITB w tym zakresie. Do zapraw wapiennych można stosować wapno pokarbidowe i wapno niegaszone (wapno palone mielone) w zakresie określonym w dokumentacji technicznej. Skład objętościowy zaprawy powinien być dobierany doświadczalnie, w zależności od wymaganej marki zaprawy oraz od rodzaju wapna. Orientacyjne proporcje objętościowe składników zapraw o konsystencji 7 cm wg stożka pomiarowego, podano w tabeli. Dopuszcza się stosowanie wapna niegaszonego mielonego po uprzednim ustaleniu składu.

Orientacyjne składy objętościowe zapraw wapiennych o konsystencji 7 cm wg stożka pomiarowego:

Marka zaprawy	Orientacyjny skład objętościowy zaprawy (wapno/piasek)	
	z wapna w postaci ciasta	z wapna hydratyzowanego
0,2	1:3,5 i 1:4,5	1:3 i 1:4
0,4	1:1,5,1:2 i 1:3	1:1,1:2 i 1:2,5

1.4. Zaprawy budowlane cementowo-wapienne

Marka i skład zaprawy powinny być zgodne z wymaganiami normy PN-90/B-14501 „Zaprawy budowlane zwykłe”. Do zapraw cementowo-wapiennych należy stosować cement portlandzki z dodatkiem żużla lub popiołów lotnych 25 i 35 oraz cement hutniczy 25 pod warunkiem, że w przypadku użycia cementu hutniczego temperatura otoczenia w ciągu 7 dni od chwili zużycia zaprawy nie będzie niższa niż +5°C. W przypadku konieczności uzyskania zaprawy białej lub o wymaganym zabarwieniu można stosować cement portlandzki biały lub dodawać barwniki mineralne. Dopuszcza się stosowanie do zapraw cementowo-wapiennych dodatków uplastyczniających, odpowiadających wymaganiom obowiązujących norm i instrukcji. Skład objętościowy zapraw należy dobierać doświadczalnie, w zależności od wymaganej marki zaprawy oraz od rodzaju cementu i wapna. Orientacyjne składy objętościowe zapraw o konsystencji 10 cm wg stożka pomiarowego można przyjmować wg tablicy 1.

1.5. Zaprawy budowlane cementowe

Do zapraw cementowych należy stosować cement portlandzki z dodatkiem żużla lub popiołów lotnych marki 25 i 35 oraz cement murarski marki 15 (do zapraw niższych marek); stosowanie do zapraw murarskich innych cementów portlandzkich powinno być uzasadnione technicznie. Do zapraw cementowych mogą być stosowane cemeny hutnicze, pod warunkiem

że temperatura otoczenia co najmniej w ciągu 7 dni :od chwili zużycia zaprawy nie będzie niższa niż: 5°C. W przypadku konieczności uzyskania zaprawy białej lub o wymaganym zabarwieniu należy stosować cement portlandzki biały lub dodawać do zapraw odpowiednie barwniki mineralne. Dopuszcza się stosowanie do zapraw cementowych dodatków uplastyczniających (plastyfikatorów) lub uszczelniających i przyspieszających wiązanie albo twerdnienie. Stosowanie tych dodatków powinno być zgodne z instrukcjami i wytycznymi, a dodatki powinny być dopuszczone do stosowania w budownictwie przez ITB. Skład objętościowy zaprawy należy dobierać doświadczalnie, w zależności od wymaganej marki zaprawy oraz marki cementu.

1.6. Gips szpachlowy

Gips szpachlowy, stosowany do wykonania gładzi gipsowych ścian oraz gładzi ścianek i sufitów z płyt gipsowo - kartonowych powinien odpowiadać wymaganiom norm państwowych. Gips do wykonania gładzi gipsowych należy przygotowywać w następujący sposób: do naczynia z czystą wodą wysypuje się gips powoli po całej powierzchni lustra wody aż do momentu, gdy woda przestanie go wchłaniać. Następnie po odczekaniu 5 minut należy masę dokładnie wymieszać tak, aby nie było w nim grudek. Przygotowana zaprawa powinna mieć konsystencję gęstej śmietany, bez zbryleń i pęcherzy. Ilość przygotowanego zaczynu powinna być taka, aby go można było wyrobić w ciągu 10—15 minut. Wilgotność podłoża nie powinna być większa niż 6%. Pomieszczenia, w których zostały wykonane świeże gładzie gipsowe, powinny być dobrze wietrzone, aż do całkowitego wyschnięcia. Temperatura w pomieszczeniu nie powinna być niższa niż +5°C, ani wyższa niż +18°C.

1.7. Tynk cienkowarstwowy

- cienkowarstwowy, ścian zewnętrznych wykonany zgodnie z instrukcją producenta,
- mozaikowy, cokołu, wykonany zgodnie z instrukcją producenta,

1.8 Roztwór kwarcowy

W miejscach, gdzie przewidziane są tynki akrylowe ściany należy zakonserwować 15 % roztworem kwartscot.

1.9. Narożniki aluminiowe

Wszystkie wypukła narożniki należy zabezpieczyć narożnikiem aluminiowym.

2. SPRZĘT

2.1 Sprzęt do wykonywania tynków zwykłych

Wykonawca przystępujący do wykonania tynków zwykłych powinien wykazać się możliwością korzystania z następującego sprzętu:

- mieszarki do zapraw,
- agregatu tynkarskiego,
- betoniarki wolnospadowej,
- pompy do zapraw,
- przenośnych zbiorników na wodę.

3. TRANSPORT

3.1 Transport materiałów

Transport cementu i wapna suchogaszzonego powinien odbywać się zgodnie z normą BN-88/6731-08. Cement i wapno suchogaszzone luzem należy przewozić cemento-wozem, natomiast cement i wapno suchogaszzone workowane można przewozić dowolnymi środkami

transportu i w odpowiedni sposób zabezpieczone przed zawilgoceniem. Wapno gaszone w postaci ciasta wapiennego można przewozić w skrzyniach lub pojemnikach stalowych. Kruszywa można przewozić dowolnymi środkami transportu w warunkach zabezpieczających je przed zanieczyszczeniem, zmieszaniem z innymi asortymentami kruszywa lub jego frakcjami i nadmiernym zawilgoceniem.

4. WYKONANIE ROBÓT

4.1 Warunki przystąpienia do robót

- Przed przystąpieniem do wykonywania robót tynkowych powinny być zakończone wszystkie roboty stanu surowego, roboty instalacyjne podtynkowe, zamurowane przebiecia i bruzdy, osadzone ościeżnice drzwiowe i okienne.
- Zaleca się przystąpienie do wykonywania tynków po okresie osiadania i skurczów murów tj. po upływie 4-6 miesięcy po zakończeniu stanu surowego.
- Tynki należy wykonywać w temperaturze nie niższej niż +5°C pod warunkiem, że w ciągu doby nie nastąpi spadek poniżej 0°C.
- W niższych temperaturach można wykonywać tynki jedynie przy zastosowaniu odpowiednich środków zabezpieczających, zgodnie z „Wytycznymi wykonywania robót budowlano-montażowych w okresie obniżonych temperatur”.
- Zaleca się chronić świeżo wykonane tynki zewnętrzne w ciągu pierwszych dwóch dni przed nasłonecznieniem dłuższym niż dwie godziny dziennie.
- W okresie wysokich temperatur świeżo wykonane tynki powinny być w czasie wiązania i twardnienia, tj. w ciągu 1 tygodnia, zwilżane wodą.

4.2. Przygotowanie podłoża

Podłoża tynków zwykłych powinny odpowiadać wymaganiom normy PN-70/B-10100 Spoiny w murach:

- W ścianach przewidzianych do tynkowania nie należy wypełniać zaprawą spoin przy zewnętrznych licach na głębokości 5-10 mm.
- Bezpośrednio przed tynkowaniem podłoże należy oczyścić z kurzu szczotkami oraz usunąć plamy z rdzy i substancji tłustych. Plamy z substancji tłustych można usunąć 10-proc. roztworem szarego mydła lub wypełniając je lampą benzynową.
- Nadmiernie suchą powierzchnię podłoża należy zwilżyć wodą.

4.3. Wykonywanie tynków zwykłych

Przy wykonywaniu tynków zwykłych należy przestrzegać zasad podanych w normie PN-70/B-10100 p. 3.3.1.

Sposoby wykonania tynków zwykłych jedno- i wielowarstwowych powinny być zgodne z danymi określonymi w tabl. 4 normy PN-70/B-10100.

Grubości tynków zwykłych w zależności od ich kategorii oraz od rodzaju podłoża lub podkładu powinny być zgodne z normą PN-70/B-10100.

Tynki zwykłe kategorii II i III należą do odmian powszechnie stosowanych, wykonywanych w sposób standardowy. Tynki zwykłe kategorii IV zalicza się do odmian doborowych.

Tynk trójwarstwowy powinien się składać z obrzutki, narzutu i gładzi. Narzut tynków wewnętrznych należy wykonać według pasów i listew kierunkowych. Gładź należy nanosić po związaniu warstwy narzutu, lecz przed jej stwardnieniem. Podczas zacierania warstwa gładzi powinna być mocno dociskana do warstwy narzutu. Do wykonania tynków należy stosować zaprawy cementowo-wapienne: tynków nienarażonych na zawilgocenie - w proporcji 1:1:4, narażonych na zawilgocenie oraz w tynkach zewnętrznych - w proporcji 1:1:2.

4.4. Wykonywanie gładzi gipsowych

Gips szpachlowy stosowany do wykonywania gładzi gipsowych powinien odpowiadać wymaganiom aktualnej normy państwowej i spełniać w szczególności następujące wymagania:

- wytrzymałość na ściskanie (po 7 dniach twardnienia i wysuszenia do stałej masy) — nie mniej niż 5 MPa,
- odsiew na sicie o boku oczka kwadratowego 0,2 mm nie więcej niż 2% masy spoiwa, od siew na sicie 1,0 mm — 0%,
- początek wiązania po 30—60.min,
- ilość wody odciągniętej z zaczynu w ilości zawartej w pierścieniu przyrządu Vicata — nie więcej niż 0,5 g,
- gips szpachlowy w ciągu 90 dni od daty wysyłki nie powinien wykazywać odchyłeń od wymagań normy.
- woda użyta do wykonywania zaczynu z gipsu szpachlowego powinna odpowiadać wymaganiom podanym w normie na wodę do celów budowlanych.
- wilgotność podłoża nie powinna być większa niż 6%.

4.5. Narożniki aluminiowe

We wszystkie wypukła narożniki należy zamontować narożniki aluminiowe bez siatki. Narożniki mocować należy do ściany za pomocą zaprawy klejowej na uprzednio przygotowaną powierzchnie.

5. WARUNKI TECHNICZNE WYKONANIA I ODBIORU ROBÓT

5.1. Podstawa odbioru robót

Podstawę dla odbioru robót tynkarskich powinny stanowić następujące dokumenty:

- dokumentacja techniczna
 - dziennik budowy,
 - zaświadczenia o jakości materiałów i wyrobów dostarczonych na budowę przez producentów,
 - protokoły odbioru poszczególnych etapów robót szczególnie zanikających, jeżeli odbiory te nie były odnotowywane w dzienniku robót,
 - protokoły odbioru materiałów i wyrobów,
 - wyniki badań laboratoryjnych materiałów i wyrobów, jeśli takie zalecił Inspektor nadzoru,
 - ekspertyzy techniczne w przypadku, gdy były wykonywane przed odbiorem budynku.
- Odbiór, gotowych tynków gipsowych powinien być dokonywany nie wcześniej niż po 7 dniach po ich wykonaniu.

5.2. Badania przed przystąpieniem do robót tynkowych

Przed przystąpieniem do robót Wykonawca powinien wykonać badania cementu, wapna oraz kruszyw przeznaczonych do wykonania robót i przedstawić wyniki tych badań Inspektorowi nadzoru do akceptacji.

5.3. Badania w czasie robót

Częstotliwość oraz zakres badań zaprawy wytwarzanej na placu budowy, a w szczególności jej marki i konsystencji, powinny wynikać z normy PN-90/B-14501 „Zaprawy budowlane zwykłe”.

Wyniki badań materiałów i zaprawy powinny być wpisywane do dziennika budowy i akceptowane przez Inspektora nadzoru.

5.4. Badania w czasie odbioru robót

Badania tynków zwykłych powinny być przeprowadzane w sposób podany w normie PN-70/B-10100 p. 4.3. i powinny umożliwić ocenę wszystkich wymagań, a w szczególności:

- zgodności z dokumentacją projektową i zmianami w dokumentacji powykonawczej,
- jakości zastosowanych materiałów i wyrobów,
- prawidłowości przygotowania podłoża,
- mrozoodporności tynków zewnętrznych,
- przyczepności tynków do podłoża,
- grubości tynku,
- wyglądu powierzchni tynku, ;
- prawidłowości wykonania powierzchni i krawędzi tynku,
- wykończenie tynku na narożach, stykach i szczelinach dylatacyjnych.

Odbiór podłoża należy przeprowadzić bezpośrednio przed przystąpieniem do robót tynkowych. Jeżeli odbiór podłoża odbywa się po dłuższym czasie od jego wykonania, należy podłoże oczyścić i umyć wodą. Roboty uznaje się za zgodne z dokumentacją projektową, ST i wymaganiami Inspektora nadzoru, jeżeli wszystkie pomiary i badania dały pozytywne wyniki. Jeżeli chociaż jeden wynik badania daje wynik negatywny, tynk nie powinien być odebrany.

W takim przypadku należy przyjąć jedno z następujących rozwiązań:

- tynk poprawić i przedstawić do ponownego odbioru,
- jeżeli odchylenia od wymagań nie zagrażają bezpieczeństwu użytkowania i trwałości tynku, zaliczyć tynk do niższej kategorii,
- w przypadku, gdy nie są możliwe podane wyżej rozwiązania, usunąć tynk i ponownie wykonać roboty tynkowe

Odbiór tynków

Ukształtowanie powierzchni, krawędzie, przecięcia powierzchni oraz kąty dwu-ścienne powinny być zgodne z dokumentacją projektową

Dopuszczalne odchylenia powierzchni tynku od płaszczyzny i odchylenie krawędzi od linii prostej nie mogą być większe niż 3 mm i w liczbie nie większej niż 3 na całej długości kontrolnej dwumetrowej łaty.

Odchylenie powierzchni i krawędzi od kierunku:

- pionowego - nie mogą być większe niż 2 mm na 1 mb i ogółem nie więcej niż 4 mm w pomieszczeniu,
- poziomego - nie mogą być większe niż 3 mm na 1 mb i ogółem nie więcej niż 6 mm na całej powierzchni między przegrodami pionowymi (ścianami, belkami itp.).

Niedopuszczalne są następujące wady:

- wykwity w postaci nalotów roztworów soli wykrystalizowanych na powierzchni tynków przenikających z podłoża, pilśni itp.,
- trwałe ślady zacieków na powierzchni, odstawanie, odparzenia i pęcherze wskutek niedostatecznej przyczepności tynku do podłoża.

Odbiór gotowych tynków powinien być potwierdzony protokołem, który powinien zawierać: ocenę wyników badań,

- wykaz wad i usterek ze wskazaniem możliwości ich usunięcia,
- stwierdzenia zgodności lub niezgodności wykonania z zamówieniem.

5.5 Warunki odbioru narożników aluminiowych

Warunki odbioru narożników aluminiowych należy przyjąć takie same jak dla tynków.

6. OBMIAR ROBÓT

6.1. Jednostka i zasady obmiarowania

Powierzchnię tynków oblicza się w metrach kwadratowych jako iloczyn długości ścian w stanie surowym i wysokości mierzonej od podłoża lub warstwy wyrównawczej na stropie do spodu stropu. Powierzchnię pilastrów i słupów oblicza się w rozwinięciu tych elementów w stanie surowym.

Powierzchnię tynków stropów płaskich oblicza się w metrach kwadratowych ich rzutu w świetle ścian surowych na płaszczyznę poziomą.

Powierzchnię stropów żebrowych i kasetonowych oblicza się w rozwinięciu według wymiarów w stanie surowym. Z powierzchni tynków nie potrąca się powierzchni nieotynkowanych, ciągnionych, obróbek kamiennych, krtek, drzwiczek i innych, jeżeli każda z nich jest mniejsza od 0,5 m².

Ilość tynków w m określa się na podstawie projektu z uwzględnieniem zmian zaakceptowanych przez Inspektora nadzoru i sprawdzonych w naturze.

7. PODSTAWA PŁATNOŚCI

Płaci się za wykonaną i odebraną ilość m² powierzchni tynku według ceny jednostkowej, która obejmuje:

- przygotowanie stanowiska roboczego,
- przygotowanie zaprawy,
- dostarczenie materiałów i sprzętu,
- obsługę sprzętu nieposiadającego etatowej obsługi,
- ustawienie i rozbiórkę rusztowań przenośnych umożliwiających wykonanie robót na wysokości do 4 m,
- przygotowanie podłoża,
- umocowanie i zdjęcie listew tynkarskich,
- osiatkowanie bruzd,
- obsadzenie krtek wentylacyjnych i innych drobnych elementów,
- wykonanie tynków,
- reperacja tynków po dziurach i hakach,
- oczyszczenie miejsca pracy z resztek materiałów,
- likwidację stanowiska roboczego.

8. PRZEPISY ZWIĄZANE

8.1. Normy PN-85/B-04500

- PN-85/B-04500 Zaprawy budowlane. Badania cech fizycznych i wytrzymałościowych.
- PN-70/B-10100 Roboty tynkowe. Tynki zwykłe. Wymagania i badania przy odbiorze.
- PN-88/B-32250 Materiały budowlane. Woda do betonów i zapraw.
- PN-B-30020-1999 Wapno.
- PN-79/B-06711Kruszywa mineralne. Piaski do zapraw budowlanych.
- PN-90/B-14501Zaprawy budowlane zwykłe.
- PN-B-19701 :1997Cementy powszechnego użytku.
- PN-ISO-9000 (Seria 9000, 9001, 9002, 9003 i 9004) Normy dotyczące systemów zapewnienia jakości i zarządzanie systemami zapewnienia jakości.

8.2. Inne dokumenty i instrukcje

Warunki techniczne wykonania i odbioru robót budowlanych Część B - Roboty wykończeniowe zeszyt 1 „Tynki”, wydanie ITB — 2003 rok.

Rozbudowa i nadbudowa budynku ZSOiP w Świeciu w ramach projektu: „Tworzenie nowej przestrzeni dydaktycznej poprzez rozbudowę obiektu Zespołu Szkół Ogólnokształcących i Policealnych w Świeciu”, na działce nr 235/6, ul. Wojska Polskiego 85, 86-105 Świecie

B-14 SZCZEGÓŁOWA SPECYFIKACJA TECHNICZNA WYKONANIA I ODBIORU ROBÓT BUDOWLANYCH

Kategoria robót – Roboty okładzinowe – kod CPV 45410000-4

Przedmiot opracowania

Przedmiotem opracowania są warunki techniczne wykonywania i odbioru ściennych okładzin z płytek ceramicznych.

Zakres stosowania

Warunki techniczne wykonywania i odbioru wykładzin ścian z płytek ceramicznych.

1. MATERIAŁY

Wszelkie materiały do ułożenia płytek ceramicznych na ścianach powinny odpowiadać wymaganiom zawartym w normach polskich lub aprobaty technicznych ITB dopuszczających dany materiał do powszechnego stosowania w budownictwie.

1.1. Zaprawy klejowe

Do układania płytek na ścianach należy zastosować zaprawę klejową - uniwersalną.

1.2. Zaprawa cementowa

W zależności od wymaganej wytrzymałości na ściskanie i zginanie podkład cementowy może być wykonany z zaprawy cementowej lub betonu zwykłego z cementem portlandzkim marki 35 albo 25, albo innego cementu wskazanego w projekcie. Jako kruszywo do zapraw cementowych należy stosować piasek do zapraw budowlanych dowolnej klasy, odmiany I lub piasek uszlachetniony, odpowiadające normie PN-B/79-06711. Jako kruszywo do mieszanek betonowych należy stosować kruszywo mineralne stosowane do betonu zwykłego. Największy wymiar ziarna kruszywa w podkładach o grubości do 40 mm nie powinien być większy niż 8 mm, a w podkładach o grubości powyżej 40 mm -16 mm. Do zapraw cementowych i mieszanek betonowych mogą być stosowane w razie potrzeby domieszki uplastyczniające, poprawiające urabialność lub modyfikujące właściwości techniczne zapraw i betonów. Rodzaj domieszki i jej ilość powinna być określona przez laboratorium zakładowe. Materiały do zapraw betonowych i cementowych zostały opisane w B - 2 i B - 3 ST.

2. SPRZĘT

2.1 Sprzęt do wykonywania robót

Roboty można wykonać ręcznie. Wykonawca jest zobowiązany do używania takich narzędzi, które nie spowodują niekorzystnego wpływu na jakość materiałów i wykonywanych robót oraz będą przyjazne dla środowiska.

3. TRANSPORT

3.1 Transport materiałów

Do transportu materiałów stosować następujące sprawne technicznie środki transportu: - samochód dostawczy o ładowności 0,9 ton. Płytki ceramiczne pakowane w kartonach po około 1,50 m². Płytki należy zabezpieczyć w trakcie transportu przed przesuwaniem się po przestrzeni ładunkowej.

4. WYKONANIE ROBÓT

4.1. Wymagania materiałowe

Płytki klinkierowe ściennie powinny mieć ścisły, w znacznej mierze spieczony czerep, nie-szkliwiony lub z polewą solną. Powinny być mrozo-chemo-ogniodporne, o nasiąkliwości nie większej niż 6%. Płytki ceramiczne powinny mieć czerep drobnoporowaty, gładką i lśniącą powierzchnię licową (pokrytą szkliwem), a stronę montażową - nieszkliwioną, żeberkowaną. Nasiąkliwość płytek nie powinna być większa niż 2-8%.

4.2. Wykonanie okładzin z płytek ceramicznych

Okładziny ceramiczne powinny być mocowane do podłoża z warstwą wyrównującą lub bezpośrednio do równego i gładkiego podłoża - tynku. Podłożem pod okładziny ceramiczne są otynkowane mury lub płyty gipsowo-kartonowe wodoodporne. Elementy ceramiczne powinny być posegregowane według wymiarów, gatunków i od cieni barwy (co jest szczególnie istotne w przypadku płytek o szkliwie barwnym), a przed przystąpieniem do ich mocowania - moczone w ciągu 2 do 3 godzin w wodzie czystej. Za stosowanie płytek w dwóch lub więcej kolorach wymaga uprzedniego zaprojektowania ich układu. Wykonany podkład - tynk może stanowić warstwę mocującą dla płytek ceramicznych. Warstwę zaprawy klejowej należy nałożyć na tylną żebrowaną powierzchnię i docisnąć do podkładu. Przed przystąpieniem do osadzania elementów okładzinowych należy ustalić obrys okładziny, wyznaczyć położenie jej powierzchni oraz określić poziom górnej krawędzi elementów w poszczególnych rzędach za pomocą naciągniętego sznura. Osadzenie elementów okładzinowych należy wykonywać od dołu po stwardnieniu podkładu (po upływie 16 do 20 godzin). Za pomocą kleju można mocować cienkie płytki ceramiczne ściennie na dokładnie wyrównanym podkładzie, na równej i gładkiej powierzchni otynkowanej ścianie. Powierzchnie te pod względem ich równości i gładkości powinny co najmniej spełniać wymagania dla tynku dwuwarstwowego kat. III. Klej należy nakładać na podłoże za pomocą ząbkowanej me talowej /„grzebienia”/ warstwę o grubości ok. 2 mm, wykonanie fragmentu okładziny na nałożonej każdorazowo warstwie kleju powinno nastąpić w ciągu 15 minut. Przykładając płytkę do podłoża, należy ją przesunąć o 10—15 mm po wierzchni powleczonej klejem do pozycji, jaką ma zająć płytka w układanej warstwie; przesunięcie to nie powinno powodować zgarnięcia kleju na podłożu. Szerokość spoin powinna być nie większa niż 1 mm. W odstępach nie większych niż 3 m należy pozostawiać spoiny dylatacyjne o szerokości 2-3 mm. Wszelkie zabrudzenia i resztki kleju należy natychmiast usunąć szmatką zwilżoną w czystej wodzie. Temperatura powietrza wewnętrznego lub zewnętrznego w czasie układania płytek powinna wynosić co najmniej +5°C.

4.3. Spoinowanie i czyszczenie okładziny

Spoinowanie płytek ceramicznych wewnętrznych i elewacyjnych należy wykonywać po całkowitym zakończeniu tych prac. Grubość spoiny dla płytek ceramicznych wewnętrznych przyjęto 1 mm, a dla płytek elewacyjnych rodzaj spoiny- wkłęśła gr. 5 mm.

5. WARUNKI TECHNICZNE WYKONANIA I ODBIORU ROBÓT

5.1. Kontrola jakości robót polega na sprawdzeniu zgodności ich wykonania z wymaganiami niniejszej specyfikacji

5.2. Kontrola materiałów

Odbiór materiałów powinien być dokonany bezpośrednio po ich dostarczeniu na budowę. Odbiór materiałów powinien obejmować sprawdzenie ich właściwości technicznych zgodnie z wymaganiami odpowiednich norm przedmiotowych lub świadectw dopuszczenia do stosowania w budownictwie.

Sprawdzenie materiałów należy przy odbiorze robót zakończonych przeprowadzić pośrednio na podstawie zapisów w dzienniku budowy i zaświadczeń (atestów) z kontroli producenta, stwierdzających zgodność użytych materiałów z dokumentacją techniczną oraz właściwymi normami. Materiały, w których jakość nie jest potwierdzona odpowiednim zaświadczeniem, a budzące wątpliwości, powinny być przed użyciem do robót poddane badaniom jakości przez upoważnione laboratoria.

5.3. Odbiór podkładu

Do odbioru całości, zakończonych robót okładzinowych wykonawca obowiązany jest przedstawić dokumentację techniczną projektowo-kosztorysową, uwzględniającą wymagania odpowiednich norm i określającą rodzaj, typ i odmianę osadzania oraz ewentualne specjalne wymagania techniczne i dekoracyjne (np. kolorystyczne, fakturowe), jak również:

- stwierdzenie prawidłowego wykonania robót międzyoperacyjnych (protokoły z odbiorów międzyoperacyjnych),
- protokoły badań kontrolnych lub zaświadczenia stwierdzające jakość użytych materiałów (atesty).

Dopuszcza się tylko takie odstępstwa od dokumentacji technicznej, które nie naruszają postanowień norm, a są uzasadnione technicznie i uzgodnione z autorem projektu oraz są udokumentowane zapisem dokonany w dzienniku budowy, potwierdzonym przez nadzór techniczny, albo innym równorzędnym dowodem.

Sprawdzenie zgodności z dokumentacją techniczną powinno być przeprowadzone przez porównanie wykonanej okładziny z projektem technicznym i opisem oraz stwierdzenie wzajemnej zgodności za pomocą oględzin zewnętrznych i pomiaru.

Sprawdzenie podłoży powinno być przeprowadzone na podstawie protokołu badania międzyoperacyjnego, zawierającego stwierdzenie właściwej jakości i prawidłowego ukształtowania podłoża zgodnie z wymaganiami.

Sprawdzenie materiałów należy w czasie odbioru okładziny przeprowadzać pośrednio na podstawie zapisów w dzienniku budowy oraz przedłożonych przez dostawcę zaświadczeń (atestów) z kontroli jakości materiałów, stwierdzających zgodność użytych materiałów z wymaganiami dokumentacji technicznej oraz z właściwymi normami przedmiotowymi, a w przypadku materiałów nienormalizowanych z wymaganiami ustalonymi świadectwem dopuszczenia do stosowania wydanym w trybie obowiązujących przepisów. Materiały nie mające dokumentów potwierdzających ich jakość powinny być przed użyciem do robót poddane badaniom przez upoważnione laboratoria.

5.4. Ocena jakości

Jeżeli wszystkie badania przewidziane dadzą wynik dodatni, wykonaną okładzinę należy uznać za zgodną z wymaganiami normy. W przypadku gdy jakiegokolwiek sprawdzenie dało wynik ujemny, należy albo całość odbieranych robót okładzinowych, albo tylko ich niewłaściwie wykonaną część, uznać za niezgodną z wymaganiami normy i niniejszych warunków technicznych. W razie uznania całości robót za niezgodne z wymaganiami normy, należy ustalić, czy trzeba całkowicie lub częściowo odrzucić roboty, czy też po dokonaniu poprawek możliwe jest doprowadzenie ich do zgodności z wymaganiami normy, a następnie przedstawienie do ponownego odbioru, którego wynik jest ostateczny.

5.5. Badanie gotowej okładziny

Powinno polegać na sprawdzeniu:

- należytego przylegania do podkładu przez lekkie opukiwanie okładziny w kilku dowolnie wybranych miejscach: głuchy dźwięk wskazuje na nie przyleganie okładziny do podkładu,

Rozbudowa i nadbudowa budynku ZSOiP w Świeciu w ramach projektu: „Tworzenie nowej przestrzeni dydaktycznej poprzez rozbudowę obiektu Zespołu Szkół Ogólnokształcących i Policealnych w Świeciu”, na działce nr 235/6, ul. Wojska Polskiego 85, 86-105 Świecie

- prawidłowości przebiegu spoin przez naciągnięcie cienkiego sznura wzdłuż dowolnie wybranych spoin poziomych i pionowych i pomiar odchyłeń z dokładnością do 1 mm (sprawdzenie za pomocą poziomnicy i pionu murarskiego),
- prawidłowości ukształtowania powierzchni okładziny przez przyłożenie w prostopadłych do siebie kierunkach łaty kontrolnej o długości 2 m w dowolnych miejscach powierzchni okładziny i pomiar wielkości prześwitu za pomocą szczelinomierza z dokładnością do 1 mm,
- wizualnym szerokości styków i prawidłowości ich wypełnienia, a w przypadkach budzących wątpliwości - przez pomiar z dokładnością do 0,5 mm,
- jednolitości barwy płytek.

5.6. Odbiór końcowy robót podłogowych

Sprawdzenia zgodności z dokumentacją projektowo-kosztorysową powinny być przeprowadzone przez porównanie wykonanej podłogi z projektem technicznym i opisem kosztorysowym oraz stwierdzenie wzajemnej zgodności na podstawie oględzin oraz pomiaru posadzki, a w odniesieniu do konstrukcji podłogi — na podstawie protokołów odbiorów międzyfazowych i zapisów, w dzienniku budowy.

Sprawdzenie jakości użytych materiałów powinno być dokonane zgodnie z pkt. 5.2 Sprawdzenie dotrzymania warunków ogólnych wykonania robót należy przeprowadzić na podstawie zapisów w dzienniku budowy.

Sprawdzenie prawidłowości, wykonania posadzki powinno być dokonane po uzyskaniu przez posadzkę pełnych właściwości techniczno-użytkowych. Odbiór posadzki powinien obejmować:

- sprawdzenie wyglądu zewnętrznego; badanie należy wykonać przez ocenę wzrokową,
- sprawdzenie prawidłowości ukształtowania powierzchni posadzki,
- sprawdzenie połączenia posadzki z podkładem; badanie należy przeprowadzić—zależ nie od rodzaju posadzki - przez oględziny, naciskanie lub opukiwanie,
- sprawdzenie grubości posadzki monolitycznej (z betonu itp.) należy przeprowadzić na podstawie wyników pomiarów dokonanych w czasie wykonywania posadzki,
- sprawdzenie wytrzymałości posadzki monolitycznej na ściskanie; badanie należy przeprowadzić na próbkach kontrolnych,
- sprawdzenie prawidłowości osadzenia w posadzce kraterów ściekowych, itp.; badania należy wykonać przez oględziny.
- Sprawdzenie prawidłowości wykonania styków materiałów posadzkowych; badania prostoliniowości należy wykonać za pomocą naciągniętego prostego drutu i pomiaru odchyłeń z dokładnością 1 mm, a szerokości spoin za pomocą szczelinomierza lub suwmiarki.
- Sprawdzenie wykończenia posadzki i prawidłowości zamocowania listew podłogowych lub cokołów; badania należy wykonać przez oględziny.
- Sprawdzenie ścieralności posadzek z betonu odpornego na ścieranie, jeżeli wymaganie zostało określone w projekcie; badanie należy przeprowadzić na próbkach przygotowanych w czasie wykonywania posadzki wg PN-83/B- 06256.

6. OBMIAR ROBÓT

6.1. Jednostką obmiarową robót jest:

Jednostką obmiarową dla robót okładzinowych są metry kwadratowe powierzchni i oblicz się wg rzeczywistej obliczanej powierzchni.

6.2. Zasada obmiaru

Ilość robót określa się na podstawie dokumentacji projektowej z uwzględnieniem zmian podanych w dokumentacji powykonawczej zaaprobowanych przez Inspektora nadzoru i sprawdzonych w naturze.

Rozbudowa i nadbudowa budynku ZSOiP w Świeciu w ramach projektu: „Tworzenie nowej przestrzeni dydaktycznej poprzez rozbudowę obiektu Zespołu Szkół Ogólnokształcących i Policealnych w Świeciu”, na działce nr 235/6, ul. Wojska Polskiego 85, 86-105 Świecie

7. PODSTAWA PŁATNOŚCI

7.1. Roboty posadzkowe i wykładziny

Płaci się za ustaloną ilość m² wykonanej okładziny ścian która obejmuje:

- przygotowanie stanowiska roboczego,
- dostarczenie materiałów i sprzętu,
- obsługę sprzętu nieposiadającego etatowej obsługi,
- oczyszczenie podkładu,
- wykonanie okładzin ścian,
- oczyszczenie miejsca pracy z resztek materiałów,
- likwidacja stanowiska roboczego.

B-15 SZCZEGÓŁOWA SPECYFIKACJA TECHNICZNA WYKONANIA I ODBIORU ROBÓT BUDOWLANYCH

Kategoria robót – Roboty malarskie – kod CPV 45442100-8

Przedmiot opracowania

Przedmiotem opracowania są warunki techniczne wykonywania i odbioru robót malarskich.

Zakres stosowania

Warunki techniczne mają zastosowanie przy wykonywaniu robót malarskich oraz ich odbiorze.

Niniejsze wymagania techniczne dotyczą robót malarskich obejmujących następujące malowania: zwykłe i doborowe wykonywane w warunkach normalnych, ręcznie przy zastosowaniu następujących typów farb:

a) dających się rozcieńczyć wodą:

- farby emulsyjne wodorozcieńczalne, w których spoiwem jest trwała zawiesina rozproszonych w wodzie drobnych cząsteczek substancji stałych, polimerów lub kopolimerów z dodatkiem emulgatorów, środków zmięczających, stabilizatorów itp.,
- farby olejne na spoiwie bezwodnym z olejów schnących (pokostowy i polipokostowy) oraz modyfikowane żywicami syntetycznymi,
- lakiery i emalie poliwinylowe, chlorokauczukowe,
- farby akrylowe i emulsyjne,
- farby silikonowe,

1. MATERIAŁY

Wszelkie materiały do wykonania robót malarskich powinny odpowiadać wymaganiom zawartym w normach polskich lub aprobaty technicznych ITB dopuszczających dany materiał do powszechnego stosowania w budownictwie.

1.1. Farby emulsyjne i akrylowe

Do malowania ścian wewnętrznych mogą być stosowane następujące rodzaje farb emulsyjnych :

- Polinit na spoiwie z dyspersji wodnej poliocetanu winylu,
- Winalit na spoiwie z dyspersji wodnej poliocetanu winylu,
- inne dopuszczone do stosowania w budownictwie.

1.2. Farby olejne

Do malowania elementów metalowych, z zachowaniem wytycznych producenta farb.

1.3. Emalie chlorokauczukowe

Do malowania elementów metalowych, z zachowaniem wytycznych producenta farb.

1.4. Emulsja gruntująca

Przed naniesieniem powłok malarskich należy ściany zagruntować środkiem gruntującym. Farby gotowe farby olejne, farby emulsyjne powinny być przygotowane fabrycznie w postaci całkowicie przystosowanej do użycia na budowie. Farby niezależnie od ich rodzaju powinny odpowiadać wymaganiom norm państwowych lub świadectw dopuszczenia do stosowania w budownictwie.

Rozbudowa i nadbudowa budynku ZSOiP w Świeciu w ramach projektu: „Tworzenie nowej przestrzeni dydaktycznej poprzez rozbudowę obiektu Zespołu Szkół Ogólnokształcących i Policealnych w Świeciu”, na działce nr 235/6, ul. Wojska Polskiego 85, 86-105 Świecie

1.5. Farba silikonowa

Do malowania ścian zewnętrznych budynków, z zachowaniem wytycznych producenta farb.

2. SPRZĘT

2.1 Sprzęt do wykonywania robót

Roboty można wykonać ręcznie.

Wykonawca jest zobowiązany do używania takich narzędzi, które nie spowodują niekorzystnego wpływu na jakość materiałów i wykonywanych robót oraz będą przyjazne dla środowiska.

3. TRANSPORT

3.1 Transport materiałów:

Do transportu materiałów stosować następujące sprawne technicznie środki transportu: - samochód dostawczy o ładowności 0,9 ton.

4. WYKONANIE ROBÓT

4.1 Wymagania podstawowe

Podczas wykonywania robót malarskich obowiązują wymagania dotyczące robót tynkowych i podanych malarskich.

W przypadku malowania w warunkach, gdy nie ma możliwości zainstalowania rusztowań, a prace malarskie wykonuje się z pomostów opieranych na konstrukcji (tzw. kładki), malarz powinien być zabezpieczony przed upadkiem pasem bezpieczeństwa przymocowanym do konstrukcji.

Przy robotach przygotowawczych wymagających użycia materiałów o właściwościach alkalicznych (wapno, soda kaustyczna, pasty do ługowania powłok itp.) należy stosować środki ochrony osobistej.

Materiałów zawierających związki ołowiu i chromu (np. farby przeciwrdzewne miniowe, żółcień chromową) jako szkodliwych dla zdrowia nie należy nanosić metodą natrysku, a po włók z tych materiałów szlifować na sucho.

Przy wykonywaniu wymalowań materiałami zawierającymi lotne rozpuszczalniki lub rozcieńczalniki organiczne (np. w farbach olejnych, olejno-żywicznych, wyrobach lakierowych ftalowych, lakierach) należy stosować odzież ochronną

4.2. Podkład pod roboty malarskie

Roboty malarskie powinny być wykonywane na podłożach tynkowych lub podłożach betonowych odpowiadających wymaganiom podanym w B- 7 dotyczącym robót tynkowych, jak też na podłożach gipsowych i innych po dokonaniu odbioru.

4.3. Warunki ogólne przystąpienia do robót malarskich

Przed przystąpieniem do malowania należy wyrównać i wygładzić powierzchnię przeznaczoną do malowania, naprawić uszkodzenia, wykonać szpachlowanie i szlifowanie, jeżeli jest wymagana duża gładkość powierzchni. Następnie należy powierzchnię zagruntować. W robotach olejnych gruntowanie należy wykonać przed szpachlowaniem.

Roboty malarskie wewnątrz budynku powinny być wykonywane dopiero po wyschnięciu tynków i miejsc naprawionych. Malowanie konstrukcji stalowych można wykonywać po całkowitym i ostatecznym mocowaniu wszystkich elementów konstrukcyjnych i osadzeniu innych przedmiotów w ścianach.

Wilgotność powierzchni tynkowych przewidzianych pod malowanie powinna być nie większa, niż to podano w tabeli. Malowanie tynków o wyższej wilgotności niż podana w tabeli może powodować powstawanie plam, a nawet niszczenie powłoki malarskiej.

Rozbudowa i nadbudowa budynku ZSOiP w Świeciu w ramach projektu: „Tworzenie nowej przestrzeni dydaktycznej poprzez rozbudowę obiektu Zespołu Szkół Ogólnokształcących i Policealnych w Świeciu”, na działce nr 235/6, ul. Wojska Polskiego 85, 86-105 Świecie

Pierwsze malowanie ścian i sufitów można wykonywać po zakończeniu robót poprzedzających, a w szczególności:

- całkowitym ukończeniu robót budowlanych i instalacyjnych, wodociągowych, kanalizacyjnych, centralnego ogrzewania, elektrycznych, założenia ceramicznych urządzeń sanitarnych (biały montaż) oraz armatury oświetleniowej,
- dopasowaniu okuć i wyregulowaniu stolarki okiennej i drzwiowej,

Drugie malowanie można wykonywać po:

- wykonaniu tzw. białego montażu,
- po ułożeniu posadzek (z wyjątkiem posadzek z tworzyw sztucznych)

Tab. 1. Największa dopuszczalna wilgotność tynku przeznaczonego do malowania

Rodzaj powłoki z farby	Największa wilgotność podłoża % masy
Farba olejna, olejno-żywiczna i syntetyczna (np. ftalowa)	3
Farba emulsyjna	4

4.4. Malowanie farbami emulsyjnymi

Powłoki powinny być niezmywalne przy stosowaniu środków myjących i dezynfekujących (z wyjątkiem spirytusu) oraz odporne na tarcie na sucho i na szorowanie, a także na reemulgację. Powinny one dawać matowy wygląd pomalowanej powierzchni.

4.5. Emulsja gruntująca

Powłoka gruntująca наносzona ręcznie na powierzchnię ściany. Środek gruntujący наносi się po całkowitym wyschnięciu nowych wypraw tynkarskich. Wilgotność tynku nie powinna przekraczać 5 %.

5. WARUNKI TECHNICZNE WYKONANIA I ODBIORU ROBÓT

5.1. Kontrola jakości robót polega na sprawdzeniu zgodności ich wykonania z wymaganiami niniejszej specyfikacji.

5.2. Kontrola materiałów

Odbiór materiałów powinien być dokonany bezpośrednio po ich dostarczeniu na budowę. Odbiór materiałów powinien obejmować sprawdzenie ich właściwości technicznych zgodnie z wymaganiami odpowiednich norm przedmiotowych lub świadectw dopuszczenia do stosowania w budownictwie. Sprawdzenie materiałów należy przy odbiorze robót zakończonych przeprowadzić pośrednio na podstawie zapisów w dzienniku budowy i zaświadczeń (atestów) z kontroli producenta, stwierdzających zgodność użytych materiałów z dokumentacją techniczną oraz właściwymi normami. Materiały, w których jakość nie jest potwierdzona odpowiednim zaświadczeniem, a budzące wątpliwości, powinny być przed użyciem do robót poddane badaniom jakości przez upoważnione laboratoria.

5.3. Odbiór podkładu

Podłoża tynkowe powinny pod względem dokładności i równości wykonania odpowiadać wymaganiom dla tynków zwykłych lub pocienionych ze szpachlówek gipsowych.

Powierzchnie tynków przed malowaniem powinny być przygotowane w następujący sposób:

- wszelkie ubytki i uszkodzenia tynku powinny być naprawione przy użyciu tej samej zaprawy, z której tynk był wykonany i zatarte w taki sposób, aby naprawione miejsce równało się z powierzchnią tynku; w przypadku malowania farbami klejowymi dopuszcza się użycie do naprawiania uszkodzeń zaprawy gipsowej,

- przy malowaniu tynków gipsowych farbami emulsyjnymi podłoża powinny być zaimpregnowane środkiem gruntującym,
 - powierzchnie tynków nowych lub uprzednio malowanych należy przed malowaniem oczyścić z kurzu,
 - w zależności od rodzaju powłoki malarskiej nowe tynki cementowe, cementowo-wapienne i wapienne powinny być zagruntowane środkiem gruntującym,
- Powierzchnie stolarki okiennej i drzwiowej i inne elementy z drewna i materiałów drewno pochodnych oraz podłoża białe powinny:
- mieć gładką powierzchnię, a ewentualne uszkodzenia naprawione szpachlówką klejowo-olejną lub inną dopuszczoną normą lub świadectwem do danego zakresu stosowania,
 - sęki i miejsca żywiczne powinny być pokryte roztworem spirytusowym szelaku lub lakierem spirytusowym (2-krotnie),
 - powierzchnie przed malowaniem powinny być odkurzone i oczyszczone z tłuszczu, żywicy, pyłu lub innych zanieczyszczeń.
- Powierzchnie stalowe powinny być przygotowane jak dla warunków zewnętrznych. Metalowe pokrywki puszek instalacji elektrycznej powinny być niezależnie od przewidywanego rodzaju powłoki na powierzchnię ścienną - pokryte farbą rdzochronną na pyle cynkowym.

5.4. Kryteria oceny jakości i odbiór powierzchni przygotowanej do malowania

Terminy wykonywania badań podłoży pod malowanie powinny być następujące:

- badanie powierzchni tynków należy wykonywać po otrzymaniu protokołu z ich przyjęcia,
- badanie wszystkich podłoży należy przeprowadzać dopiero po zamocowaniu i wbudowaniu elementów przeznaczonych do malowania, bezpośrednio przed przystąpieniem do robót malarskich,
- badanie materiałów należy przeprowadzać bezpośrednio przed ich użyciem,
- badanie podkładów należy przeprowadzać nie wcześniej niż po 2 dniach od daty ich ukończenia.
- Badania techniczne należy przeprowadzać przy temperaturze powietrza nie niższej niż + 5°C i przy wilgotności względnej powietrza poniżej 65%.

5.5. Badanie podłoży

Badanie podłoży powinno obejmować :

- sprawdzenie stopnia skarbonizowania tynku wapiennego, cementowo-wapiennego lub cementowego należy przeprowadzać, przez ze skrobanie warstwy tynku o grubości około 4 mm i zwilżenie zeszkobanego miejsca roztworem alkoholowym fenoloftaleiny 1%. Tynk jest dostatecznie skarbonizowany, gdy zwilżone miejsca pozostaną bezbarwne lub zabarwią się na bladoróżowo, natomiast intensywne zabarwienie różowe świadczy o niedostatecznym skarbonizowaniu tynku,
- sprawdzenie odtłuszczenia powierzchni stali itp. należy wykonać przez polanie badanej powierzchni wodą; próba daje wynik dodatni, jeśli woda spływając nie tworzy smug i nie pozostawia kropli.

5.6. Badanie materiałów

Badanie materiałów powinno obejmować:

- sprawdzenie materiałów należy przeprowadzać na podstawie zapisów w dzienniku budowy i zaświadczeń o jakości materiałów wystawianych przez producentów oraz wyników kontroli, stwierdzających zgodność przeznaczonych do użycia materiałów z wymaganiami dokumentacji technicznej oraz z odpowiednimi normami państwowymi lub ze świadectwami dopuszczenia do stosowania w budownictwie,

- materiały, których jakość nie jest potwierdzona odpowiednimi dokumentami, powinny być zbadane przed użyciem.

Badanie warstw gruntujących obejmuje:

- sprawdzenie utrwalenia zagruntowanych po wierzchni tynków - przez kilkakrotne po tarcie dłonią podkładu i sprawdzenie, czy z powierzchni nie osypują się ziarenka piasku,
- sprawdzenie nasiąkliwości przez spryskanie powierzchni podkładu kilkoma kroplami wody; gdy wymagana jest mała nasiąkliwość, ciemniejsza plama na zwilżonym miejscu po winna wystąpić nie wcześniej niż po trzech sekundach,
- sprawdzenie wsiąkliwości przez jednokrotne pomalowanie powierzchni o wielkości około 0,10 m² farbą podkładową. podkład jest dostatecznie szczelny, jeśli przy nałożeniu następnej warstwy powłokowej wystąpią różnice w połysku względnie w odcieniu powłoki, przy sprawdzaniu wyschnięcia należy mocno przycisnąć tampon z waty o grubości około 1 cm ciężarkiem o masie 5 kg na przeciąg kilkunastu sekund; powierzchnię należy uznać za wyschniętą, jeżeli po odjęciu tamponu włókienka waty nie przyłgnęły do powierzchni podkładu,
- sprawdzenie przyczepności podkładu z farb miniowych należy wykonywać zgodnie z wymaganiami normy państwowej. W przypadku elementów drobnowymiarowych badanie przyczepności można wykonywać w sposób uproszczony, tj. przez kilkakrotne uderzenie podkładu młotkiem o masie 150 g. Podkład ma dostateczną-przyczepność, jeżeli po wykonaniu próby nie będzie odpadał pomimo ewentualnych spękań.

5.7. Ocena jakości

Jeżeli wszystkie badania przewidziane dadzą wynik dodatni, wykonaną okładzinę należy uznać za zgodną z wymaganiami normy. W przypadku gdy jakiegokolwiek sprawdzenie dało wynik ujemny, należy albo całość odbieranych robót okładzinowych, albo tylko ich niewłaściwie wykonaną część, uznać za niezgodną z wymaganiami normy i niniejszych warunków technicznych. W razie uznania całości robót za niezgodne z wymaganiami normy, należy ustalić, czy trzeba całkowicie lub częściowo odrzucić roboty, czy też po dokonaniu poprawek możliwe jest doprowadzenie ich do zgodności z wymaganiami normy, a następnie przedstawienie do ponownego odbioru, którego wynik jest ostateczny.

5.8. Badanie gotowej okładziny

Powinno polegać na sprawdzeniu:

- należytego przylegania do podkładu,
- wizualnym szerokości styków i prawidłowości ich wypełnienia, a w przypadkach budzących wątpliwości - przez pomiar z dokładnością do 0,5 mm,
- jednolitości barwy.

5.9. Odbiór końcowy robót malarskich

6. OBMIAR ROBÓT

6.1. Jednostka obmiarowa

Jednostką obmiarową dla robót malarskich jest metry kwadratowe powierzchni.

6.2. Zasada obmiaru

Zasady przedmiarowania podane są w KNR 02-02 rozdział 15. Ilość robót określa się na podstawie dokumentacji projektowej z uwzględnieniem zmian podanych w dokumentacji powykonawczej zaaprobowanych przez Inspektora nadzoru i sprawdzonych w naturze.

7. PODSTAWA PŁATNOŚCI

7.1. Roboty malarskie

Płaci się za ustaloną ilość m² wykonanej okładziny ścian która obejmuje:

- przygotowanie stanowiska roboczego,
- dostarczenie materiałów i sprzętu,
- obsługę sprzętu nieposiadającego etatowej obsługi,
- oczyszczenie podkładu,
- wykonanie robót malarskich,
- oczyszczenie miejsca pracy z resztek materiałów,
- likwidacja stanowiska roboczego.

8. PRZEPISY ZWIĄZANE

8.1 Normy

- PN-70/B-10100 - Roboty tynkowe. Tynki zwykłe. Wymagania i badania przy odbiorze.
- PN-69/B-10280 - Roboty malarskie budowlane farbami wodnymi i wodorozcieńczalnymi farbami emulsyjnymi,
- PN-69/B-40285 Roboty malarskie budowlane farbami, lakierami i emaliami na spoiwach bezwodnych
- PN-80/C-04401 Pigmenty. Ogólne metody badań.
- PN-79/C-04411 Pigmenty. Oznaczanie trwałości na światło.
- PN-62/C-81502 Szpachlówki i kity szpachlowe. Metody badań.
- PN-70/H-97051 Ochrona przed korozją. Przygotowanie powierzchni stali, staliwa i żeliwa do malowania. Ogólne wytyczne.
- PN-71/H-97053 Ochrona przed korozją. Malowanie konstrukcji stalowych. Ogólne wytyczne.
- BN-7 5/6113-1,6 Farba chlorokauczukowa do gruntowania.

B-16 SZCZEGÓŁOWA SPECYFIKACJA TECHNICZNA WYKONANIA I ODBIORU ROBÓT BUDOWLANYCH

Kategoria robót – Dźwig osobowy – kod CPV 45450000-6

1. WSTĘP

1.1. Przedmiot Specyfikacji Technicznej

Przedmiotem niniejszej są wymagania dotyczące wykonania i odbioru robót związanych z Instalacją dźwigu osobowego.

1.2. Zakres stosowania ST

Specyfikacja Techniczna jest stosowana jako dokument przetargowy i kontraktowy przy zleceniu i realizacji robót wymienionych w punkcie 1.3.

1.3. Zakres robót objętych ST

Ustalenia zawarte w niniejszej specyfikacji dotyczą zasad prowadzenia robót związanych z instalacją dźwigu osobowego:

Roboty obejmują dostawę, montaż i uruchomienie dźwigu osobowego.

2. MATERIAŁY

Zgodnie z załączonym wykazem.

3. SPRZET

3.1. Ogólne wymagania dotyczące dźwigu osobowego

Ogólne wymagania dotyczące dźwigu osobowego podano w ST-00 „Wymagania ogólne”.

Opis techniczny wykonania konstrukcji szybu dźwigowego z częściową przebudową konstrukcji budynku oraz dostawą i montażem dźwigu osobowego

- **PRZEDMIOT OPRACOWANIA**

Przedmiotem opracowania jest wykonanie dokumentacji niezbędnej do ogłoszenia przetargu na dostawę i montaż dźwigu osobowego.

- **CEL OPRACOWANIA**

Celem niniejszej specyfikacji technicznej jest opracowanie procesu technologicznego dla koncepcji montażu dźwigu osobowego trzyprzystankowego oraz określenie niezbędnych do wykonania prac budowlanych umożliwiających uruchomienie w/w dźwigu.

- **OBIEKT**

Szyb dźwigu osobowego o napędzie elektromechanicznym.

- **OBOWIĄZUJĄCE NORMY I PRZEPISY BUDOWLANE.**

PN – 82/B – 02000

– Obciążenia budowli. Zasady ustalania wartości.

PN – 82/B – 02001

– Obciążenia budowli. Obciążenia stałe.

PN – 82/B – 02001

– Obciążenia budowli. Obciążenia zmienne i technologiczne

PN – 82/B – 02010	– Obciążenia w obliczeniach statycznych. Obciążenie śniegiem.
PN – 77/B – 02011	– Obciążenia w obliczeniach statyczne. Obciążenia wiatrem.
PN – 84/B – 03264	– Konstrukcje betonowe , żelbetowe i sprężone. Obciążenia statyczne i projektowanie
PN – 84/B – 03264	– Konstrukcje murowe. Obciążenia statyczne i projektowanie
PN – 90/B – 03200	– Konstrukcje stalowe. Obciążenia statyczne i projektowanie
PROJEKT PN/EN 81-1	– Przepisy bezpieczeństwa dotyczące konstrukcji i instalowania dźwigów osobowych i towarowych oraz dźwigów towarowych małych.

Część 1. Dźwigi elektromechaniczne.

1. PARAMETRY TECHNICZNE SZYBU I DŹWIGU

1.1. DANE DOTYCZĄCE ELEMENTÓW PROJEKTOWANYCH

- 1.1.1. Parametry techniczne wg. opisu i rysunków w projekcie budowlanym.
- 1.1.2. Pamięć błędów
- 1.1.3. Zabezpieczenie przed nadmiernym wzrostem temperatury uzwojeń silnika
- 1.1.4. Zabezpieczenie przed zanikiem lub zmianą kolejności faz
- 1.1.5. Zabezpieczenie przed zbyt długim czasem jazdy pomiędzy przystankami
- 1.1.6. Stacyjka jazdy pożarowej w kabinie i na przystanku podstawowym
- 1.1.7. Maszynownia – nie wymagana , wymagany dostęp do urządzeń z najwyższego przystanku

2. STANDARD WYKOŃCZENIA

2.1. KABINA

- Ściany kabiny wykonać z szkła bezpiecznego, konstrukcja ze stali nierdzewnej satynowanej typu INOX,
- Cokoły przypodłogowe wykonane z blach ze stali nierdzewnej j.w.
- Podłoga wyłożona wykładziną antypoślizgową , łatwo zmywalną w kolorze szarym.
- Poręcze o przekroju kołowym ze stali nierdzewnej satynowanej typu INOX. na bocznych ścianach
- Lustro na ścianie naprzeciwko drzwi kabinowych
- Sufit ze stali nierdzewnej j.w. z podsufitką wykonaną techniką laserową (wycięte otwory o przekroju kołowym), umożliwiającą oświetlenie rozproszone kabiny , z wmontowanym wentylatorem sterowanym elektronicznie oraz z otworami wentylacyjnymi.
- Panel dyspozycyjny wykonany z blachy nierdzewnej j.w. z obniżeniami dla osób niepełnosprawnych , wyposażony w przyciski typu antywandal, w sygnalizator przeciążenia kabiny , piętrowskazywacz , gong , kluczykowy

przełącznik do jazd specjalnych , przyciski otwierania i zamykania drzwi , przyciski dyspozycji przystanków oraz w przycisk alarmowy

- Drzwi kabinowe otwierane teleskopowo , automatycznie , wykonane z szkła bezpiecznego o konstrukcji z stali nierdzewnej satynowanej typu INOX , wyposażone w kurtynę świetlną i napęd z płynną regulacją prędkości otwierania i zamykania

Kolorystykę i aranżację wnętrza należy uzgodnić z przedstawicielem Inwestora przedstawiając wcześniej projekt wystroju kabiny.

2.2. ŚCIANA CZOŁOWA I OŚCIEŻA DRZWI SZYBOWYCH

- Portale przy ościeżach drzwi szybowych na każdej kondygnacji wyłożone płytami GKF mocowanymi do płyty OSB - 3 zabezpieczone elementami z blachy gr. 2 mm ze stali nierdzewnej montowanymi na wzmacniającej konstrukcji stalowej:
- Cokół na ścianie obłożonej płytą GK wykonać z płytek gresowych w kolorze istniejącej posadzki .
- Ściany malowane farbą akrylową w kolorze ścian klatki schodowej
- Przed wejściami do windy na poszczególnych kondygnacjach zamontować progi łączące posadzkę z drzwiami szybowymi..
- Na elementach pionowych umieścić kasety wezwań i gongi.

Kolorystykę i aranżację portalu i ościeża należy uzgodnić z przedstawicielem Inwestora

3. OPIS TECHNOLOGII - WYKAZ PRAC DO WYKONANIA ZWIĄZANYCH Z MONTAŻEM NOWEGO DŹWIGU

3.1. PRACE BUDOWLANE

3.1.1 ROBOTY ROZBIÓRKOWE

Szyb w obrębie korytarza na poszczególnych kondygnacjach

Wykucie otworu drzwiowego w poziomie piwnicy i poziomie parteru oraz poziomie piętra, po wcześniejszym wykonaniu nadproża stalowego.

Wykonanie wykopu w gruncie kat. VI (płyta fundamentowa)

Ręczny załadunek gruzu

Wywóz gruzu

3.1.2 ROBOTY ZABEZPIEZAJĄCE

Zabezpieczenie dojsć do wind (jednostronna płyta GK na profilach stalowych z drzwiami wejściowymi szerokości skrzydła 80 cm) szt. 6

Montaż ościeży drzwiowych wraz ze skrzydłami

Zabezpieczenie folią gr 0,2 mm (przezroczystą) szybu w trakcie cięcia elementów

Demontaż zabezpieczeń dojsć do wind

Demontaż folii zabezpieczającej

3.1.3 ROBOTY OGÓLNOBUDOWLANE

Szyb (bez nadszybia)

Wykonanie podbetonu pod płytą fundamentową szybu kl B 10

Wykonanie płyty fundamentowej żelbetowej gr. 30 cm z betonu klasy B 20 - beton szczelny

Wykonanie ścian żelbetowych podszybia gr. 24cm z betonu klasy B 20 - beton szczelny
Wykonanie słupów żelbetowych 24x 24 cm z betonu klasy B 20
Wykonanie wieńców nadproży Wn1,2

Naszybie

Naszybie stanowić będzie stop gęstożebrowy Teriva 4,0/1.

3.1.4 ROBOTY ELEKTRYCZNE

Wykonanie zabezpieczenia w istniejącej trafostacji 3x50 A

Wykonanie przebić przez ściany gr. do 60 cm

Montaż korytek dla kabla 16 mm² w poziomie

Wykonanie przejść przez stropy rurą arota ϕ 100 mm

Ułożenie kabla 5x16 mm² w uprzednio zamontowanych korytkach

Ułożenie kabla 5x16 mm² w rurze arota w projektowanej ścianie GKF

Wykonanie instalacji oświetleniowej (oprawa oświetleniowa - świetlówkowa -szt. 1, wyłącznik - szt. 1, montaż kabla 3x1,5 mm² - 6 ,0 m, podłączenie do istniejącej instalacji) na parterze 2 kpl. , na pozostałych kondygnacjach po 1 kpl.

3.2. PRACE MONTAŻOWE I DOSTAWA DŹWIGU

- montaż belek wsporczych silnika i wciągarki wraz z reduktorem*
- montaż stalowej konstrukcji wsporczej kół zdawczych *
- montaż elementów do stalowej konstrukcji nadszybia umożliwiających podnoszenie urządzeń*
- montaż silnika i wciągarki wraz z reduktorem
- montaż kół zdawczych
- montaż tablicy rozdzielczej i sterowniczej wraz z falownikiem
- montaż prowadnic kabinowych i przeciwwagowych
- montaż nowego ogranicznika prędkości
- montaż drzwi szybowych - 5 szt. z równoczesnym ich wypoziomowaniem zgodnie z założeniami projektowymi
- montaż ramy kabinowej
- montaż przeciwwagi
- montaż lin nośnych
- montaż zderzaków w podszybiu
- montaż drabinki w podszybiu*
- montaż kabiny i drzwi kabinowych
- montaż instalacji elektrycznej oświetleniowej i strukturalnej w szybie i w kabinie zgodnie z dokumentacją
- podłączenie głównego zasilania w rozdzielni RG
- montaż kaset , wyświetlaczy i gongów na poszczególnych piętrach
- rozruch dźwigu i przygotowanie do odbioru
- odbiór dźwigu przez inspektora Urzędu Dozoru Technicznego i dopuszczenie urządzenia do eksploatacji.

*** - prace wliczone w montaż urządzeń dźwigowych**

UWAGI KOŃCOWE !

- Zwraca się uwagę na konieczność przestrzegania obowiązujących norm BHP i ppoż.

- Budowa nie podlega obsłudze geodezyjnej.
- Plac budowy należy przekazać protokołem.
- Prowadzenie robót należy powierzyć osobie mającej odpowiednie kwalifikacje zawodowe oraz niezbędne doświadczenie potwierdzone stosownymi uprawnieniami budowlanymi oraz przynależnością do Regionalnej Izby Budowlanej.
- Odbiory poszczególnych rodzajów robót i konstrukcji dokonywać zgodnie z wytycznymi zawartymi w pozycji „Warunki techniczne wykonania i odbioru robót budowlano – montażowych”.
- Prace spawalnicze prowadzić z zachowaniem szczególnej ostrożności
- Prowadzący roboty budowlane odpowiedzialny jest za koordynację montażu windy z pracami budowlanymi.

4. PROPONOWANY SPOSÓB I WARUNKI ODBIORU ROBÓT

- Całość robót odbierze protokołem końcowym komisja zwołana przez Inwestora.
- Poszczególne etapy (patrz pkt. 3) odbierze protokołami częściowymi powołany przez Inwestora Inspektor Nadzoru.
- Ważne szkolenie BHP oraz badania lekarskie osób prowadzących prace demontażowe i montażowe.
- Przed rozpoczęciem prac kierownik budowy przedstawi plan bezpieczeństwa i ochrony zdrowia wpływający na bezpieczeństwo pracy i zawierającego wytyczne dotyczące środków zapobiegawczych w zakresie robót budowlanych.
- Roboty budowlane muszą być odebrane przez osobę z uprawnieniami budowlanymi – protokół odbioru robót budowlanych jest podstawą do odbioru zamontowanych urządzeń przez UDT.
- Do protokołów odbiorów wykonawca zobowiązany jest załączyć atesty użytych materiałów, oświadczenia zgodności i certyfikaty wraz z kartami gwarancyjnymi (jeżeli są wymagane) dla poszczególnych urządzeń.
- Udokumentowanie wszystkich urządzeń i materiałów , które będą użyte do realizacji przedmiotu zamówienia , dopuszczeniem do stosowania na terenie naszego kraju.
- Urządzenie dźwigowe musi spełniać wymogi bezpieczeństwa oraz być oznaczone zgodnie z rozporządzeniem Ministra Gospodarki , Pracy i Polityki Społecznej z dnia 22 maja 2003 roku.
- Protokół końcowy odbioru i dopuszczenia do ruchu urządzeń dźwigowych przez DT, zgodnie z PN/EN 81.1 dodatek C i dodatek D, będzie podstawą do wystawienia faktury końcowej. Wykonanie dokumentacji odbiorowej i koszty z tym związane spoczywają na wykonawcy .
- Wszystkie roboty budowlane będą odbywały się pod nadzorem autorskim.

Stwierdza się zgodność rozwiązań zastosowanych w niniejszym projekcie z właściwymi przepisami , normatywnymi technicznymi projektowania i normami , a także z wytycznymi współczesnej wiedzy technicznej.

B-17 SZCZEGÓŁOWA SPECYFIKACJA TECHNICZNA WYKONANIA I ODBIORU ROBÓT BUDOWLANYCH

Kategoria robót – Rusztowania – kod CPV 45261000-4

1. WSTEP

1.1. Przedmiot SST

Przedmiotem niniejszej szczegółowej specyfikacji technicznej są wymagania dotyczące wykonania i odbioru rusztowań.

1.2. Zakres stosowania SST

Szczegółowa specyfikacja techniczna jest stosowana jako dokument przetargowy i kontraktowy przy zleceniu i realizacji robót wymienionych w pkt. 1.1.

1.3. Zakres robót objętych SST

Roboty, których dotyczy specyfikacja, obejmują wszystkie czynności umożliwiające i mające na celu wykonanie i demontaż rusztowań.

1.4. Określenia podstawowe

Określenia podane w niniejszej SST są zgodne z obowiązującymi odpowiednimi normami.

1.5. Ogólne wymagania dotyczące robót

Wykonawca robót jest odpowiedzialny za jakość ich wykonania oraz za zgodność z dokumentacją projektową, SST i poleceniami Inspektora nadzoru.

2. MATERIAŁY. RUSZTOWANIA SYSTEMOWE

3. SPRZET

Do wykonania i montażu rusztowań może być użyty dowolny sprzęt zapewniający właściwy montaż.

4. TRANSPORT

Elementy rusztowań mogą być przewożone dowolnym środkiem transportu, oraz zabezpieczone przed uszkodzeniem, przesunięciem oraz utratą stateczności.

5. WYKONANIE ROBÓT

Rusztowania powinny być wykonywane zgodnie z dokumentacją producenta albo projektem indywidualnym.

5.1. Wymagania ogólne

Powinny być montowane zgodnie z dokumentacją projektową z elementów poddanych przez producenta badaniom na zgodność z wymaganiami konstrukcyjnymi i materiałowymi, określonymi w kryteriach oceny wyrobów pod względem bezpieczeństwa.

Montaż rusztowań, ich eksploatacja i demontaż powinny być wykonywane zgodnie z instrukcją producenta albo projektem indywidualnym. Osoby zatrudnione przy montażu i demontażu rusztowań oraz monterzy ruchomych podestów roboczych powinni posiadać wymagane uprawnienia. Użytkowanie rusztowania jest dopuszczalne po dokonaniu jego odbioru przez kierownika budowy lub uprawnioną osobę.

Na rusztowaniu lub ruchomym podeście roboczym powinna być umieszczona tablica określająca:

- 1) wykonawcę montażu rusztowania lub ruchomego podestu roboczego z podaniem imienia i nazwiska albo nazwy oraz numeru telefonu;
- 2) dopuszczalne obciążenia pomostów i konstrukcji rusztowania lub ruchomego podestu roboczego.

Rusztowania i ruchome podesty robocze powinny być wykorzystywane zgodnie z przeznaczeniem.

Rusztowania stojakowe powinny mieć wydzielone bezpieczne pionu komunikacyjne.

Odległość najbardziej oddalonego stanowiska pracy od pionu komunikacyjnego rusztowania nie powinna być większa niż 20 m, a między pionami nie większa niż 40 m.

Rusztowania i ruchome podesty robocze powinny:

- 1) posiadać pomost o powierzchni roboczej wystarczającej dla osób wykonujących roboty oraz do składowania narzędzi i niezbędnej ilości materiałów;
- 2) posiadać stabilną konstrukcję dostosowaną do przeniesienia obciążeń;
- 3) zapewniać bezpieczną komunikację i swobodny dostęp do stanowisk pracy;
- 4) zapewniać możliwość wykonywania robót w pozycji nie powodującej nadmiernego wysiłku;
- 5) posiadać poręcz ochronną, o której mowa w § 15 ust. 2;
- 6) posiadać pionu komunikacyjne.

Rusztowania należy ustawiać na podłożu ustabilizowanym i wyprofilowanym, ze spadkiem umożliwiającym odpływ wód opadowych. Liczbę i rozmieszczenie zakotwień rusztowania oraz wielkość siły kotwiącej należy określić w projekcie rusztowania lub dokumentacji producenta. Składowa pozioma jednego zamocowania rusztowania nie powinna być mniejsza niż 2,5 kN.

Konstrukcja rusztowania nie powinna wystawać poza najwyżej położoną linię kotew więcej niż 3 m, a pomost roboczy umieszcza się nie wyżej niż 1,5 m ponad tą linią.

W przypadku odsunięcia rusztowania od ściany ponad 0,2 m należy stosować balustrady, od strony tej ściany.

Udźwig urządzenia do transportu materiałów na wysięgnikach mocowanych do konstrukcji rusztowania nie może przekraczać 1,5 kN. Rusztowanie z elementów metalowych powinno być uziemione i posiadać instalację piorunochronną.

Usytuowanie rusztowania w obrębie ciągów komunikacyjnych wymaga zgody właściwych organów nadzorujących te ciągi oraz zastosowania wymaganych przez nie środków bezpieczeństwa. Środki bezpieczeństwa powinny być określone w projekcie organizacji ruchu. Rusztowania, powinny posiadać co najmniej:

- zabezpieczenia przed spadaniem przedmiotów z rusztowania;
- zabezpieczenie przechodniów przed możliwością powstania urazów oraz uszkodzeniem odzieży przez elementy konstrukcyjne rusztowania. Rusztowania, usytuowane bezpośrednio przy drogach, ulicach oraz w miejscach przejazdów i przejść dla pieszych, oprócz wymagań określonych wcześniej, powinny posiadać daszki ochronne i osłonę z siatek ochronnych. Stosowanie siatek ochronnych nie zwalnia z obowiązku stosowania balustrad zabezpieczających.

Osoby dokonujące montażu i demontażu rusztowań są obowiązane do stosowania urządzeń zabezpieczających przed upadkiem z wysokości. Przed montażem lub demontażem rusztowań należy wyznaczyć i ogrodzić strefę niebezpieczną.

Równoczesne wykonywanie robót na różnych poziomach rusztowania jest dopuszczalne, pod warunkiem zachowania wymaganych odstępów między stanowiskami pracy.

Odległości bezpieczne wynoszą w poziomie co najmniej 5 m, a w pionie wynikają z zachowania co najmniej jednego szczelnego pomostu, nie licząc pomostu, na którym roboty są wykonywane.

Montaż, eksploatacja i demontaż rusztowań oraz ruchomych podestów roboczych, usytuowanych w sąsiedztwie napowietrznych linii elektroenergetycznych, są dopuszczalne, jeżeli linie znajdują się poza strefą niebezpieczną. W innym przypadku, przed rozpoczęciem robót, napięcie w liniach napowietrznych powinno być wyłączone.

Montaż, eksploatacja i demontaż rusztowań i ruchomych podestów roboczych są zabronione: jeżeli o zmroku nie zapewniono oświetlenia pozwalającego na dobrą widoczność;

w czasie gęstej mgły, opadów deszczu, śniegu oraz gołoledzi; w czasie burzy lub wiatru, o prędkości przekraczającej 10 m/s. Pozostawianie materiałów i wyrobów na pomostach rusztowań i ruchomych podestów roboczych po zakończeniu pracy jest zabronione. Zrzucanie elementów demontowanych rusztowań i ruchomych podestów roboczych jest zabronione.

Wchodzenie i schodzenie osób na pomost ruchomego podestu roboczego jest dozwolone, jeżeli pomost znajduje się w najniższym położeniu lub w położeniu przewidzianym do wchodzenia oraz jest wyposażony w zabezpieczenia, zgodnie z instrukcją producenta.

Na pomoście ruchomego podestu roboczego nie powinno przebywać jednocześnie więcej osób, niż przewiduje instrukcja producenta.

Wykonywanie gwałtownych ruchów, przechylanie się przez poręcze, gromadzenie wyrobów, materiałów i narzędzi po jednej stronie ruchomego

podestu roboczego oraz opieranie się o ścianę obiektu budowlanego przez osoby znajdujące się na podeście jest zabronione. Łączenie ze sobą dwóch sąsiednich ruchomych podestów roboczych oraz przechodzenie z jednego na drugi jest zabronione. Rusztowania i ruchome podesty robocze powinny być każdorazowo sprawdzane, przez kierownika budowy lub uprawnioną osobę, po silnym wietrze, opadach atmosferycznych oraz działaniu innych czynników, stwarzających zagrożenie dla bezpieczeństwa wykonania prac, i przerwach roboczych dłuższych niż 10 dni oraz okresowo, nie rzadziej niż raz w miesiącu. W czasie burzy i przy wietrze o prędkości większej niż 10 m/s pracę na ruchomym podeście roboczym należy przerwać, a pomost podestu opuścić do najniższego położenia i zabezpieczyć przed jego przemieszczaniem. W przypadku braku dopływu prądu elektrycznego przez dłuższy okres czasu, znajdujący się w górze pomost ruchomego podestu roboczego należy opuścić za pomocą ręcznego urządzenia.

Naprawa ruchomych podestów roboczych może być dokonywana wyłącznie w ich najniższym położeniu.

Droga przemieszczania rusztowań przejezdnych powinna być wyrównana, utwardzona, odwodniona, a jej spadek nie może przekraczać 1%. Rusztowania przejezdne powinny być zabezpieczone co najmniej w dwóch miejscach przed przypadkowym przemieszczeniem. Przemieszczanie rusztowań przejezdnych, w przypadku gdy przebywają na nich ludzie, jest zabronione

6. KONTROLA JAKOŚCI

Zgodnie z punktem 5 niniejszej SST.

7. OBMIAR ROBÓT

Nie dotyczy.

8. ODBIÓR ROBÓT

Odbiór rusztowania potwierdza się wpisem w dzienniku budowy lub w protokole odbioru technicznego.

Rozbudowa i nadbudowa budynku ZSOiP w Świeciu w ramach projektu: „Tworzenie nowej przestrzeni dydaktycznej poprzez rozbudowę obiektu Zespołu Szkół Ogólnokształcących i Policealnych w Świeciu”, na działce nr 235/6, ul. Wojska Polskiego 85, 86-105 Świecie

- Wpis w dzienniku budowy lub w protokole odbioru technicznego rusztowania określa w szczególności użytkownika rusztowania,
- przeznaczenie rusztowania,
- wykonawcę montażu rusztowania z podaniem imienia i nazwiska albo nazwy oraz numeru telefonu;
- dopuszczalne obciążenia pomostów i konstrukcji rusztowania,
- datę przekazania rusztowania do użytkowania,
- oporność uziomu,
- terminy kolejnych przeglądów rusztowania.

9. PODSTAWA PŁATNOŚCI

Prace związane z montażem i demontażem potrzebnych rusztowań nie będą rozliczane oddzielnie.

Ustawienie, rozebranie i praca rusztowań powinny być wliczone do wartości robót, które będą wykonywane z rusztowań.

SPECYFIKACJA TECHNICZNA WYKONANIA I ODBIORU
ROBÓT SANITARNYCH

GRUPA ROBÓT

STS – BRANŻA SANITARNA

CPV

– 45330000-9

ROBOTY INSTALACYJNE

STS - 01.00 INSTALACJA WODOCIĄGOWA	– 45332200-5
STS - 02.00 INSTALACJA KANALIZACJI SANITARNEJ	– 45332300-6
STS - 03.00 INSTALACJA CENTRALNEGO OGRZEWANIA	– 45331100-7
STS - 04.00 INSTALACJA WENTYLACJI	– 45331210-1
STS - 05.00 INSTALACJA SPRĘŻONEGO POWIETRZA	– 45231500-0
STS - 06.00 INSTALACJA KLIMATYZACJI	– 45331220-4
STS - 07.00 ROBOTY BUDOWLANE (M.IN. ROZBIÓRKOWE)	– 45111300-1
STS - 08.00 ROBOTY ZIEMNE	– 45112000-5

STS - 01.00 INSTALACJA WODOCIĄGOWA
CPV 45332200 – 5

1. WSTEP

1.1. Przedmiot ST

Przedmiotem niniejszej specyfikacji technicznej (STS) są wymagania ogólne dotyczące wykonania i odbioru robót związanych z instalacją wodociągową, w projektowanej Rozbudowie i nadbudowie budynku ZSOiP w Świeciu w ramach projektu: „Tworzenie nowej przestrzeni dydaktycznej poprzez rozbudowę obiektu Zespołu Szkół Ogólnokształcących i Policealnych w Świeciu, na działce nr 235/6, w miejscowości Świecie, przy ul. Wojska Polskiego 85, 86-105 Świecie. Zamawiającym powyższe roboty jest Zespół Szkół Ogólnokształcących i Policealnych w Świeciu, ul. Wojska Polskiego 85, 86-105 Świecie.

1.2. Zakres stosowania ST

Zakres niniejszej Specyfikacji Technicznej obejmuje roboty instalacyjne potrzebne do wykonania zadania jak w pkt. 1.1.

1.3. Zakres robót ujętych Specyfikacją Techniczną

Przedmiotem niniejszej szczegółowej specyfikacji technicznej są wymagania dotyczące wykonania i odbioru robót instalacyjnych związanych z instalacją wodociągową i hydrantową:

- dostawa i montaż armatury w instalacji wodociągowej,
- dostawa i montaż orurowania w instalacji wodociągowej,
- izolacja przewodów instalacji wodociągowej,
- próby szczelności.

1.4. Określenia podstawowe

Określenia podstawowe występujące w szczegółowej specyfikacji technicznej (SST) zdefiniowane zostały w PN-92/B-01706 - Instalacje wodociągowe. Wymagania w projektowaniu oraz są zgodne z określeniami przyjętymi w Rozporządzeniu Ministra Infrastruktury z dnia 12 kwietnia 2002 r. w sprawie warunków, jakim powinny odpowiadać budynki i ich usytuowanie, zeszyte nr 7 "Warunków Technicznych Wykonania i Odbioru

Rozbudowa i nadbudowa budynku ZSOiP w Świeciu w ramach projektu: "Tworzenie nowej przestrzeni dydaktycznej poprzez rozbudowę obiektu Zespołu Szkół Ogólnokształcących i Policealnych w Świeciu", na działce nr 235/6, ul. Wojska Polskiego 85, 86-105 Świecie

Instalacji Wodociągowych" wydanych przez INSTAL, odpowiednimi normami oraz określeniami podanymi w ST "Wymagania ogólne":

Instalacja wodociągowa - układ połączonych przewodów, armatury i urządzeń, służące do zaopatrywania budynków w zimną i ciepłą wodę, spełniającą wymagania jakościowe określone w przepisach odrębnych dotyczących warunków, jakim powinna odpowiadać woda do spożycia przez ludzi.

Instalacja wodociągowa wody zimnej - instalacja zimnej wody doprowadzonej z sieci wodociągowej rozpoczyna się bezpośrednio za zestawem wodomierza głównego a instalacja wody zimnej pochodzącej z własnego ujęcia (studni) od urządzenia, za pomocą którego jest pobierana woda z tego ujęcia.

Instalacja wodociągowa wody ciepłej - instalacja ciepłej wody rozpoczyna się bezpośrednio za zaworem na zasilaniu zimną wodą urządzenia do przygotowania ciepłej wody.

Woda do picia - woda do picia to taka woda, która jest odpowiednia do spożywania przez ludzi i spełnia odpowiednie przepisy zgodnie z dyrektywami EWG.

Zestaw wodomierzowy - składa się z wodomierza oraz połączonych kształtek.

Studzienka wodociągowa - obiekt na przewodzie wodociągowym przeznaczony do zainstalowania armatury, np. wodomierza.

Urządzenie zabezpieczające - urządzenie służące do ochrony jakości wody do picia, uniemożliwiające wtórne zanieczyszczenie wody, np. zawór anty odprężeniowy, filtr.

Armatura przepływowa instalacji wodociągowych - wszelkiego rodzaju zawory przeznaczone do sterowania przepływem wody w instalacji wodociągowej.

Armatura czerpalna - wszelkiego rodzaju urządzenia przeznaczone do poboru wody z instalacji wodociągowej.

Podłączenie wodociągowe - odcinek przewodu łączący źródło wody z instalacją wodociągową.

Punkt czerpalny - miejsce poboru wody w obrębie obiektu budowlanego i jego otoczenia.

Odcinek obliczeniowy - odcinek przewodu, dla którego prowadzi się obliczenia, charakteryzujący się umownie stałym przepływem wody i stałą średnicą.

Centralne przygotowanie ciepłej wody - wspólne podgrzanie wody i doprowadzenie jej do punktów czerpalnych w obrębie obiektu budowlanego zaopatrywanego w energię cieplną.

Użytkownik instalacji - osoba fizyczna lub prawna, powołana do eksploatacji instalacji wodociągowej w obrębie obiektu budowlanego i jego otoczenia.

1.5. Ogólne wymagania dotyczące robót

Ogólne wymagania dotyczące robót jak w pkt. 1.4 specyfikacji ogólnej. Wykonawca robót jest odpowiedzialny za jakość wykonania robót oraz za zgodność z dokumentacją projektową, postanowieniami zawartymi w zeszycie nr 7 WTWiO dla instalacji wodociągowych, szczegółową specyfikacją techniczną i poleceniami Inspektora nadzoru.

2. MATERIAŁY

Wszystkie materiały użyte przy montażu instalacji wody winny spełniać wymagania ogólne zawarte w specyfikacji ogólnej pkt. 2. Materiały stosowane do montażu instalacji wodociągowych powinny mieć:

- oznakowanie znakiem CE co oznacza, że dokonano oceny ich zgodności ze zharmonizowaną normą europejską wprowadzoną do zbioru Polskich Norm, z europejską aprobatą techniczną lub krajową specyfikacją techniczną państwa członkowskiego Unii Europejskiej lub Europejskiego Obszaru Gospodarczego, uznaną przez Komisję Europejską za zgodną z wymaganiami podstawowymi, lub

- deklarację zgodności z uznanymi regułami sztuki budowlanej wydaną przez producenta, jeżeli dotyczy ona wyrobu umieszczonego w wykazie wyrobów mających niewielkie znaczenie dla zdrowia i bezpieczeństwa określonym przez Komisję Europejską, lub
- oznakowanie znakiem budowlanym, co oznacza, że są to wyroby nie podlegające obowiązkowemu oznakowaniu

CE, dla których dokonano oceny zgodności z Polską Normą lub aprobatą techniczną, bądź uznano za "regionalny wyrób budowlany".

Instalacja wody zimnej i ciepłej zaprojektowana została w całości z rur stalowych.

Należy zastosować odpowiednio rury do wody zimnej i ciepłej. Przewody układać pod stropem oraz w bruzdach ściennych w izolacji do stosowania pod tynkiem.

Armatura stosowana w instalacji wodociągowej z atestem do wody pitnej. Baterie umywalkowe i natryskowe jednouchwytowe z mieszaczem. Armaturę z przewodami polipropylenowymi łączyć za pomocą złączek przejściowych.

- Armatura wodociągowa - wg PN-85/M-75002, PN-93/M-75020, PN/M-7'51'10*11,
- PN/M- 75113*19, PN/M-75123*26, PN/M-75144,
- PN/M-75147, PN/M-75150, PN/M-75167, PN/M-75172,
- PN/M-75180, PN/M-75206.
- Wodomierze skrzydełkowe - wg PN-ISO-4064, BS-5728,
- Izolacja - wg PN-85/B-02421,
- Izolator przepływów zwrotnych - wg PN-EN 12729:2004(11), PN-EN 1717:2003,
- Przewody z rur stalowych ocynkowanych,
- Łącznik przewodów stalowych - wg katalogu producenta systemu.

3. SPRZĘT

Sprzęt, przeznaczony do wykonania robót, powinien być zgodny z wymogami podanymi w specyfikacji ogólnej pkt. 3. Wykonawca powinien dostarczyć kopie dokumentów potwierdzających dopuszczenie sprzętu do użytkowania, tam gdzie to jest wymagane przepisami.

4. TRANSPORT

Przy realizacji zamówienia Wykonawca jest zobowiązany do stosowania zaleceń zawartych w specyfikacji ogólnej w punkcie 4. Ponadto rury należy przewozić wyłącznie samochodami skrzyniowymi lub pojazdami posiadającymi boczne wsporniki o maksymalnym rozstawie 2 m. Wystające poza pojazd końce rur nie mogą być dłuższe niż 1 m. Jeżeli przewożone są luźno ułożone rury, to przy ich układaniu w stosy na samochodzie, wysokość ładunku nie powinna przekraczać 1 m. Podczas transportu rury powinny być zabezpieczone przed uszkodzeniem przez metalowe części środków transportu jak śruby, łańcuchy, itp. Luźno układane rury powinny być zabezpieczone przed zarysowaniem przez podłożenie tektury falistej i desek pod łańcuch spinający boczne ściany skrzyni samochodu. Podczas transportu rury powinny być zabezpieczone przed zmianą położenia. Platforma samochodu powinna być ustawiona w poziomie. Rury powinny być przewożone przy temperaturze otoczenia od 0°C do +30 °C.

Armaturę należy przewozić pakowaną w sposób zabezpieczający przed zanieczyszczeniem, uszkodzeniem mechanicznym i wpływami czynników atmosferycznych. Rury i kształtki należy w okresie przechowywania chronić przed bezpośrednim działaniem promieniowania słonecznego i temperaturą niższą niż 0°C lub przekraczającą 40°C. Przy długotrwałym składowaniu rury powinny być chronione przed działaniem światła słonecznego przez przykrycie składu plandekami brezentowymi lub innym materiałem, lub pod zadaszeniem. Należy zapewnić cyrkulację powietrza pod powłoką ochronną aby rury nie nagrzewały się i nie ulegały deformacji.

Rozbudowa i nadbudowa budynku ZSOiP w Świeciu w ramach projektu: "Tworzenie nowej przestrzeni dydaktycznej poprzez rozbudowę obiektu Zespołu Szkół Ogólnokształcących i Policealnych w Świeciu", na działce nr 235/6, ul. Wojska Polskiego 85, 86-105 Świecie

Oryginalnie zapakowane wiązki rur można składać po trzy, jedna na drugiej do wysokości maksymalnej 3 m, przy czym ramki wiązek winny spoczywać na sobie. Luźne rury lub niepełne wiązki można składować w stosach na równym podłożu, na podkładkach drewnianych o szerokości min. 10 cm, grubości min. 2,5 cm i rozstawie co 1-2 m. Stosy powinny być z boku zabezpieczone przez drewniane wsporniki, zamocowane w odstępach co 1-2 m. Wysokość układania rur w stosy nie powinna przekraczać 7 warstw rur i 1,5 m wysokości. Rury o różnych średnicach winny być składowane odrębnie. Armaturę należy składować w pomieszczeniach suchych i temperaturze nie niższej niż 0°C. W pomieszczeniach składowania nie powinny znajdować się związki chemiczne działające korodująco.

5. WYKONANIE ROBÓT

Przed przystąpieniem do montażu instalacji wodociągowej z rur stalowych ocynkowanych, należy wyznaczyć miejsca montażu rur i kształtek, wykonać otwory i obsadzić uchwyty, podpory i podwieszenia, wykonać bruzdy w ścianach i posadzkach, wykonać otwory w ścianach i stropach dla przejść przewodów wodociągowych. Rurociągi z rur stalowych mogą być mocowane bezpośrednio na ścianach, w bruzdach ścian lub warstwach podłogowych w rurach osłonowych. Powierzchnie montowanych rur i kształtek muszą być czyste, gładkie, pozbawione porów, wgłębień i innych wad powierzchniowych w stopniu umożliwiającym spełnienie wymogów odpowiednich norm podanych w pkt. 2.

Wysokość ustawienia armatury czerpalnej nad podłogą lub przybozem należy wykonać zgodnie z wymaganiami określonymi w WTWiO dla instalacji wodociągowych (zeszyt nr 7 COBRTIINSTAL). Zastosowanie rodzajów połączeń armatury z instalacją należy wykonać przestrzegając instrukcji wydanych przez producentów określonych materiałów. Instalację wewnętrzną wody zimnej i ciepłej wykonać z rur stalowych wg punktu 2. Montaż instalacji wykonać zgodnie z "Warunkami technicznymi wykonania i odbioru rurociągów z rur stalowych" oraz instrukcjami montażowymi producenta i dostawcy systemu instalacyjnego. Kompensację i podparcia rurociągów - zgodnie z wymogami dostawcy systemu. Rurociągi wody ciepłej i wody zimnej układane w bruzdach i w posadzce należy izolować termicznie otulinami ze spienionych tworzyw sztucznych do stosowania pod tynkiem. Montaż licznika wody oraz izolatora przepływu zgodnie z informacją producenta. Po zbudowaniu instalacji należy wykonać próbę szczelności wg wymogów zawartych w „Warunkach technicznych wykonania i odbioru rurociągów z rur stalowych”.

6. KONTROLA JAKOŚCI ROBÓT

Obowiązują zasady podane w punkcie 6 specyfikacji ogólnej. Ponadto kontrolę wykonania instalacji wodociągowych z rur stalowych należy przeprowadzić zgodnie z zaleceniami określonymi w WTWiO "Instalacji wodociągowych". Dla instalacji ciepłej wody, po wykonaniu badań szczelności wodą zimną z wynikiem pozytywnym, należy dodatkowo przeprowadzić badanie szczelności wodą o temperaturze 60°C, przy ciśnieniu roboczym.

7. OBMIAR ROBÓT

Obmiar wykonanych robót przeprowadzony będzie po zakończeniu wszystkich prac zgodnie z punktem 7 specyfikacji ogólnej. Ponadto należy zwrócić uwagę, że długość rurociągów należy liczyć od końcówki ostatniego łącznika w podejściu do wodomierza (od strony instalacji) bądź od zaworu odcinającego na wprowadzeniu rurociągów do budynku (w przypadku gdy wodomierz jest na zewnątrz budynku) do końcówki podejścia do poszczególnych punktów czerpania wody.

Długość rurociągów oblicza się w metrach ich długości osiowej, wyodrębniając ilości rurociągów w zależności od rodzajów rur i ich średnic oraz rodzajów połączeń bez odliczania długości łączników oraz armatury łączonej na gwint. Nie wlicza się natomiast do długości rurociągów armatury kołnierzonej.

Podejścia do urządzeń i armatury wlicza się do ogólnej długości rurociągów a niezależnie od tego, do przedmiaru wprowadza się liczbę podejść według średnic rurociągów i rodzajów podejść. Odrębnie należy liczyć podejścia wody zimnej i podejścia wody ciepłej. Długość rurociągów w obejściach elementów konstrukcyjnych oraz w kompensatorach wlicza się do ogólnej długości rurociągów. Elementy i urządzenia instalacji, takie jak zawory, baterie, wodomierze liczy się w sztukach lub kompletach. Próbę szczelności ustala się dla całkowitej długości rur instalacji z uwzględnieniem podziału według średnic oraz rodzajów budynków.

8. ODBIÓR ROBÓT

Ogólne zasady odbioru robót podano w punkcie 8 specyfikacji ogólnej. Badania przy odbiorze instalacji wodociągowej należy przeprowadzić zgodnie z ustaleniami podanymi w pkt 10 i pkt. 11 WTWiO Instalacji wodociągowych. Zakres badań odbiorczych należy dostosować do rodzaju i wielkości instalacji wodociągowej. Badania powinny objąć co najmniej badania odbiorcze szczelności, zabezpieczenia instalacji wodociągowej wody ciepłej przed przekroczeniem granicznych wartości ciśnienia i temperatury, zabezpieczenia przed możliwością pogorszenia jakości wody wodociągowej w instalacji oraz zmianami skracającymi trwałość instalacji, zabezpieczenia instalacji wodociągowej przed możliwością przepływów zwrotnych. Podczas dokonywania badań odbiorczych należy wykonać pomiary:

- temperatury wody za pomocą termometrów zapewniających dokładność odczytu $\pm 0,5$ °C,
- spadków ciśnienia wody w instalacji za pomocą manometrów różnicowych zapewniających dokładność odczytu nie mniejszą niż 10 Pa.

Odbiór częściowy instalacji wodociągowej dotyczy części instalacji, do których zanika dostęp w miarę postępu robót. Będą to roboty zanikowe i ulegające zakryciu, których sprawdzenie jest utrudnione bądź niemożliwe w fazie odbioru końcowego. Do takich robót należy montaż instalacji w posadzce i bruzdach ściennych. Odbioru należy dokonać przed zamurowaniem bruzd i wykonaniem posadzki. Odbiór częściowy przeprowadza się w trybie przewidzianym dla odbioru technicznego końcowego jednak bez oceny prawidłowości pracy instalacji.

Odbiór końcowy instalacji wodociągowej przeprowadza się po zakończeniu wszystkich robót montażowych, łącznie z wykonaniem izolacji cieplnej, wykonaniu dezynfekcji i napełnieniu instalacji wodą. W ramach odbioru końcowego należy uruchomić instalację, sprawdzić osiąganie zakładanych parametrów zgodnie z dokumentacją projektową, SSTi, WTWiO, sprawdzić zgodność wykonania instalacji z wymaganiami określonymi w WTWiO. Z odbiorów technicznych należy sporządzić protokół.

9. PODSTAWA PŁATNOŚCI

Zasady płatności, za wykonane prace, będą zgodne z zasadami przedstawionymi w punkcie 9 specyfikacji ogólnej.

10. OBOWIĄZUJĄCE PRZEPISY

W trakcie wykonywania czynności podczas robót instalacji wodociągowej należy zastosować się do:

1. PN-92/B-01706 Instalacje wodociągowe. Wymagania w projektowaniu.
2. PN-76/M-75001 Armatura sieci domowej. Wymagania i badania.

Rozbudowa i nadbudowa budynku ZSOiP w Świeciu w ramach projektu: "Tworzenie nowej przestrzeni dydaktycznej poprzez rozbudowę obiektu Zespołu Szkół Ogólnokształcących i Policealnych w Świeciu", na działce nr 235/6, ul. Wojska Polskiego 85, 86-105 Świecie

3. PN-81/B-10700.00 Instalacje wodociągowe i kanalizacyjne. Wymagania i badania przy odbiorze.
 4. PN-EN 806-1:2004 Wymagania dotyczące wewnętrznych instalacji wodociągowych do przesyłu wody przeznaczonej do spożycia przez ludzi.
 5. PN-B-10720:1998 Wodociągi. Zabudowa zestawów wodomierzowych w instalacjach wodociągowych. Wymagania i badania przy odbiorze.
 6. PN-EN ISO 15874 Systemy przewodów rurowych z tworzyw sztucznych do instalacji ciepłej i zimnej wody. Polipropylen (PP).
 7. PN-C-89207.1997 Rury z tworzyw sztucznych. Rury ciśnieniowe z polipropylenu PP-H, PP-B, PP-R.
 8. PN-79/M-75110-180 Armatura domowej sieci wodociągowej.
 9. PN-ISO 4064-1:1997 Pomiar objętości wody w przewodach. Wodomierze do wody pitnej zimnej. Wymagania
 10. PN-ISO 7858-1:1997 Pomiar objętości wody w przewodach. Wodomierze do wody pitnej zimnej. Wodomierze sprzężone. Wymagania
 11. PN-EN 1717:2003 Ochrona przed wtórnym zanieczyszczeniem wody w instalacjach wodociągowych i ogólne wymagania dotyczące urządzeń zapobiegających zanieczyszczeniu przez przepływ zwrotny.
 12. PN-71/B-10420 Urządzenia ciepłej wody w budynkach. Wymagania i badania przy odbiorze.
- Należy również stosować się do norm i przepisów powoływanych w tekście niniejszej specyfikacji technicznej.

STS - 02.00 INSTALACJA KANALIZACJI SANITARNEJ
CPV 45332300 – 6

1. WSTEP

1.1.Przedmiot ST

Przedmiotem niniejszej specyfikacji technicznej (STS) są wymagania ogólne dotyczące wykonania i odbioru robót związanych z instalacją sanitarną, w Rozbudowie i nadbudowie budynku ZSOiP w Świeciu w ramach projektu: „Tworzenie nowej przestrzeni dydaktycznej poprzez rozbudowę obiektu Zespołu Szkół Ogólnokształcących i Policealnych w Świeciu, na działce nr 235/6. Zamawiającym powyższe roboty jest Zespół Szkół Ogólnokształcących i Policealnych w Świeciu, ul. Wojska Polskiego 85, 86-105 Świecie.

1.2. Zakres stosowania ST

Zakres niniejszej Specyfikacji Technicznej obejmuje roboty instalacyjne potrzebne do wykonania zadania jak w pkt. 1.1.

1.3. Zakres robót ujętych Specyfikacją Techniczną

Przedmiotem niniejszej szczegółowej specyfikacji technicznej są wymagania dotyczące wykonania i odbioru robót instalacyjnych związanych z kanalizacją sanitarną:

- dostawa i montaż urządzeń instalacji kanalizacji,
- dostawa i montaż orurowania instalacji kanalizacji.

1.4. Określenia podstawowe

Określenia podstawowe występujące w szczegółowej specyfikacji technicznej (SST) zdefiniowane zostały w: PN-92/B-01707 - Instalacje kanalizacyjne - Wymagania w projektowaniu oraz są zgodne z określeniami przyjętymi w Rozporządzeniu Ministra Infrastruktury z dnia 12 kwietnia 2002 r. w sprawie warunków, jakim powinny odpowiadać budynki i ich usytuowanie, odpowiednimi normami oraz określeniami podanymi w ST "Wymagania ogólne":

Instalację kanalizacyjną - stanowi układ połączonych przewodów wraz z urządzeniami, przyborami i wpustami odprowadzającymi ścieki oraz wody opadowe do pierwszej studzienki od strony budynku..

Przybór sanitarny - urządzenie służące do odbierania i odprowadzania zanieczyszczeń płynnych powstałych w wyniku działalności higieniczno-sanitarnych i gospodarczych.

Przewód spustowy (pion) - przewód służący do odprowadzenia ścieków z podejść kanalizacyjnych, rynien lub wpustów deszczowych do przewodu odpływowego.

Przewód odpływowy (poziom) - przewód służący do odprowadzania ścieków z pionów do podłączenia kanalizacyjnego lub innych odbiorników.

Podejście - przewód łączący przybór sanitarny lub urządzenie z przewodem spustowym lub przewodem odpływowym.

Podłączenie kanalizacyjne (przykanalik) - przewód odprowadzający ścieki z nieruchomości do sieci kanalizacyjnej zewnętrznej lub innego odbiornika.

Powierzchnia odwadniana - powierzchnia, w której ścieki odprowadzane są do instalacji kanalizacyjnej.

Wpust - urządzenie służące do zbierania ścieków z powierzchni odwadnianych i odprowadzania ich do instalacji kanalizacyjnej.

Przewód wentylacyjny kanalizacji - przewód łączący instalację kanalizacyjną ścieków bytowo-gospodarczych z atmosferą,

Rozbudowa i nadbudowa budynku ZSOiP w Świeciu w ramach projektu: "Tworzenie nowej przestrzeni dydaktycznej poprzez rozbudowę obiektu Zespołu Szkół Ogólnokształcących i Policealnych w Świeciu", na działce nr 235/6, ul. Wojska Polskiego 85, 86-105 Świecie

służący do wentylowania tej instalacji (i sieci kanalizacji zewnętrznej) oraz wyrównywania ciśnienia.

Czyszczak - element instalacji umożliwiający dostęp do wnętrza przewodu kanalizacyjnego w celu jego oczyszczenia.

1.5. Ogólne wymagania dotyczące robót

Ogólne wymagania dotyczące robót jak w pkt. 1.4 specyfikacji ogólnej. Wykonawca robót jest odpowiedzialny za jakość wykonania robót oraz za zgodność z dokumentacją projektową, postanowieniami zawartymi w WTWiO dla instalacji kanalizacyjnych, szczegółową specyfikacją techniczną i poleceniami Inspektora nadzoru.

2. MATERIAŁY

Wszystkie materiały użyte przy montażu wewnętrznej instalacji kanalizacji sanitarnej powinny spełniać wymagania ogólne zawarte w specyfikacji ogólnej w pkt 2.

Materiały stosowane do montażu instalacji kanalizacyjnych powinny mieć:

- oznakowanie znakiem CE co oznacza, że dokonano oceny ich zgodności ze zharmonizowaną normą europejską wprowadzoną do zbioru Polskich Norm, z europejską aprobatą techniczną lub krajową specyfikacją techniczną państwa członkowskiego Unii Europejskiej lub Europejskiego Obszaru Gospodarczego, uznaną przez Komisję Europejską za zgodną z wymaganiami podstawowymi, lub
- deklarację zgodności z uznanymi regułami sztuki budowlanej wydaną przez producenta, jeżeli dotyczy ona wyrobu umieszczonego w wykazie wyrobów mających niewielkie znaczenie dla zdrowia i bezpieczeństwa określonym przez Komisję Europejską, lub
- oznakowanie znakiem budowlanym, co oznacza, że są to wyroby nie podlegające obowiązkowemu oznakowaniu CE, dla których dokonano oceny zgodności z Polską Normą lub aprobatą techniczną, bądź uznano za "regionalny wyrób budowlany".

Instalacje kanalizacyjną w budynku należy wykonać z rur z niezmiękczonego polichlorku winylu (PCV-U) do kanalizacji wewnętrznej (podejścia do przyborów sanitarnych i odpowietrzenia). Umywalki i muszle ustępowe - ceramiczne.

- Rury kanalizacyjne PCV - wg PN-EN 1329-1:2001, PN-EN 1329-2:2002(U), PN-92/B-10735, PN-74/C-89200, PN-85/C-89205, PN-81/C-89203.
- Umywalki - wg PN-78/B-12630, PN-79/B-12634, PN-EN 31:2000, PN-EN 32:2000, PN-EN 111:2004
- Muszle ustępowe - wg PN-78/B-12630, PN-81/B-12635, PN-79/B-12638, PN-77/B-75700.00, PN-84/B-75703, PN-86/B-75704.
- Wpusty ściekowe - wg PN-EN 1253-5:2002.
- Rury wywiewne - wg PN-88/C-89206.
- Brodziki podprysznicowe - wg PN-EN 251:2005.
- Armatura odpływowa -wg PN-85/M-75178.

3. SPRZĘT

Sprzęt, przeznaczony do wykonania robót, powinien być zgodny z wymogami podanymi w specyfikacji ogólnej w pkt 3. Wykonawca powinien dostarczyć kopie dokumentów potwierdzających dopuszczenie sprzętu do użytkowania, tam gdzie to jest wymagane przepisami.

4. TRANSPORT

Przy realizacji zamówienia Wykonawca jest zobowiązany do stosowania zaleceń zawartych w specyfikacji ogólnej w punkcie 4. Ponadto rury należy przewozić wyłącznie samochodami skrzyniowymi lub pojazdami posiadającymi boczne wsporniki o maksymalnym rozstawie 2 m. Wystające poza pojazd końce rur nie mogą być dłuższe niż 1 m. Jeżeli przewożone są luźno ułożone rury, to przy ich układaniu w stosy na samochodzie, wysokość ładunku nie powinna

przekraczać 1 m. Podczas transportu rury powinny być zabezpieczone przed uszkodzeniem przez metalowe części środków transportu jak śruby, łańcuchy, itp. Luźno układane rury powinny być zabezpieczone przed zarysowaniem przez podłożenie tektury falistej i desek pod łańcuch spinający boczne ściany skrzyni samochodu. Podczas transportu rury powinny być zabezpieczone przed zmianą położenia. Platforma samochodu powinna być ustawiona w poziomie. Rury powinny być przewożone przy temperaturze otoczenia od 0 °C do +30 °C.

Rury i kształtki należy w okresie przechowywania chronić przed bezpośrednim działaniem promieniowania słonecznego i temperaturą niższą niż 0 °C lub przekraczającą 40 °C. Przy długotrwałym składowaniu rury powinny być chronione przed działaniem światła słonecznego przez przykrycie składu plandekami brezentowymi lub innym materiałem, lub pod zadaszeniem. Należy zapewnić cyrkulację powietrza pod powłoką ochronną aby rury nie nagrzewały się i nie ulegały deformacji. Oryginalnie zapakowane wiązki rur można składać po trzy, jedna na drugiej do wysokości maksymalnej 3 m, przy czym ramki wiązek winny spoczywać na sobie. Luźne rury lub niepełne wiązki można składować w stosach na równym podłożu, na podkładkach drewnianych o szerokości min. 10 cm, grubości min. 2,5 cm i rozstawie co 1-2 m. Stosy powinny być z boku zabezpieczone przez drewniane wsporniki, zamocowane w odstępach co 1-2 m. Wysokość układania rur w stosy nie powinna przekraczać 7 warstw rur i 1,5 m wysokości. Rury o różnych średnicach winny być składowane odrębnie. Rury kielichowe układać kielichami naprzemianlegle lub kolejne warstwy oddzielać przekładkami drewnianymi. Urządzenia sanitarne żeliwne, porcelanowe, kamionkowe i blaszane składować należy w magazynach zamkniętych lub pod wiatami. Urządzenia sanitarne z tworzy sztucznych należy przechowywać w magazynach zamkniętych, w których temperatura nie spada poniżej 0°C.

5. WYKONANIE ROBÓT

Przed przystąpieniem do montażu instalacji kanalizacyjnej z tworzyw sztucznych należy wyznaczyć miejsca montażu rur i kształtek, wykonać otwory i obsadzić uchwyty, podpory i podwieszenia, wykonać bruzdy w ścianach i posadzkach, wykonać otwory w ścianach i stropach dla przejść przewodów kanalizacyjnych.

Rury kanalizacyjne należy mocować za pomocą uchwytów lub wsporników w sposób zapewniający odizolowanie ich od przegród budowlanych, celem ograniczenia rozprzestrzeniania się drgań i hałasów.

Powierzchnie rur i kształtek z tworzyw sztucznych muszą być czyste, gładkie, pozbawione porów, wgłębień i innych wad powierzchniowych w stopniu umożliwiającym spełnienie wymagań norm PN-EN 1329-1:2001 i PN-EN 1329-2:2002. W przypadku połączeń kielichowych należy zwrócić szczególną uwagę na osiowe wprowadzenie końca rury w kielich. Powierzchnie elementów łączonych za pomocą kleju agresywnego muszą być czyste i odtłuszczone. Należy bezwzględnie przestrzegać instrukcji producenta kleju. Pomieszczenie, w którym odbywa się klejenie musi być dobrze wietrzone oraz zabezpieczone przed otwartym ogniem z powodu tworzących się par rozpuszczalników.

Montaż przyborów i urządzeń należy wykonać zgodnie z wymaganiami określonymi w WTWiO cz. II Instalacje sanitarne i przemysłowe, odpowiednich norm oraz instrukcji wydanych przez producentów określonych przyborów i urządzeń. Powierzchnie montowanych urządzeń i przyborów powinny być gładkie, czyste, bez uszkodzeń i innych wad powierzchniowych w stopniu uniemożliwiającym spełnienie wymagań norm określonych w pkt. 2.

Piony wentylacyjne należy prowadzić w szachtach instalacyjnych lub w obudowie z płyt gipsowo-kartonowych, natomiast podejścia pod przybory należy prowadzić tuż nad posadzką w ścianie, w bruzdach ściennych lub pod posadzką. Wentylację i podejścia pod przybory wykonać z rur do kanalizacji wewnętrznej.

Kanalizacja wyposażona jest w odpowietrzenia dachowe zakończone rurami wywiewnymi. Przewody kanalizacyjne ułożone pod posadzką należy wykonać z rur PCV do kanalizacji

zewewnętrznej. Rury układać z wymaganymi spadkami, tj. min. 1,5% dla rur $\phi 160\text{mm}$. Przewody kłaść na warstwie podsypki piaskowej gr. min. 10 cm. Przed zabetonowaniem posadzki rury kanalizacyjne należy przykryć warstwą nadsypki piaskowej o grubości 20 cm ponad wierzch rury.

6. KONTROLA JAKOŚCI ROBÓT

Obowiązują zasady podane w punkcie 6 specyfikacji ogólnej. Ponadto kontrolę wykonania instalacji kanalizacyjnych z tworzyw sztucznych należy przeprowadzić zgodnie z zaleceniami określonymi w WTWiO cz. II "Instalacje sanitarne i przemysłowe" oraz w PN-81/B-10700/01 i PN-81/B-10700/00. Badanie szczelności instalacji powinno być wykonane przed zakryciem bruzd i kanałów. Poziome przewody kanalizacyjne należy poddać próbie przez zalanie ich wodą o ciśnieniu nie wyższym niż 2 m słupa wody. Podejścia i piony należy sprawdzić na szczelność w czasie swobodnego przepływu przez nie wody.

7. OBMIAR ROBÓT

Obmiar wykonanych robót przeprowadzony będzie po zakończeniu wszystkich prac zgodnie z punktem 7 specyfikacji ogólnej. Długość rurociągów kanalizacyjnych należy obliczać w [m] wyodrębiając ilości rurociągów w zależności od rodzajów rur, ich średnic oraz rodzajów połączeń, bez odliczania kształtek. Do długości rurociągów nie wlicza się zasuw burzowych, czyszczaków, rur wywiewnych i innych elementów. Zwężki wlicza się do rurociągów o większej średnicy. Liczba podejść odpływowych od urządzeń (przyborów) kanalizacyjnych oblicza się w sztukach według rodzajów podejść i średnic odpływu z danego urządzenia. Długość rurociągów w podejściach wlicza się do ogólnej długości rurociągów. Nie uwzględnia się, natomiast, podejść do urządzeń (przyborów) stanowiących komplet urządzeń łączonych szeregowo jak umywalki i pisuary. Uzbrojenie rurociągów (wpusty, syfony, czyszczaki, tłuszczowniki, zasuwki) oblicza się w sztukach z podaniem rodzaju materiału i średnicy. Przybory (zlewy, umywalki, wanny, brodziki, ustępy, itp.) oblicza się w sztukach lub kompletach z podaniem rodzaju i typu urządzenia. Rury wywiewne, osadniki, piaskowniki oblicza się w sztukach z podaniem rodzaju materiału i średnicy.

8. ODBIÓR ROBÓT

Ogólne zasady odbioru robót podano w punkcie 8 specyfikacji ogólnej. Badania przy odbiorze instalacji kanalizacyjnej należy przeprowadzić zgodnie z ustaleniami podanymi w PN-81/B-10700/00, PN-81/B-10700/01, WTWiO cz. II "Instalacje sanitarne i przemysłowe" oraz WTWiO Rurociągów z tworzyw sztucznych. Odbiór częściowy instalacji kanalizacyjnej obejmuje roboty zanikowe i ulegające zakryciu, których sprawdzenie jest utrudnione bądź niemożliwe w fazie odbioru końcowego. Do takich robót należy montaż instalacji w wykopach pod posadzką budynku. Odbioru należy dokonać przed wykonaniem posadzki. Odbiór końcowy instalacji należy przeprowadzić po zakończeniu wszystkich robót montażowych. W ramach odbioru końcowego należy sprawdzić w szczególności użycie właściwych materiałów i elementów urządzeń, prawidłowość wykonania połączeń, wielkość spadków przewodów, odległości przewodów od przegród budowlanych i innych instalacji, prawidłowość wykonania uchwytów przewodów oraz odległość między uchwytami, prawidłowość zainstalowania przyborów i urządzeń, zgodność wykonania instalacji z dokumentacją projektową, SST, WTWiO, normami i instrukcjami producentów rur, przyborów i urządzeń. Z odbiorów technicznych należy sporządzić protokół.

9. PODSTAWA PŁATNOŚCI

Zasady płatności, za wykonane prace, będą zgodne z zasadami przedstawionymi w punkcie 9 specyfikacji ogólnej.

10. OBOWIAZUJĄCE PRZEPISY

W trakcie wykonywania czynności podczas robót wewnętrznej instalacji kanalizacji należy zastosować się do:

1. PN-92/B-01707 Instalacje kanalizacyjne. Wymagania w projektowaniu.
2. PN-81/B-10700.00 Instalacje wodociągowe i kanalizacyjne. Wymagania i badania przy odbiorze.
3. PN-81/B-10700.01 Instalacje wodociągowe i kanalizacyjne. Wymagania i badania przy odbiorze. Instalacje kanalizacyjne.
4. PN-78/B-12630 Wyroby sanitarne porcelanowe. Wymagania i badania.
5. PN-EN 1329-1:2001 Systemy przewodowe z tworzyw sztucznych do odprowadzenia nieczystości i ścieków (o niskiej i wysokiej temperaturze) wewnątrz konstrukcji budowli.
6. PN-85/M-75178 Armatura odpływowa instalacji kanalizacyjnej. Wymagania i badania.
7. PN-EN 1253-5:2002 Wpusty ściekowe w budynkach.
8. PN-88/C-89206 Rury wywiewne z nieplastifikowanego polichlorku winylu.
9. PN-79/B-12634 Wyroby sanitarne ceramiczne. Umywalki.
10. PN-81/B-12635 Wyroby sanitarne ceramiczne. Miski ustępowe.
11. PN-77/B-12636 Wyroby sanitarne ceramiczne. Zlewozmywaki.
12. PN-79/B-12638 Wyroby sanitarne ceramiczne. Kompakt. Wymagania i badania.
13. PN-EN 251:2005 Brodziki pod prysznicowe. Wymiary przyłączeniowe.
14. PN-EN 695:2002 Zlewozmywaki kuchenne. Wymiary przyłączeniowe.
15. PN-81/B-12632 Wyroby sanitarne ceramiczne. Pisuary.
16. PN-80/B-12633 Wyroby sanitarne ceramiczne. Bidet.
17. PN-EN 232:2005 Wanny kąpielowe. Wymiary przyłączeniowe.

Należy również stosować się do norm i przepisów powoływanych w tekście niniejszej specyfikacji technicznej.

STS - 03.00 INSTALACJA CENTRALNEGO OGRZEWANIA
CPV 45331100 – 7

1. WSTĘP

1.1. Przedmiot ST

Przedmiotem niniejszej specyfikacji technicznej (STS) są wymagania ogólne dotyczące wykonania i odbioru robót związanych z instalacją centralnego ogrzewania, w Rozbudowie i nadbudowie budynku ZSOiP w Świeciu w ramach projektu: „Tworzenie nowej przestrzeni dydaktycznej poprzez rozbudowę obiektu Zespołu Szkół Ogólnokształcących i Policealnych w Świeciu, na działce nr 235/6. Zamawiającym powyższe roboty jest Zespół Szkół Ogólnokształcących i Policealnych w Świeciu, ul. Wojska Polskiego 85, 86-105 Świecie.

1.2. Zakres stosowania ST

Zakres niniejszej Specyfikacji Technicznej obejmuje roboty instalacyjne potrzebne do wykonania zadania jak w pkt. 1.1.

1.3. Zakres robót ujętych Specyfikacją Techniczną

Przedmiotem niniejszej Specyfikacji Technicznej są wymagania dotyczące wykonania i odbioru robót związanych z wewnętrzną instalacją centralnego ogrzewania:

- dostawą i montażem grzejników instalacji c.o.,
- dostawą i montażem armatury w instalacji c.o.,
- dostawą i montażem orurowania w instalacji c.o.,
- próbą szczelności i regulacją instalacji c.o.,
- zabezpieczeniem antykorozyjnym i termicznym orurowania.

1.4. Określenia podstawowe

Określenia podstawowe występujące w Specyfikacji Technicznej (ST) zdefiniowane w: PN-90/B-01430 Instalacje centralnego ogrzewania. Terminologia.

Centralne ogrzewanie - ogrzewanie, w którym ciepło potrzebne do ogrzewania zespołu pomieszczeń otrzymywane jest z jednego źródła ciepła i jest doprowadzane do ogrzewanych pomieszczeń za pomocą czynnika grzejnego.

Czynnik grzejny- płyn (woda, para wodna lub powietrze) przenoszący ciepło.

Część wewnętrzna instalacji - instalacja ogrzewania znajdująca się w ogrzewanym budynku. Zaczyna się za zaworami

odcinającymi tę część instalacji od części zewnętrznej lub źródła ciepła.

Instalacja centralnego ogrzewania - zespół urządzeń, elementów i przewodów służących do:

- wytwarzania czynnika grzejnego o wymaganej temperaturze i ciśnieniu lub przetwarzania tych elementów (źródło ciepła);
- doprowadzenia czynnika grzejnego do ogrzewanego obiektu (część zewnętrzna instalacji);
- rozdziału i rozprowadzania czynnika grzejnego w ogrzewanym budynku i przekazania ciepła w pomieszczeniu

(część wewnętrzna instalacji).

Instalacja ogrzewania z rozdziałem dolnym - instalacja, w której pozioma sieć przewodów zasilających pionów instalacji ogrzewania oraz sieć przewodów powrotnych, usytuowane są poniżej grzejników zasilanych bezpośrednio lub pośrednio z tych pionów.

Instalacja ogrzewania wodnego - instalacja ogrzewania, w której czynnikiem grzejnym jest woda instalacyjna.

Instalacja ogrzewania wodnego dwururowa - instalacja, w której grzejniki są równoległe, tzn. do każdego grzejnika lub pętli zasilających grupę grzejników dopływa woda bezpośrednio z przewodu zasilającego, a odpływa bezpośrednio do przewodu powrotnego.

Rozbudowa i nadbudowa budynku ZSOiP w Świeciu w ramach projektu: "Tworzenie nowej przestrzeni dydaktycznej poprzez rozbudowę obiektu Zespołu Szkół Ogólnokształcących i Policealnych w Świeciu", na działce nr 235/6, ul. Wojska Polskiego 85, 86-105 Świecie

Naczynie zbiorcze przeponowe - zbiornik ciśnieniowy z elastyczną przeponą oddzielającą przestrzeń wodną od przestrzeni gazowej, przejmujący zmiany objętości wody wywołane zmianami jej temperatury w instalacji ogrzewania wodnego.

Obliczeniowa temperatura czynnika grzejnego na zasilaniu - najwyższa temperatura czynnika grzejnego, przyjęta do obliczeń instalacji w warunkach obliczeniowych temperatur powietrza na zewnątrz budynku.

Obliczeniowa temperatura czynnika grzejnego na powrocie - temperatura powrotnej wody instalacyjnej przyjęta do obliczeń instalacji w warunkach obliczeniowych temperatur powietrza na zewnątrz budynku.

Odpowietrzenie miejscowe - zespół urządzeń odpowietrzających bezpośrednio poszczególne elementy instalacji ogrzewania (np. grzejniki).

Urządzenia kontrolno-pomiarowe - urządzenia wskazujące lub rejestrujące poszczególne parametry w ustalonych miejscach instalacji ogrzewania.

Węzeł cieplny - zespół urządzeń służących do przekazywania energii cieplnej, przetwarzania temperatury i ciśnienia czynnika grzejnego, pomiaru i regulacji tych parametrów oraz strumienia czynnika grzejnego, rejestracji wymienionych wielkości oraz zabezpieczenia instalacji przed niedopuszczalnym wzrostem ciśnienia i temperatury.

Węzeł cieplny indywidualny - węzeł cieplny zasilający bezpośrednio część wewnętrzną instalacji ogrzewania i zlokalizowany w tym samym budynku co instalacja.

Węzeł cieplny wodny - węzeł cieplny, w którym czynnikiem grzejnym przed i po przetworzeniu parametrów jest woda.

Źródło ciepła - kotłownia na paliwo stałe - pelet.

Nadciśnienie - ciśnienie, którego wartość jest równa algebraicznej różnicy wartości ciśnienia absolutnego i ciśnienia atmosferycznego.

Ciśnienie dopuszczalne maksymalne - ciśnienie maksymalne podane przez producenta, na jakie wyposażenie jest zaprojektowane.

Ciśnienie obliczeniowe - ciśnienie przyjmowane do obliczeń elementów instalacji ogrzewania.

Ciśnienie próby szczelności - ciśnienie, które jest stosowane podczas próby sprawdzenia szczelności instalacji ogrzewania i/lub dowolnego elementu tej instalacji.

Urządzenia kontrolno-pomiarowe - urządzenia wskazujące lub rejestrujące poszczególne parametry w ustalonych miejscach instalacji ogrzewania.

Połączenie - połączenie wykonane między dwoma częściami.

Połączenie spawane - połączenie otrzymane przez złączenie ze sobą metalowych części będących w stanie plastycznym lub stopionym.

Połączenie kołnierzowe - połączenie wykonane przez skręcenie śrubami pary kołnierzy.

Połączenie gwintowane - gwintowane połączenie rur i armatury.

Próba szczelności - procedura sprawdzenia szczelności instalacji ogrzewania.

Ciśnieniowa próba szczelności - procedura sprawdzenia szczelności instalacji ogrzewania polegająca na wytworzeniu w instalacji-nadciśnienia.

1.5. Ogólne wymagania dotyczące robót

Ogólne wymagania dotyczące robót jak w pkt. 1.4 STS - 00.00. Wykonawca robót jest odpowiedzialny za jakość wykonania robót oraz za zgodność z dokumentacją projektową, szczegółową specyfikacją techniczną i poleceniami Inspektora nadzoru.

2. MATERIAŁY

Wszystkie materiały użyte przy montażu instalacji centralnego ogrzewania winny spełniać wymagania ogólne zawarte w STS - 00.00 pkt 2.

Instalacja centralnego ogrzewania zaprojektowana została z rurociągów z rur miedzianych.

Łączenie armatury z przewodami za pomocą złączek przejściowych.

Grzejniki i nagrzewnice w instalacji ogrzewania muszą spełniać normę PN-EN-442 lub posiadać aprobaty techniczne dopuszczające do stosowania na rynku polskim. Zaprojektowano

grzejniki stalowe, panelowe, typu CV. Ciśnienie maksymalne pracy grzejników - 0,6 MPa, temperatura -100 °C. Każdy grzejnik należy wyposażyć w grzejnikowy, termostatyczny zawór regulacyjny. Zawory i głowice termostatyczne powinny posiadać aprobaty techniczne dopuszczające do stosowania na rynku polskim. Głowica termostatyczna z czujnikiem wbudowanym. Głowice powinny posiadać zabezpieczenie przeciw kradzieży. Odpowietrzenie instalacji z użyciem odpowietrzników automatycznych umieszczonych w najwyższym miejscu na każdym pionie.

Armatura odcinająca, zwrotna i zabezpieczająca winna posiadać aprobaty techniczne dopuszczające do stosowania na rynku polskim.

- Rurociągi z rur miedzianych wg PN89/H02650, PN-83/H-02651, PN-76/8860-1,
- Grzejniki -wg PN-EN-442, PN-90/H-83131.01,
- Armatura - wg PN-90/M-75003, PN-91/M-75009,
- Zawory termostatyczne - wg PN-90/M-75010, PN-90/M-75011,
- Odpowietrzniki - wg PN-70/M-75012,
- Uchwyty i podpory - wg BN-76/8860,
- Izolacja - wg PN-85/B-02421,

3. SPRZĘT

Sprzęt, przeznaczony do wykonania robót, powinien być zgodny z wymogami podanymi w STS - 00.00 pkt 3. Wykonawca powinien dostarczyć kopie dokumentów potwierdzających dopuszczenie sprzętu do użytkowania, tam gdzie to jest wymagane przepisami.

4. TRANSPORT

Przy realizacji zamówienia Wykonawca jest zobowiązany do stosowania zaleceń zawartych w STS - 00.00 w punkcie 4. Ponadto rury należy przewozić wyłącznie samochodami skrzyniowymi lub pojazdami posiadającymi boczne wsporniki o maksymalnym rozstawie 2 m. Wystające poza pojazd końce rur nie mogą być dłuższe niż 1 m. Jeżeli przewożone są luźno ułożone rury, to przy ich układaniu w stosy na samochodzie, wysokość ładunku nie powinna przekraczać 1 m. Podczas transportu rury powinny być zabezpieczone przed uszkodzeniem przez metalowe części środków transportu jak śruby, łańcuchy, itp. Luźno układane rury powinny być zabezpieczone przed zarysowaniem przez podłożenie tektury falistej i desek pod łańcuch spinający boczne ściany skrzyni samochodu. Podczas transportu rury powinny być zabezpieczone przed zmianą położenia. Platforma samochodu powinna być ustawiona w poziomie. Rury powinny być przewożone przy temperaturze otoczenia od 0 °C do +30 °C.

Armaturę należy przewozić pakowaną w sposób zabezpieczający przed zanieczyszczeniem, uszkodzeniem mechanicznym i wpływami czynników atmosferycznych. Rury i kształtki należy w okresie przechowywania chronić przed bezpośrednim działaniem promieniowania słonecznego i temperaturą niższą niż 0 °C lub przekraczającą 40 °C. Przy długotrwałym składowaniu rury powinny być chronione przed działaniem światła słonecznego przez przykrycie składu plandekami brezentowymi lub innym materiałem, lub pod zadaszeniem. Należy zapewnić cyrkulację powietrza pod powłoką ochronną aby rury nie nagrzewały się i nie ulegały deformacji.

Oryginalnie zapakowane wiązki rur można składać po trzy, jedna na drugiej do wysokości maksymalnej 3 m, przy czym ramki wiązek winny spoczywać na sobie. Luźne rury lub niepełne wiązki można składować w stosach na równym podłożu, na podkładkach drewnianych o szerokości min. 10 cm, grubości min. 2,5 cm i rozstawie co 1-2 m. Stosy powinny być z boku zabezpieczone przez drewniane wsporniki, zamocowane w odstępach co 1-2 m. Wysokość układania rur w stosy nie powinna przekraczać 7 warstw rur i 1,5 m wysokości. Rury o różnych średnicach winny być składowane odrębnie. Armaturę należy składować w pomieszczeniach suchych i temperaturze nie niższej niż 0°C. W pomieszczeniach składowania nie powinny znajdować się związki chemiczne działające korodująco.

5. WYKONANIE ROBÓT

Całość projektowanej instalacji c.o. należy wykonać z rur miedzianych. Montaż instalacji zgodnie z "Warunkami technicznymi wykonania i odbioru rurociągów z rur miedzianych". Przewody należy prowadzić w sposób zapewniający właściwą kompensację wydłużeń cieplnych (z maksymalnym wykorzystaniem samokompensacji), możliwość wykonania izolacji termicznej i zabezpieczenia przed dewastacją. Przewody powinny być tak układane w posadzce aby zapewnić odpowiednią odległość między nimi, potrzebną dla montażu izolacji.

Przejścia przez ściany i stropy wykonać wyłącznie w rurach ochronnych. W obrębie rur ochronnych nie należy stosować żadnych połączeń. Tynki wokół przekuć przez przegrody należy uzupełnić.

Zawory termostatyczne montować na gałązkach grzejnikowych zasilających. Kierunek przepływu wody zgodnie z oznaczeniami na zaworze. Zabudowa głowicy termostatycznej w pozycji poziomej. Przed zabudową głowicy regulacyjnej należy na zaworach ustawić wstępną nastawę według rysunku rozwinięcia. Po wykonaniu instalacji wykonać próbę ciśnieniową na zimno (zgodnie z "Warunkami technicznymi wykonania i odbioru robót budowlano-montażowych" Tom II "Instalacje sanitarne i przemysłowe" tab. 11-3, str. 85) - ciśnienie próbne 0,5 MPa. Sposób przeprowadzenia próby zgodnie z WTWiORB. Pozytywny wynik próby szczelności pozwala na izolowanie rurociągów, a następnie na prowadzenie 72 godzinnej próby na gorąco i regulację układu.

6. KONTROLA JAKOŚCI ROBÓT

Obowiązują zasady podane w punkcie 6 STS - 00.00.

7. OBMIAR ROBÓT

Obmiar wykonanych robót przeprowadzony będzie po zakończeniu wszystkich prac zgodnie z punktem 7 STS - 00.00

8. ODBIÓR ROBÓT

Ogólne zasady odbioru robót podano w punkcie 8 specyfikacji technicznej STS - 00.00.

W ramach wykonywania prac instalacyjnych przy montażu instalacji c.o. szczególnie potraktowane będą roboty zanikowe i ulegające zakryciu. Do takich robót należy montaż instalacji w posadzce. Odbioru należy dokonać przed wykonaniem posadzki.

9. PODSTAWA PŁATNOŚCI

Zasady płatności, za wykonane prace, będą zgodne z zasadami przedstawionymi w punkcie 9 STS - 00.00.

10. OBOWIĄZUJĄCE PRZEPISY

W trakcie wykonywania czynności podczas montażu instalacji c.o. należy zastosować się do:

1. PN-90/B-01430 Ogrzewnictwo. Instalacje centralnego ogrzewania. Terminologia.
2. PN-91/B-02413 Ogrzewnictwo i ciepłownictwo. Zabezpieczenie instalacji ogrzewań wodnych systemu otwartego.
3. PN-85/B-02421 Izolacja cieplna rurociągów, armatury i urządzeń.
4. PN-IEC 60364 Instalacje elektryczne w obiektach budowlanych.
5. PN-76/E-05125 Elektroenergetyczne i sygnalizacyjne linie kablowe.
6. PN-89/H-02650 Armatura i rurociągi. Ciśnienia i temperatury.
7. PN-83/H-02651 Armatura i rurociągi. Średnice nominalne.
8. PN-74/6366-04 Rury polietylenowe. Wymagania techniczne.

Należy również stosować się do norm i przepisów powoływanych w tekście niniejszej specyfikacji technicznej.

Rozbudowa i nadbudowa budynku ZSOiP w Świeciu w ramach projektu: "Tworzenie nowej przestrzeni dydaktycznej poprzez rozbudowę obiektu Zespołu Szkół Ogólnokształcących i Policealnych w Świeciu", na działce nr 235/6, ul. Wojska Polskiego 85, 86-105 Świecie

STS - 04.00 INSTALACJA WENTYLACJI CPV 45331210 – 1

1. WSTEP

1.1.Przedmiot ST

Przedmiotem niniejszej specyfikacji technicznej (STS) są wymagania ogólne dotyczące wykonania i odbioru robót związanych z instalacją wentylacji, w Rozbudowie i nadbudowie budynku ZSOiP w Świeciu w ramach projektu: „Tworzenie nowej przestrzeni dydaktycznej poprzez rozbudowę obiektu Zespołu Szkół Ogólnokształcących i Policealnych w Świeciu, na działce nr 235/6. Zamawiającym powyższe roboty jest Zespół Szkół Ogólnokształcących i Policealnych w Świeciu, ul. Wojska Polskiego 85, 86-105 Świecie.

1.2.Zakres stosowania ST

Zakres niniejszej Specyfikacji Technicznej obejmuje roboty instalacyjne potrzebne do wykonania zadania jak w pkt. 1.1.

1.3. Zakres robót ujętych Specyfikacją Techniczną

Przedmiotem niniejszej szczegółowej specyfikacji technicznej są wymagania dotyczące wykonania i odbioru robót związanych z wykonaniem instalacji wentylacji:

- dostawa i montaż nawietrzaków okiennych, nawiewów pomieszczeń,
- dostawa i montaż wywietrzaków wyciągowych.

1.4.Określenia podstawowe

Wentylacja pomieszczenia - wymiana powietrza w pomieszczeniu lub jego części mająca na celu usunięcie powietrza zużytego i zanieczyszczonego i wprowadzenie powietrza zewnętrznego.

Rozprowadzenia powietrza - przeniesienie strumienia powietrza określonej objętości do wentylowanej przestrzeni lub z tej przestrzeni na ogół z zastosowaniem przewodów.

Rozdział powietrza w pomieszczeniu - rozprowadzenie powietrza w wentylowanej przestrzeni z zastosowaniem nawiewników i wywiewników w celu zagwarantowania wymaganych warunków - intensywności wymiany powietrza, ciśnienia, czystości, temperatury, wilgotności względnej, prędkości ruchu powietrza, poziomu hałasu - w strefie przebywania ludzi. .

Krotność wymiany powietrza - liczbowa wartość intensywności wentylacji pomieszczenia, liczba określająca ile razy w ciągu godziny przepływa przez pomieszczenie strumień powietrza o objętości równej objętości pomieszczenia.

Powietrze zewnętrzne - powietrze atmosferyczne czerpane na zewnątrz obiektu.

Powietrze wewnętrzne - powietrze znajdujące się wewnątrz pomieszczenia lub klimatyzowanej przestrzeni.

Powietrze nawiewane - powietrze wprowadzane przez nawiewniki do pomieszczenia wentylowanego lub klimatyzowanego.

Powietrze wywiewane - powietrze wewnętrzne odprowadzane z pomieszczenia wentylowanego lub klimatyzowanego.

Powietrze wyrzutowe - całość lub część powietrza wywiewanego odprowadzana do atmosfery.

Indukcja powietrza - zasysanie części powietrza wewnętrznego w wyniku efekcyjnego działania strumienia powietrza pierwotnego.

Cyrkulacja powietrza - naturalne lub wymuszone przemieszczanie powietrza w pomieszczeniu.

Zanieczyszczenie powietrza - zawarta w powietrzu substancja stała, ciekła lub gazowa, która nie występuje w normalnym składzie powietrza atmosferycznego i która ma charakter szkodliwy.

Rozbudowa i nadbudowa budynku ZSOiP w Świeciu w ramach projektu: "Tworzenie nowej przestrzeni dydaktycznej poprzez rozbudowę obiektu Zespołu Szkół Ogólnokształcących i Policealnych w Świeciu", na działce nr 235/6, ul. Wojska Polskiego 85, 86-105 Świecie

Wentylacja naturalna - wentylacja zachodząca na skutek działania naturalnych sił przyrody tj. sił wyporu termicznego lub/i siły naporu wiatru.

Wentylacja grawitacyjna - wentylacja naturalna spowodowana przez różnicę gęstości powietrza na zewnątrz i wewnątrz pomieszczenia.

Aeracja - wentylacja naturalna z dodatkowym wykorzystaniem elementów wspomagających i otworów o obliczonej i regulowanej powierzchni.

Infiltracja powietrza - napływ powietrza do pomieszczenia przez otwory i nieszczelności w przegrodach.

Eksfiltracja powietrza - wypływ powietrza z pomieszczenia przez otwory i nieszczelności w przegrodach.

Wentylacja mechaniczna - wentylacja będąca wynikiem działania urządzeń mechanicznych lub strumieniowych, wprawiających powietrze w ruch.

Wentylacja ogólna - wentylacja polegająca na wymianie powietrza w całym pomieszczeniu.

Wentylacja miejscowa - wentylacja polegająca na wymianie powietrza w określonej przestrzeni w pomieszczeniu, w obrębie stanowiska pracy lub urządzenia technologicznego.

Wentylacja nawiewna - wentylacja polegająca na doprowadzeniu powietrza do pomieszczenia.

Wentylacja wywiewna - wentylacja polegająca na odprowadzeniu powietrza z pomieszczenia.

Instalacja wentylacji - zestaw urządzeń, zespołów i elementów wentylacyjnych służących do uzdatniania i rozprowadzania powietrza.

System wentylacji centralny - system wentylacji z centralnym uzdatnianiem powietrza, w którym strumienie objętości powietrza obliczone dla poszczególnych pomieszczeń są do nich doprowadzane o jednakowych parametrach, niezależnie od występujących w pomieszczeniach odmiennych bilansów ciepła, wilgotności i innych zanieczyszczeń powietrza.

System wentylacji indywidualny - system wentylacji umożliwiający utrzymanie regulowanego lub regulowanych parametrów powietrza w pomieszczeniu dzięki zastosowaniu indywidualnego urządzenia wentylacyjnego zamontowanego w danym lub sąsiednim pomieszczeniu.

Przewód wentylacyjny - element o zamkniętym obwodzie przekroju poprzecznego, stanowiący obudowę przestrzeni, przez którą przepływa powietrze.

Nawiewnik - element lub zespół, przez który powietrze napływa do wentylowanej przestrzeni.

Wywiewnik - element lub zespół, przez który powietrze wypływa z wentylowanej przestrzeni.

1.5. Ogólne wymagania dotyczące robót

Ogólne wymagania dotyczące robót jak w pkt. 1.5 STS - 00.00. Wykonawca robót jest odpowiedzialny za jakość wykonania robót oraz za zgodność z dokumentacją projektową, szczegółową specyfikacją techniczną i poleceniami Inspektora nadzoru.

2. MATERIAŁY

Wszystkie materiały użyte przy montażu instalacji wentylacji winny spełniać wymagania ogólne zawarte w STS - 00.00 pkt 2.

W pomieszczeniach projektowanej rozbudowy budynku zaprojektowano wentylację grawitacyjną wspomaganą wentylatorami wywiewnymi i nasadami kominowymi Turbowent.

Do obliczeń przyjęto 20m³/h powietrza przypadające na jednego ucznia w sali lekcyjnej.

Przepływ powietrza wewnętrznego pomiędzy pomieszczeniami musi być zapewniony przez otwory w dolnych częściach drzwi lub przez szczeliny pomiędzy dolną krawędzią drzwi a podłogą lub progim. Przekrój netto otworów lub szczelin powinien wynosić 200cm².

Nawiew w pomieszczeniach z wentylacją grawitacyjną będzie realizowany za pomocą ciśnieniowych nawiewników okiennych o wydajności max30m³/h każdy oraz nawiewników podokiennych o wydajności 120 m³/h np. firmy Greka. Wywiew z

Rozbudowa i nadbudowa budynku ZSOiP w Świeciu w ramach projektu: "Tworzenie nowej przestrzeni dydaktycznej poprzez rozbudowę obiektu Zespołu Szkół Ogólnokształcących i Policealnych w Świeciu", na działce nr 235/6, ul. Wojska Polskiego 85, 86-105 Świecie

pomieszczenia 1/1 oraz 2/3 będzie wspomagany poprzez nasady kominowe Turbowent dn150 firmy Darco zainstalowane na dachu na kanałach wentylacji grawitacyjnej.

Wywiew w pomieszczeniach pomocniczych (np.WC) będzie wspomagany poprzez wentylatory wywiewne montowane przy kanałach wentylacji grawitacyjnej.

- Kanały wentylacyjne - wg PN-B-03434.
- Nawietrzaki okienne - wg aprobat technicznych producentów.
- Kratki wentylacyjne - wg aprobat technicznych producentów.
- Wywietrzaki dachowe - wg katalogów producentów.

3. SPRZĘT

Sprzęt, przeznaczony do wykonania robót, powinien być zgodny z wymogami podanymi w STS - 00.00 pkt 3. Wykonawca powinien dostarczyć kopie dokumentów potwierdzających dopuszczenie sprzętu do użytkowania, tam gdzie to jest wymagane przepisami.

4. TRANSPORT

Przy realizacji zamówienia Wykonawca jest zobowiązany do stosowania zaleceń zawartych w STS - 00.00 w punkcie 4. Transport urządzeń wentylacyjnych zgodny z zaleceniami producenta i dostawcy urządzeń. Transport powinien odbywać się samochodami dostawczymi. Materiały winny być ułożone w odpowiednich pojemnikach. Rury ułożone w sposób zapobiegający deformacji i wyposażone w zatyczki zaślepiające na końcówkach.

5. WYKONANIE ROBÓT

Montaż i uruchomienie urządzeń w instalacji wentylacji wykonać zgodnie z dokumentacją techniczno-ruchową wydaną przez producenta danego urządzenia. W czasie wykonywania prac należy przestrzegać wymogów zawartych w "Warunkach technicznych wykonania i odbioru instalacji sanitarnych".

6. KONTROLA JAKOŚCI ROBÓT

Obowiązują zasady podane w punkcie 6 STS- 00.00.

7. OBMIAR ROBÓT

Obmiar wykonanych robót przeprowadzony będzie po zakończeniu wszystkich prac zgodnie z punktem 7 STI - 00.00.

8. ODBIÓR ROBÓT

Ogólne zasady odbioru robót podano w punkcie 8 specyfikacji technicznej STS - 00.00.

9. PODSTAWA PŁATNOŚCI

Zasady płatności, za wykonane prace, będą zgodne z zasadami przedstawionymi w punkcie 9 STS- 00.00.

10. OBOWIĄZUJĄCE PRZEPISY

W trakcie wykonywania czynności podczas prac instalacyjnych należy zastosować się do:

1. PN-B-01411:1999 Wentylacja i klimatyzacja. Terminologia.
2. PN-73/B-03431 Wentylacja mechaniczne w budownictwie. Wymagania.
3. PN-78/B-10440 Wentylacja mechaniczna. Urządzenia wentylacyjne. Wymagania i badania przy odbiorze.

Należy również stosować się do norm i przepisów powoływanych w tekście niniejszej specyfikacji technicznej.

STS - 05.00 INSTALACJA SPRĘŻONEGO POWIETRZA

CPV 45231500 – 0

1. WSTEP

1.1. Przedmiot ST

Przedmiotem niniejszej specyfikacji technicznej (STS) są wymagania ogólne dotyczące wykonania i odbioru robót związanych z instalacją sprężonego powietrza, w projektowanej Rozbudowie i nadbudowie budynku ZSOiP w Świeciu w ramach projektu: „Tworzenie nowej przestrzeni dydaktycznej poprzez rozbudowę obiektu Zespołu Szkół Ogólnokształcących i Policealnych w Świeciu, na działce nr 235/6, w miejscowości Świecie, przy ul. Wojska Polskiego 85, 86-105 Świecie. Zamawiającym powyższe roboty jest Zespół Szkół Ogólnokształcących i Policealnych w Świeciu, ul. Wojska Polskiego 85, 86-105 Świecie.

1.2. Zakres stosowania ST

Niniejsza specyfikacja techniczna (ST) jest dokumentem przetargowym i kontraktowym przy zleceniu i realizacji robót. Odstępstwa od wymagań podanych w niniejszej specyfikacji mogą mieć miejsce tylko w przypadkach prostych robót o niewielkim znaczeniu, dla których istnieje pewność, że podstawowe wymagania będą spełnione przy zastosowaniu metod wykonania wynikających z doświadczenia oraz uznanych reguł i zasad sztuki budowlanej oraz przy uwzględnieniu przepisów bhp.

1.3. Przedmiot i zakres robót objętych ST

Specyfikacja dotyczy wykonania instalacji sprężonego powietrza eksploatowanych w warunkach nie narażonych nadstrukturalnie działanie środowiska korozyjnego i obejmuje wykonanie następujących czynności:

- układanie rurociągów i armatury zasilających instalację i poszczególne punkty poboru
- montaż punktów poboru

Przedmiotem specyfikacji jest także określenie wymagań odnośnie właściwości materiałów wykorzystywanych do robót przy wykonywaniu instalacji sprężonego powietrza oraz wymagań dotyczących wykonania i odbiorów instalacji sprężonego powietrza.

Dla potrzeb pomieszczenia 1/1 Pracownia, przewidziano instalację sprężonego powietrza dla urządzeń laboratoryjnych. Instalację wykonać z rur stalowych ocynkowanych łączonych poprzez złączki i kształtki gwintowane. Jako materiał uszczelniający zastosować nić uszczelniającą z teflonu. Przewody prowadzić w projektowanym kanale. Instalację doprowadzić do piwnicy gdzie będzie umieszczona sprężarka powietrza. Dobór sprężarki wg odrębnego opracowania. Przebieg przewodów i rozmieszczenie punktów powietrza zgodnie z częścią rysunkowa opracowania. Złącza pneumatyczne przy punktach powietrza dostosować do urządzeń laboratoryjnych.

1.4. Określenia podstawowe

Określenia podane w niniejszej Specyfikacji są zgodne z odpowiednimi normami oraz określeniami podanymi w ST „Wymagania ogólne”. Plac budowy jest to miejsce udostępnione przez Zamawiającego dla wykonania zleconych robót oraz inne miejsca wymienione w umowie.

Teren budowy jest to miejsce (część placu budowy) wykonywania poszczególnych robót. Zabezpieczenie placu budowy - Wykonawca zobowiązany jest do zabezpieczenia placu budowy przed dostępem osób nieupoważnionych i utrzymanie na nim należytego porządku od momentu przekazania do dnia końcowego odbioru robót.

Warunki środowiskowe - w zależności od stopnia narażenia instalacji na zawilgocenie rozróżnia się pięć klas środowiska

Rozbudowa i nadbudowa budynku ZSOiP w Świeciu w ramach projektu: „Tworzenie nowej przestrzeni dydaktycznej poprzez rozbudowę obiektu Zespołu Szkół Ogólnokształcących i Policealnych w Świeciu”, na działce nr 235/6, ul. Wojska Polskiego 85, 86-105 Świecie

(zgodnie z PN-B-03002):

- klasa 1: środowisko suche, np. wnętrza budynków mieszkalnych i biurowych, a także nie podlegające zawilgoceniu wewnętrzne warstwy ścian szczelinowych,
- klasa 2: środowisko wilgotne wewnątrz pomieszczeń, np. w pralni lub środowisko zewnętrzne, w którym element nie jest wystawiony na działanie mrozu, łącznie z elementami znajdującymi się w nieagresywnym gruncie lub wodzie,
- klasa 3: środowisko wilgotne z występującym mrozem,
- klasa 4: środowisko wody morskiej elementy pogrążone całkowicie lub częściowo w wodzie morskiej, elementy położone w strefie bryzgów wodnych lub znajdujące się w powietrzu nasyconym solą
- klasa 5: środowisko agresywne chemicznie (gazowe, płynne lub stałe).

Plan BIOZ - plan Bezpieczeństwa i Ochrony Zdrowia wykonany na podstawie Rozp. Min. Infrastruktury z dnia 26.03.2003 w sprawie informacji dotyczącej bezpieczeństwa i ochrony zdrowia (Dz. U. Nr 120 poz. 1126 ze zmianami).

Instalacja sprężonego powietrza - układ połączonych przewodów wraz z armaturą i innymi urządzeniami, oddzielony zaworami od sprężarki.

1.6. Ogólne wymagania dotyczące robót

Wykonawca robót jest odpowiedzialny za jakość ich wykonania oraz za zgodność z dokumentacją projektową specyfikacjami technicznymi i poleceniami Inspektora nadzoru. Ogólne powszechnie stosowane wymagania dotyczące robót podano w ST „Wymagania ogólne”.

1.7. Dokumentacja robót instalacyjnych instalacji sprężonego powietrza

Montaż instalacji należy wykonywać na podstawie dokumentacji, której wykaz oraz podstawy prawne sporządzenia podano w ST „Wymagania ogólne”

Dokumentacja powinna w szczególności zawierać wymagania stawiane elementom, wyrobom i materiałom wykorzystywanym przy wykonywaniu instalacji, w zakresie:

- bezpieczeństwa instalacji - odpowiedni dobór ciśnienia, zastosowanie odpowiednich zabezpieczeń w przypadku awaryjnego działania itp.,
- bezpieczeństwa użytkowania, w tym ograniczenia możliwości zmian parametrów instalacji przez osoby nieuprawnione,
- trwałości poszczególnych elementów instalacji itp.,
- określenie procedur niezbędnych do prawidłowej eksploatacji w warunkach pracy okresowej lub przy zastosowaniu sterowania automatycznego.

Instalacje powinny być zaprojektowane i wykonane tak, by przez cały przewidywany okres użytkowania w określonych warunkach środowiskowych (klasie środowiska) i przy właściwej konserwacji odpowiadały założonemu przeznaczeniu. Przy określaniu trwałości instalacji, przy doborze materiałów należy uwzględnić warunki środowiskowe, na działanie których instalacja może być narażona oraz umiejscowienie jej elementów w budowlu, a także sposobów zabezpieczenia przed działaniem niekorzystnych czynników.

2. WYMAGANIA DOTYCZĄCE WŁAŚCIWOŚCI MATERIAŁÓW

2.1. Ogólne wymagania dotyczące materiałów

Ogólne wymagania dotyczące materiałów, ich pozyskiwania i składowania podano w ST „Wymagania ogólne”.

2.2. Szczegółowe wymagania dotyczące materiałów

Materiały stosowane do wykonywania instalacji co. i będące w myśl Ustawy o wyrobach budowlanych z dnia 16 kwietnia 2004 r. materiałami budowlanymi (Dz. U. Nr 92 poz. 881) wprowadzone do obrotu i stosowane w budownictwie na terytorium RP powinny mieć:

- oznakowanie znakiem CE co oznacza, że dokonano oceny ich zgodności ze zharmonizowaną normą europejską wprowadzoną do zbioru Polskich Norm, z europejską aprobatą techniczną lub krajową specyfikacją techniczną państwa członkowskiego Unii Europejskiej lub Europejskiego Obszaru Gospodarczego, uznaną przez Komisję Europejską za zgodną z wymaganiami podstawowymi, albo
 - oznakowanie znakiem budowlanym, co oznacza że są to wyroby nie podlegające obowiązkowemu oznakowaniu CE, dla których dokonano oceny zgodności z Polską Normą lub aprobatą techniczną bądź uznano za „regionalny wyrób budowlany”, albo
 - deklarację zgodności z uznanymi regułami sztuki budowlanej wydaną przez producenta, jeżeli dotyczy ona wyrobu umieszczonego w wykazie wyrobów mających niewielkie znaczenie dla zdrowia i bezpieczeństwa określonym przez Komisję Europejską.
- Oznakowanie powinno umożliwiać identyfikację producenta i typu wyrobu, kraju pochodzenia oraz daty produkcji (okresu przydatności do użytkowania).

2.2. Rodzaje materiałów

Materiały i wyroby wykorzystywane w robotach instalacyjnych instalacji sprężonego powietrza

- rurociągi zasilające instalację i poszczególne punkty poboru
- punkty poboru,
- armatura,
- inne wyroby i materiały.

Wszystkie materiały i wyroby stosowane do wykonania instalacji sprężonego powietrza powinny odpowiadać wymaganiom zawartym w dokumentach odniesienia (normach, aprobatkach technicznych), powinny posiadać aprobaty techniczne, deklaracje zgodności lub inne dokumenty potwierdzające zgodność z wymogami obowiązującymi w kraju.

2.2.1. Elementy rurociągów zasilających, odbiorników ciepła i armatury

2.2.1.1. Rurociągi zasilające instalację i poszczególne punkty poboru

Rurociągi stalowe o połączeniach spawanych (nierozłącznych) - wymagania i warunki stosowania:

- rury stalowe bez szwu, ciągnione i walcowane na zimno - ogólnego przeznaczenia wg PN-H-74220:1984,
- rury stalowe bez szwu, gładkie - ogólnego przeznaczenia jakościowe wg PN-H-74219:1961,
- spawanie gazowe,
- spawanie elektryczne.

2.2.1.2 Wyroby dodatkowe

Oprócz materiałów i wyrobów podstawowych wymienionych w pkt. 2.2.1.1. do montażu instalacji sprężonego powietrza mogą być zastosowane:

- systemy mocowania rurociągów i ich elementów,
- przepusty ogniowe dla rurociągów - masy i zaprawy ognioochronne (dla połączeń różnych stref pożarowych),
- rury przepustowe (dla połączeń jednakowych stref pożarowych),
- elektrody otulone do spawania stali niskostopowych,
- kołnierze i kształtki do instalacji z rur stalowych, prefabrykowane rozdzielacze i złączki przejściowe,
- chemia instalacyjna,
- sprężarki powietrza, reduktory.

2.3. Warunki przyjęcia na budowę materiałów i wyrobów do wykonywania instalacji sprężonego powietrza

Rozbudowa i nadbudowa budynku ZSOiP w Świeciu w ramach projektu: "Tworzenie nowej przestrzeni dydaktycznej poprzez rozbudowę obiektu Zespołu Szkół Ogólnokształcących i Policealnych w Świeciu", na działce nr 235/6, ul. Wojska Polskiego 85, 86-105 Świecie

Wyroby i materiały do wykonywania instalacji sprężonego powietrza mogą być przyjęte na budowę, jeśli spełniają następujące warunki:

- są zgodne z ich wyszczególnieniem i charakterystyką podaną w dokumentacji projektowej i specyfikacji technicznej,
- każda jednostka ładunkowa lub partia elementów dostarczanych luzem jest zaopatrzona w etykietę identyfikacyjną
- wyroby i materiały konfekcjonowane są właściwie opakowane, firmowo zamknięte (bez oznak naruszenia zamknięcia) i oznakowane (pełna nazwa wyrobu, ewentualnie nazwa handlowa oraz symbol handlowy wyrobu),
- spełniają wymagane właściwości wskazane odpowiednimi dokumentami odniesienia,
- producent dostarczył dokumenty świadczące o dopuszczeniu do obrotu i powszechnego lub jednostkowego zastosowania wyrobów oraz karty techniczne (katalogowe) wyrobów lub firmowe wytyczne (zalecenia) stosowania wyrobów,
- spełniają wymagania wynikające z ich terminu przydatności do użycia (termin zakończenia robót instalacyjnych powinien się kończyć przed zakończeniem terminów przydatności do stosowania odpowiednich wyrobów).

Niedopuszczalne jest stosowanie do robót montażowych wyrobów nieznanego pochodzenia. Przyjęcie wyrobów i materiałów na budowę powinno być potwierdzone wpisem do dziennika budowy lub protokołem przyjęcia materiałów.

2.4. Warunki przechowywania materiałów i wyrobów do wykonywania instalacji sprężonego powietrza

Materiały i wyroby do wykonywania instalacji sprężonego powietrza powinny być przechowywane i magazynowane zgodnie z instrukcją producenta oraz wymaganiami odpowiednich dokumentów odniesienia tj. norm bądź aprobat technicznych.

Place składowe do przechowywania elementów rurowych powinny być wygradzone, wyrównane i utwardzone z odpowiednimi spadkami na odprowadzenie wód opadowych oraz oczyszczone z zanieczyszczeń.

Pomieszczenie magazynowe do przechowywania materiałów i wyrobów niemrozoodpornych lub opakowanych powinno być kryte, suche oraz zabezpieczone przed zawilgoceniem, opadami atmosferycznymi, przemarznięciem i przed działaniem promieni słonecznych.

Wyroby w miejscu magazynowania należy przechowywać w partiach według rodzajów, typów, odmian, klas i gatunków, zgodnie z wymaganiami norm wyrobów, w sposób uporządkowany, zapewniający łatwość dostępu i przeliczenia.

Wyroby konfekcjonowane powinny być przechowywane w oryginalnych, zamkniętych opakowaniach w temperaturze powyżej +5°C a poniżej +35°C. Wyroby pakowane w worki powinny być układane na paletach lub drewnianych półkach wentylowanych, w ilości warstw nie większej niż nakazuje dokument odniesienia lub instrukcja producenta.

3. WYMAGANIA DOTYCZĄCE SPRZĘTU

3.1. Ogólne wymagania dotyczące sprzętu

Ogólne wymagania dotyczące sprzętu podano w ST „Wymagania ogólne”.

3.2. Szczegółowe wymagania dotyczące sprzętu

Sprzęt i narzędzia do wykonywania instalacji sprężonego powietrza

Rozbudowa i nadbudowa budynku ZSOiP w Świeciu w ramach projektu: "Tworzenie nowej przestrzeni dydaktycznej poprzez rozbudowę obiektu Zespołu Szkół Ogólnokształcących i Policealnych w Świeciu", na działce nr 235/6, ul. Wojska Polskiego 85, 86-105 Świecie

- Do wyznaczania i sprawdzania kierunku, wymiarów oraz płaszczyzn:
 - o pion murarski,
 - o łąta murarska,
 - o łąta ważona i łąta kierunkowa,
 - o wąż wodny,
 - o poziomnicę uniwersalną
 - o sznur murarski,
 - o kątownik murarski,
 - o wykroj.
- Do układania rur i wykonywania połączeń na stanowisku roboczym.
 - o spawarka elektryczna wirowa lub transformatorowa,
 - o zestaw do spawania w osłonie gazów ochronnych,
 - o zestaw do spawania gazowego,
 - o giętarka do rur.

4. WYMAGANIA DOTYCZĄCE TRANSPORTU

4.1. Ogólne wymagania dotyczące transportu

Ogólne wymagania dotyczące transportu podano w ST „Wymagania ogólne”.

4.2. Szczegółowe wymagania dotyczące transportu

Wyroby i materiały do wykonywania instalacji sprężonego powietrza mogą być przewożone jednostkami samochodowymi, kolejowymi, wodnymi i innymi.

Załadunek i wyładunek elementów instalacyjnych pakowanych w jednostki ładunkowe należy prowadzić urządzeniami mechanicznymi wyposażonymi w osprzęt widłowy, kleszczowy lub chwytakowy. Transport materiałów do wykonywania instalacji sprężonego powietrza w opakowaniach nie wymaga specjalnych urządzeń i środków transportu. W czasie transportu należy zabezpieczyć przewożone materiały w sposób wykluczający uszkodzenie opakowań.

5. WYMAGANIA DOTYCZĄCE WYKONANIA ROBÓT

5.1. Ogólne zasady wykonania robót

Ogólne zasady wykonania robót podano w ST „Wymagania ogólne”.

5.2. Szczegółowe zasady wykonania robót

Przed przystąpieniem do robót należy wykonać i odebrać wszelkie roboty budowlano-konstrukcyjne, wytypowane jako niezbędne do rozpoczęcia robót instalacyjnych.

Sprawdzenie zgodności ich wykonania z dokumentacją projektową i odpowiednimi szczegółowymi specyfikacjami technicznymi ST należy potwierdzić wpisem do dziennika budowy, zezwalającym na prowadzenie robót instalacyjnych sprężonego powietrza.

5.3. Ogólne zasady wykonywania robót instalacyjnych instalacji sprężonego powietrza - wytyczne montażowe

Roboty instalacyjne sprężonego powietrza należy wykonywać zgodnie z dokumentacją projektową niniejszą specyfikacją techniczną i zasadami sztuki budowlanej branży instalatorskiej.

5.3.1. Rurociąg z rur stalowych łączonych metoda spawania

- cięcie rury na wymiar,
- gięcie rury: giętarką ręczną lub elektryczną,
- przygotowanie końca rury do montażu kształtki: fazowanie, kalibrowanie, rozwiercanie,
- osadzenie złączki a następnie jej zaspawanie,

5.4. Organizacja robót instalacyjnych sprężonego powietrza

Podstawowe zasady prawidłowej organizacji robót:

Rozbudowa i nadbudowa budynku ZSOiP w Świeciu w ramach projektu: "Tworzenie nowej przestrzeni dydaktycznej poprzez rozbudowę obiektu Zespołu Szkół Ogólnokształcących i Policealnych w Świeciu", na działce nr 235/6, ul. Wojska Polskiego 85, 86-105 Świecie

- wykonywanie prac przez wykwalifikowanych instalatorów, posiadających potwierdzone przez wyznaczoną jednostkę uprawnienia wykonawcze (np. certyfikat wydany przez producenta lub „Książeczkę spawacza” z uprawnieniami w określonym, wymaganym zakresie),
- prace o znikomym niebezpieczeństwie można wykonywać w pojedynkę, natomiast wszelkie roboty spawalnicze wymagają minimum współpracy jednego pomocnika. Przy zorganizowaniu pracy grupami (zespołami) liczebność zespołu należy dostosować optymalnie do rodzaju, miejsca i warunków bezpiecznego wykonywania robót,
- racjonalne urządzenie stanowiska pracy z dogodnym rozmieszczeniem i posegregowaniem materiałów instalacyjnych (w miejscu montażu wolny pas o szerokości, jeśli to jest możliwe, min. 60 cm, dalej materiały i sprzęt najbardziej potrzebne w danej chwili, a następnie zapasy materiałowe i drogi transportowe),
- zachowywanie zasad montażu technologicznego, w tym unikanie jednoczesnego rozpoczynania różnych rodzajów robót instalacyjnych w kilku miejscach,
- zastosowanie odpowiednich rusztowań lub drabin (technicznie niezbędnych i ekonomicznie uzasadnionych),
- zaopatrzenie robotników we właściwy sprzęt do wykonywania robót instalacyjnych i towarzyszących oraz w wymagany przepisami sprzęt ochronny. Szczególnie wykonywanie robót spawalniczych wymaga rygorystycznego przestrzegania zasad bhp - stosowanie odpowiednich masek lub okularów ochronnych, skórzanych fartuchów i rękawic oraz odpowiedniego obuwia,
- dostarczanie materiałów do zainstalowania na stanowiska robocze w sposób wykluczający przestoje,
- wykonawca musi posiadać niezbędną wiedzę i doświadczenie oraz potencjał techniczny, a także dysponować osobami zdolnymi do wykonania i nadzorowania robót.

6. KONTROLA JAKOŚCI ROBÓT

6.1. Ogólne zasady kontroli jakości robót

Ogólne zasady kontroli jakości robót podano w ST „Wymagania ogólne”.

6.2. Badania przed przystąpieniem do wykonywania instalacji sprężonego powietrza

Przed przystąpieniem do wykonywania instalacji sprężonego powietrza należy przeprowadzić badania wyrobów i materiałów, które będą wykorzystywane do wykonywania robót.

6.3. Odbiór robót poprzedzających wykonanie instalacji sprężonego powietrza

Należy dokonać zgodnie z wymaganiami odpowiednich szczegółowych specyfikacji technicznych dla robót, które koniecznie należy wykonać przed rozpoczęciem robót instalacyjnych sprężonego powietrza

Badania należy przeprowadzić pośrednio na podstawie przedłożonych:

- deklaracji zgodności lub certyfikatów,
- zapisów dziennika budowy, protokołów przyjęcia materiałów na budowę,
- deklaracji producentów stosowanych wyrobów.

Konieczne jest sprawdzenie czy deklarowane lub zbadane przez producenta parametry techniczne odpowiadają wymaganiom postawionym w dokumentacji projektowej i niniejszej specyfikacji technicznej.

Materiały, których jakość budzi wątpliwości mogą być zbadane na wniosek zamawiającego przez niezależne jednostki certyfikacyjne, zgodnie z wymaganiami odpowiednich norm.

6.4. Badania w czasie robót

Badania w czasie robót polegają na sprawdzeniu zgodności wykonywanej instalacji sprężonego powietrza z dokumentacją projektową wymaganiami niniejszej specyfikacji i instrukcjami producentów.

Badania te w szczególności powinny dotyczyć sprawdzenia prawidłowości montażu rurociągów ze względu na miejsce ułożenia i stosowane przekroje przewodów oraz sposoby ich zamocowania i rodzaje materiałów montowanych rur.

Inne elementy instalacji powinny spełniać wymogi zawarte w dokumentacji projektowej co do ich:

- ilości,
- wymiaru charakterystycznego np. średnicy, itp.,
- spełnienia dodatkowych zastrzeżeń np. zawór, wymiary oczek siatki filtrującej itp.

6.5. Badania w czasie odbioru robót

Badania w czasie odbioru robót przeprowadza się celem oceny czy spełnione zostały wszystkie wymagania dotyczące wykonywania instalacji sprężonego powietrza, w szczególności w zakresie:

- zgodności z dokumentacją projektową specyfikacją techniczną wraz z wprowadzonymi zmianami naniesionymi w dokumentacji powykonawczej,
- jakości zastosowanych materiałów i wyrobów,
- jakości wykonywania instalacji sprężonego powietrza.

Przy badaniach w czasie odbioru robót należy wykorzystać wyniki badań dokonanych wcześniej oraz zapisy w dzienniku budowy dotyczące wykonanych robót. Badania polegają m.in. na:

- sprawdzeniu zgodności z dokumentacją - powinno być przeprowadzone przez porównanie wykonanych instalacji z dokumentacją projektową specyfikacją techniczną oraz ze zmianami naniesionymi w dokumentacji powykonawczej; sprawdzenia zgodności dokonuje się na podstawie oględzin zewnętrznych i pomiarów; pomiar długości rurociągów przeprowadza się z dokładnością do 10 mm, elementy pozostałe należy policzyć z dokładnością do jednej sztuki. Ilości normatywne niektórych elementów instalacji mogą być uzależnione od podstawy wyceny lub wytycznych producenta i zależą od ilości innych materiałów np. ilość podparć/mb rurociągu. Jednocześnie nie są wyszczególnione w „Przedmiarze robót”, dlatego po ich przeliczeniu należy sprawdzić ilości wymagane w materiałach źródłowych.
- sprawdzenie szczelności instalacji - próba ciśnieniowa. Stosować wymagania dotyczące instalacji gazowych wg PN-M34503:1992.

7. WYMAGANIA DOTYCZĄCE PRZEDMIARU I OBMIARU ROBÓT

7.1. Ogólne zasady przedmiaru i obmiaru robót

Ogólne zasady przedmiaru i obmiaru podano w ST „Wymagania ogólne”.

7.2. Szczegółowe zasady przedmiaru i obmiaru robót

Ilości poszczególnych typów i wielkości charakterystycznych (średnic) rur oblicza się w metrach wg wymiarów sprawdzonych na budowie, a podanych w dokumentacji projektowej. Obmiaru niektórych rur dokonuje się w innych jednostkach, zależnych od podstawy wyceny lub wytycznych producenta w sztukach lub kompletach.

Przy wykonywaniu połączeń spawanych rurociągów o większych średnicach nominalnych (powyżej \varnothing 40 mm i grubości ścianki ponad 3,2 mm) oprócz ilości układanych rur, należy policzyć ilość sztuk występujących złączy spawanych, przy czym: - długość rurociągów mierzy się wzdłuż ich osi, do ogólnej długości rurociągów wlicza się długości rur przyłącznych do punktów poboru, armaturę łączoną na gwint i łączniki,

- do długości rurociągów nie wlicza się wydłużeń i urządzeń,
- zwężki (redukcje) wlicza się do długości rurociągów o większych średnicach,

Ilości pozostałych elementów oblicza się w sztukach, kompletach, złączach wg wytycznych podstawy wyceny. Badania szczelności instalacji mogą być odniesione do łącznej długości rurociągów stanowiących instalację.

W przypadkach niejasności należy sporządzać obmiary robót w jednostkach podanych nad poszczególnymi tablicami katalogów, stanowiącymi podstawy wyceny poszczególnych pozycji kosztorysowych (przedmiarowych).

8. WYMAGANIA DOTYCZĄCE ODBIORU ROBÓT

8.1. Ogólne zasady odbioru robót

Ogólne zasady odbioru robót podano w ST „Wymagania ogólne”.

8.2. Szczegółowe zasady odbioru robót

Odbiór robót zanikających i ulegających zakryciu

Przy wykonywaniu instalacji sprężonego powietrza istotnymi elementami ulegającymi zakryciu są wszelkie rurociągi i elementy sieci prowadzone w bruzdach lub szachtach ścian i stropów oraz części składowe elementów, które dalej traktowane są jako komplet.

W trakcie odbioru należy przeprowadzić badania wymienione w pkt. 6., a wyniki badań porównać z wymaganiami określonymi w niniejszej specyfikacji.

Jeżeli wszystkie pomiary i badania dały wynik pozytywny można uznać elementy ulegające zakryciu za wykonane prawidłowo, tj. zgodnie z dokumentacją projektową oraz specyfikacją techniczną i zezwolić na przystąpienie do następnych robót instalacyjnych.

Praktycznie najbardziej miarodajne będzie sprawdzenie szczelności instalacji - próba ciśnieniowa i dlatego należy tak zorganizować prace, aby pozytywny wynik tej próby umożliwił dalsze prace związane z „zakrywaniem” instalacji.

Jeżeli jakkolwiek wynik badania jest negatywny, takie roboty ulegające zakryciu nie powinny być odebrane. W takim przypadku należy ustalić zakres prac i rodzaje materiałów koniecznych do usunięcia nieprawidłowości. Po wykonaniu ustalonego zakresu prac należy ponownie przeprowadzić badania.

Wszystkie ustalenia związane z dokonaniem odbiorem materiałów oraz robót ulegających zakryciu należy zapisać w dzienniku budowy lub protokole podpisanym przez przedstawicieli inwestora (inspektor nadzoru) i wykonawcy (kierownik budowy).

8.3. Odbiór częściowy

Odbiór częściowy polega na ocenie ilości i jakości wykonanej części robót. Odbioru częściowego robót dokonuje się dla zakresu określonego w dokumentach umownych, według zasad jak przy odbiorze ostatecznym robót.

Celem odbioru częściowego jest wczesne wykrycie ewentualnych usterek w realizowanych robotach i ich usunięcie przed odbiorem końcowym.

Odbiór częściowy robót jest dokonywany przez inspektora nadzoru w obecności kierownika budowy i może stanowić podstawę do dokonania częściowego rozliczenia robót.

8.4. Odbiór ostateczny (końcowy)

Odbiór końcowy stanowi ostateczną ocenę rzeczywistego wykonania robót w odniesieniu do ich zakresu (ilości), jakości i zgodności z dokumentacją projektową.

Odbiór ostateczny przeprowadza komisja powołana przez zamawiającego, na podstawie przedłożonych dokumentów, wyników badań oraz dokonanej oceny wizualnej. Zasady i terminy powoływania komisji oraz czas jej działania powinna określać umowa. Wykonawca robót obowiązany jest przedłożyć komisji następujące dokumenty:

- dokumentację projektową z naniesionymi zmianami wykonanymi w toku wykonywania robót
- dokumentację powykonawczą.

Dokumentacja powykonawcza powinna zawierać w szczególności:

Rozbudowa i nadbudowa budynku ZSOiP w Świeciu w ramach projektu: "Tworzenie nowej przestrzeni dydaktycznej poprzez rozbudowę obiektu Zespołu Szkół Ogólnokształcących i Policealnych w Świeciu", na działce nr 235/6, ul. Wojska Polskiego 85, 86-105 Świecie

- dokładny opis instalacji sprężonego powietrza,
- szczegółowe specyfikacje zastosowanych materiałów i urządzeń,
- rysunki powykonawcze instalacji przedstawiające rzeczywiste rozmieszczenie urządzeń oraz prowadzenie przewodów i usytuowanie osprzętu,
- korektę obliczeń instalacji, zgodnie ze stanem faktycznym,
- schematy instalacyjne oraz rzuty instalacji z zaznaczonymi wszystkimi punktami pomiarowymi,
- certyfikaty, atesty, aprobaty techniczne, dopuszczenia, etc. wszystkich zastosowanych elementów instalacji sprężonego powietrza,
- szczegółowe specyfikacje techniczne ze zmianami wprowadzonymi w trakcie wykonywania robót,
- dziennik budowy i książki obmiarów z zapisami dokonywanymi w toku prowadzonych robót,
- dokumenty świadczące o dopuszczeniu do obrotu i powszechnego zastosowania użytych materiałów i wyrobów budowlanych,
- protokoły odbioru robót ulegających zakryciu,
- protokoły odbiorów częściowych,
- instrukcje producentów dotyczące zastosowanych materiałów,
- wyniki badań laboratoryjnych i ekspertyz.

W toku odbioru komisja obowiązana jest zapoznać się z przedłożonymi dokumentami, przeprowadzić badania zgodnie z wytycznymi podanymi w pkt. 6.4 niniejszej ST, porównać je z wymaganiami podanymi w dokumentacji projektowej i niniejszej specyfikacji technicznej oraz dokonać oceny wizualnej.

Roboty powinny być odebrane, jeżeli wszystkie wyniki badań są pozytywne, a dostarczone przez wykonawcę dokumenty są kompletne i prawidłowe pod względem merytorycznym.

Negatywny wynik jakichkolwiek badań skutkuje tym, że roboty przy wykonywaniu instalacji sprężonego powietrza nie

zostaną przyjęte. W takim przypadku należy przyjąć jedno z następujących rozwiązań:

- jeżeli to możliwe należy ustalić zakres prac korygujących, usunąć niezgodności robót z wymaganiami określonymi w dokumentacji projektowej i niniejszej specyfikacji technicznej oraz przedstawić roboty wadliwe ponownie do odbioru,
- jeżeli odchylenia od wymagań nie zagrażają bezpieczeństwu konstrukcji i użytkownika oraz trwałości elementów

instalacji, zamawiający może wyrazić zgodę na dokonanie odbioru końcowego z jednoczesnym obniżeniem wartości

wynagrodzenia w stosunku do ustaleń umownych,

- w przypadku, gdy nie są możliwe podane wyżej rozwiązania wykonawca zobowiązany jest do usunięcia wadliwie

wykonanych robót instalacyjnych, bezusterkowego ich wykonania i powtórnego zgłoszenia do odbioru.

W przypadku niekompletności dokumentów odbiór może być dokonany po ich uzupełnieniu.

Z czynności odbioru sporządza się protokół podpisany przez przedstawicieli zamawiającego i wykonawcy.

Protokół powinien zawierać:

- ustalenia podjęte w trakcie prac komisji,
- ocenę wyników badań,
- wykaz wad i usterek ze wskazaniem sposobu ich usunięcia,
- stwierdzenie zgodności lub niezgodności wykonania robót instalacyjnych sprężonego powietrza z zamówieniem.

Protokół odbioru końcowego jest podstawą do dokonania rozliczenia końcowego pomiędzy zamawiającym a wykonawcą.

8.5. Odbiór po upływie okresu rękojmi i gwarancji

Celem odbioru po okresie rękojmi i gwarancji jest ocena stanu instalacji po użytkowaniu w tym okresie oraz ocena wykonywanych w tym okresie ewentualnych robót poprawkowych, związanych z usuwaniem zgłoszonych wad. Odbiór po upływie okresu rękojmi i gwarancji jest dokonywany na podstawie oceny wizualnej, z uwzględnieniem zasad opisanych w pkt. 8.4. „Odbiór ostateczny (końcowy)”. Pozytywny wynik odbioru pogwarancyjnego jest podstawą do zwrotu kaucji gwarancyjnej, negatywny do dokonania potrąceń wynikających z obniżonej jakości robót. Przed upływem okresu gwarancyjnego zamawiający powinien zgłosić wykonawcy wszystkie zauważone wady w wykonanej instalacji sprężonego powietrza.

9. PODSTAWA ROZLICZENIA ROBÓT

9.1. Ogólne zasady dotyczące podstawy rozliczenia robót i płatności

Ogólne ustalenia dotyczące podstawy rozliczenia robót podano w ST „Wymagania ogólne”

9.2. Szczegółowe zasady rozliczenia robót i płatności

Rozliczenie wykonywania instalacji sprężonego powietrza może być dokonane jednorazowo po wykonaniu pełnego zakresu robót i ich końcowym odbiorze lub etapami określonymi w umowie, po dokonaniu odbiorów częściowych robót.

Ostateczne rozliczenie umowy pomiędzy zamawiającym a wykonawcą następuje po dokonaniu odbioru pogwarancyjnego.

9.3. Podstawy rozliczenia wykonanego i odebranego zakresu robót przy wykonywaniu instalacji sprężonego powietrza

Podstawę rozliczania robót instalacyjnych stanowi ustalona w umowie kwota ryczałtowa za określony zakres robót obejmujący wykonywanie instalacji sprężonego powietrza. Kwota ryczałtowa obejmująca wykonywanie instalacji sprężonego powietrza uwzględnia koszty wykonania robót instalacyjnych oraz prac z nimi związanych oraz koszty pośrednie, zysk kalkulacyjny i ryzyko.

10. DOKUMENTY ODNIESIENIA

10.1. Normy

PN-B-01430:1990

Rury stalowe bez szwu, ciągnione i walcowane na zimno - ogólnego przeznaczenia.

PN-H-74219:1961

Rury stalowe bez szwu, gładkie - ogólnego przeznaczenia jakościowe.

PN-EN 10246-7:2006

Badania nieniszczące rur stalowych. Część 7: Automatyczne badanie ultradźwiękowe rur stalowych bez szwu i spawanych (z wyłączeniem rur spawanych łukiem krytym) w celu wykrycia nieciągłości wzdłużnych na całym obwodzie.

PN-M-92101:1980

Elementy mocujące metalowe. Rurociągi sprężonego powietrza

PN-M-43200:1989

Osuszacze sprężonego powietrza. Wymagania i badania

PN-ISO 7183-2:1998

Osuszacze sprężonego powietrza. Eksploatacyjne dane znamionowe

PN-C-84913:1974

Powietrze sprężone

PN-G-44070:1997

Armatura sprężonego powietrza na ciśnienie nominalne do 0,6 MPa. Wymagania i badania

Rozbudowa i nadbudowa budynku ZSOiP w Świeciu w ramach projektu: "Tworzenie nowej przestrzeni dydaktycznej poprzez rozbudowę obiektu Zespołu Szkół Ogólnokształcących i Policealnych w Świeciu", na działce nr 235/6, ul. Wojska Polskiego 85, 86-105 Świecie

PN-M-34503:1992

Gazociągi i instalacje gazownicze. Próby rurociągów

10.2. Ustawy

Ustawa z dnia 16 kwietnia 2004 r. o wyrobach budowlanych (Dz. U. z 2004 r. Nr 92, poz. 881).

Ustawa z dnia 30 sierpnia 2002 r. o systemie oceny zgodności (tekst jednolity Dz. U. z 2004 r. Nr 204, poz. 2087 z późn. zmianami).

10.3. Rozporządzenia

Rozporządzenie Ministra Infrastruktury z dnia 02.09.2004 r. w sprawie szczegółowego zakresu i formy dokumentacji projektowej, specyfikacji technicznych wykonania i odbioru robót budowlanych oraz programu funkcjonalno-użytkowego

(Dz. U. z 2004 r. Nr 202, poz. 2072, zmiana Dz. U. z 2005 r. Nr 75, poz. 664),

Rozporządzenie Ministra Infrastruktury z dnia 03.07.2003 r. w sprawie szczegółowego zakresu i formy projektu budowlanego

(Dz. U. z 2003 r. Nr 120, poz. 1133, zmiana Dz. U. z 2008 r. Nr 201, poz. 1239 i Nr 228, poz. 1513),

Rozporządzenie Ministra Infrastruktury z dnia 26.06.2002 r. w sprawie dziennika budowy, montażu i rozbiórki, tablicy

informacyjnej oraz ogłoszenia zawierającego dane dotyczące bezpieczeństwa pracy i ochrony zdrowia (Dz. U. z 2002 r. Nr 108, poz. 953 z późniejszymi zmianami), Rozporządzenie Ministra Infrastruktury z dnia 11 sierpnia 2004 r. w sprawie sposobów deklarowania zgodności wyrobów budowlanych oraz sposobu znakowania ich znakiem budowlanym (Dz. U. z 2004 r. Nr 198, poz. 2041 z późn. zmianami),

Rozporządzenie Ministra Infrastruktury z dnia 11 sierpnia 2004 r. w sprawie systemów oceny zgodności, wymagań, jakie powinny spełniać notyfikowane jednostki uczestniczące w ocenie zgodności, oraz sposobu oznaczania wyrobów budowlanych oznakowaniem CE (Dz. U. z 2004 r. Nr 195, poz. 2011),

Rozporządzenie Ministra Infrastruktury z dnia 23 czerwca 2003 r. w sprawie informacji dotyczącej bezpieczeństwa i ochrony zdrowia oraz planu bezpieczeństwa i ochrony zdrowia (Dz. U. z 2003 r. Nr 120, poz. 1126),

Rozporządzenie Ministra Infrastruktury z dnia 12 kwietnia 2002 r. w sprawie warunków technicznych, jakim powinny odpowiadać budynki i ich usytuowanie (Dz. U. z 2002 r. Nr 75, poz. 690 z późn. zmianami).

STS - 06.00 INSTALACJA KLIMATYZACJI
CPV 45331220 – 4

1. WSTEP

1.1.Przedmiot ST

Przedmiotem niniejszej specyfikacji technicznej (STS) są wymagania ogólne dotyczące wykonania i odbioru robót związanych z instalacją klimatyzacji, w projektowanej Rozbudowie i nadbudowie budynku ZSOiP w Świeciu w ramach projektu: „Tworzenie nowej przestrzeni dydaktycznej poprzez rozbudowę obiektu Zespołu Szkół Ogólnokształcących i Policealnych w Świeciu, na działce nr 235/6, w miejscowości Świecie, przy ul. Wojska Polskiego 85, 86-105 Świecie. Zamawiającym powyższe roboty jest Zespół Szkół Ogólnokształcących i Policealnych w Świeciu, ul. Wojska Polskiego 85, 86-105 Świecie.

1.2. Zakres stosowania

Specyfikacja techniczna stosowana jest jako dokument przetargowy i kontraktowy przy zlecaniu i realizacji robót. Lokalizacje i nazwy inwestycji podane zostały w tytule dokumentacji.

1.3. Ogólne wymagania dotyczące robót.

Wykonawca odpowiedzialny jest za jakość wykonania robót oraz zgodność z dokumentacją przetargową, specyfikacją techniczną wykonania i odbioru robót, dokumentacją techniczno-ruchową urządzeń. Wykonawca będzie stosował się do poleceń Inspektora Nadzoru sprawującego nadzór nad robotami z ramienia inwestora. Ponadto przed przystąpieniem do instalacji urządzeń wykonawca robót uzgodni z inspektorem nadzoru, szczegóły dotyczące sposobu przeprowadzenia montażu, uzgodni kwestię mocowań oraz trasy przebiegu okablowania i ruraru hydraulicznego.

Niniejsze opracowanie obejmuje dobór jednostki klimatyzacyjnej dla pracowni technicznej do nauki papiernictwa. Instalacja klimatyzacji obejmuje odrębne opracowanie.

Dla potrzeb klimatyzowania pracowni – zgodnie z częścią rysunkową opracowania dobrano 1 jednostkę wewnętrzną – klimatyzator ścienny typu split:

- ASYG14LMCA o mocy elektrycznej 1,13(1,36kW) 230V i wydajności chłodniczej 4,0kW.

Jako jednostkę zewnętrzną dla jednostki wewnętrznej dobrano odpowiednio

- AOYG14LMCA.

1.4.Zagadnienia

-Klimatyzator: naścienna, jednostka wewnętrzna, urządzenie mające za zadanie dostarczanie do pomieszczeń ciepłego lub zimnego powietrza, według zadanych parametrów.

-Agregat chłodniczy: jednostka zewnętrzna, urządzenie którego zadaniem jest odbiór energii z jednostki wewnętrznej (ogrzewanie bądź chłodzenie).

-Rurarz hydrauliczny: przewody łączące jednostki zewnętrzne i wewnętrzne.

-Izolacja termiczna: warstwa izolacji, otaczająca przewody, rurarz hydrauliczny i miejsca połączeń pomiędzy jednostkami zewnętrznymi i wewnętrznymi.

-Zasilanie elektryczne jednostek zewnętrznych i wewnętrznych: przewody elektryczne

Rozbudowa i nadbudowa budynku ZSOiP w Świeciu w ramach projektu: "Tworzenie nowej przestrzeni dydaktycznej poprzez rozbudowę obiektu Zespołu Szkół Ogólnokształcących i Policealnych w Świeciu", na działce nr 235/6, ul. Wojska Polskiego 85, 86-105 Świecie

zasilające urządzenia w energię elektryczną i pozwalające sterować urządzeniami.

II. ZAKRES ROBÓT

Roboty, których dotyczy specyfikacja obejmują czynności mające na celu wykonanie instalacji klimatyzacji w budynku.

Zakres obejmuje:

- Agregat chłodniczy

Dobór (pod względem mocy) i montaż agregatu chłodniczego dla w/w obiektu, które będą współpracowały z klimatyzatorami. Dobór winien być dokonany w oparciu o założone cele temperatur maksymalnych.

-Klimatyzator

Dobór i montaż jednostek wewnętrznych umożliwiających zmianę parametru temperatury w pomieszczeniach, współpracujących z jednostkami zewnętrznymi.

III. WYKONANIE

- tras kablowych (kanałów, korytek, etc.) dla ruraru hydraulicznego i instalacji zasilania elektrycznego zarówno wewnątrz jak i na zewnątrz obiektu,
- montażu agregatu chłodniczego w sposób zapewniający im statyczność w czasie pracy, a także w sposób uniemożliwiający przenoszenie drgań pracujących urządzeń,
- montażu klimatyzatora w sposób zapewniający statyczność w czasie pracy,
- instalacji ruraru hydraulicznego łączącego agregat chłodniczy z klimatyzatorem,
- instalacji zasilania elektrycznego jednostki zewnętrznej i wewnętrznej,
- instalacji kanału wlotowego dla pomieszczeń transformatorowni,
- izolacji termicznej ruraru hydraulicznego,
- prób szczelności ruraru hydraulicznego,
- uszczelnienia punktów przejścia elementów instalacji w ścianie, stropie,
- rozruchu instalacji klimatyzacji,
- prac porządkowych mających na celu uporządkowanie miejsc wykonywanych robót.

IV. SPOSÓB PROWADZENIA ROBÓT

4.1. Montaż jednostki wewnętrznej i zewnętrznej

Powinien być dokonany zgodnie ze sztuką budowlaną w oparciu o dokumentacje techniczno-ruchową dostarczoną przez producenta. Wykonawca jest odpowiedzialny za prowadzenie robót zgodnie z warunkami umowy, ogólnymi przepisami BHP, instrukcją BHP dla wykonawców oraz instrukcją bezpiecznego wykonywania robót oraz niniejszą specyfikacją techniczną.

- Narzędzia

Prace związane z montażem winny być wykonywane jedynie przy użyciu atestowanych i sprawnych narzędzi, elektronarzędzi i drabin montażowych.

- Transport

Klimatyzatory i agregat należy dostarczyć na budowę w fabrycznych opakowaniach. Pozostałe elementy – materiały transportować w sposób zabezpieczający przed ich uszkodzeniem. Transport obejmuje drogę pomiędzy magazynem dystrybutora a placem budowy.

4.2. Montaż elementów instalacji i okablowania

Montaż elementów instalacji klimatyzacji, winien być przeprowadzony w sposób niekolidujący z istniejącymi instalacjami, w sposób możliwie najkrótszy - pomiędzy agregatem

Rozbudowa i nadbudowa budynku ZSOiP w Świeciu w ramach projektu: "Tworzenie nowej przestrzeni dydaktycznej poprzez rozbudowę obiektu Zespołu Szkół Ogólnokształcących i Policealnych w Świeciu", na działce nr 235/6, ul. Wojska Polskiego 85, 86-105 Świecie

chłodniczym i klimatyzatorem. Punkty mocowań, a także punkty przejść przez ściany i stropy muszą być zaizolowane w sposób niebudzący wątpliwości.

- Instalacja odpływu skroplin

Instalacja powinna być poprowadzona z zachowaniem spadku przynajmniej 0,5% w kierunku do odpływu. Elementy mocowań nie rzadziej niż co 1,5m. Gotową instalację należy poddać próbom takimi jakimi podlegają instalacje kanalizacyjne wewnętrzne.

- Kontrola jakości robót

Jakość robót może być prowadzona na bieżąco. Nad prawidłowym wykonaniem robót oraz zgodnością prowadzonych prac z dokumentacją, czuwać będzie Inspektor Nadzoru wyznaczony przez Zamawiającego. Będzie on upoważniony do kontroli wszystkich materiałów przetransportowanych na plac budowy. Polecenia inspektora nadzoru należy rozumieć jako polecenia zamawiającego i wykonywać je nie później, niż w czasie wyznaczonym. Niewykonanie poleceń Inspektora Nadzoru w wyznaczonym czasie może doprowadzić do zatrzymania robót, powstałe w ten sposób ewentualne skutki finansowe spadną na Wykonawcę.

- Rozruch

Rozruch klimatyzatora powinna przeprowadzić jedynie firma posiadająca stosowną autoryzację producenta zastosowanych urządzeń, o ile wymagają tego warunki gwarancji.

- Odpady

Powstałe na skutek wykonywania robót odpady np.: gruz, folie, styropian zabezpieczający, kartony, etc. Wykonawca uprzątnie i wywiezie na swój koszt.

IV. URZADZENIA I MATERIAŁY

Wykonawca winien dokonać realizacji zadań opierając się wyłącznie na materiałach wykonanych zgodnie z polskimi normami, które po dostarczeniu na miejsce wykonywania robót, nie budzą żadnych zastrzeżeń jakościowych. Ewentualne uszkodzenia materiałów, np. w przypadku rur – widoczne wgniecenia, eliminują materiał jako niezdatny do użycia.

Trasy okablowania i rurarzu: instalację rurarzu wewnątrz i na zewnątrz obiektów należy poprowadzić w korytku instalacyjnym białym, dopasowanym w zależności od potrzeb.

Instalacja skroplin: należy wykonać z rur PP PN10 o średnicy 25 mm, łączonych metodą przez zgrzewanie.

V. ODBIÓR ROBÓT

5.1. Odbiór robót

Zostanie potwierdzony obustronnie podpisanym protokołem odbioru i wykonania robót, dla każdego z zadań. Ze strony inwestora wyznaczona zostanie komisja w skład której wejdzie kierownik budowy, Inspektor Nadzoru oraz osoby powołane. Warunki bezwzględne do podpisania protokołu odbioru:

- zakończenie robót montażowych i porządkowych,
- rozruch i osiągnięcie zakładanego celu temperatur maksymalnych,
- dostarczenie dokumentacji techniczno-ruchowej oraz kart gwarancyjnych,
- dostarczenie protokołów z prób szczelności.

5.2. Próba szczelności

Po zakończeniu prac nad montażem ruraru hydraulicznego należy instalacje przedmuchać azotem. Wykonanie próby szczelności na ciśnieniu nie mniejszym niż 40 bar w okresie nie krótszym niż 12 godzin. Następnie przeprowadzić rozruch i przeprowadzić tygodniowy zapis temperatur by dokonać oceny zakładanego celu

5.3. Sposób przeprowadzenia oceny

Ocena zakładanego celu przeprowadzona zostanie na podstawie tygodniowego zestawienia pomiarów temperatur wewnątrz pomieszczeń, przy założeniu, iż pomiar dokonany zostanie nie wcześniej niż po 3 godzinie pracy instalacji klimatyzacji. Pomiary temperatury w ciągu dnia zostaną dokonane dwukrotnie.

Komisja lub jej reprezentacja po zgłoszeniu przez Wykonawcę zakończenia prac związanych z robotami uda się na poszczególne obiekty by ocenić stan kompletności wykonanych zadań. W ramach prac odbiorczych nastąpi sprawdzenie konstrukcji i elementów montażowych/wsporczych, sposób zainstalowania urządzeń oraz sposób poprowadzenia tras kablowych, W ramach swojej pracy komisja dokona oceny tygodniowego zestawienia temperatur i wyda opinię dotyczącą spełnienia lub niespełnienia kryterium temperatur maksymalnych w pomieszczeniach. Szczególną uwagę należy zwrócić na pomieszczenia transformatorów.

VI. PODSTAWA PŁATNOŚCI

Podstawą płatności jest bezusterkowy protokół odbioru robót podpisany przez strony. Płatność za przedmiot umowy zrealizowana będzie przelewem na rachunek bankowy Wykonawcy, w terminie 21 dni od daty otrzymania przez Zamawiającego prawidłowo wystawionej faktury.

VII. AKTY NORMATYWNE

PN-EN 12792:2006 Wentylacja i klimatyzacja – Terminologia

PN-EN 1736:2002 Instalacje żiębnicze i pompy ciepła.

PN-EN 12449:2002 Miedź i stopy miedzi - Rury okrągłe bez szwu ogólnego przeznaczenia

PN-EN 1451-1:2001 Systemy przewodowe z tworzyw sztucznych do odprowadzania nieczystości i ścieków (o niskiej i wysokiej temperaturze) wewnątrz konstrukcji budowli – Polipropylen

Rozporządzenie Ministra Infrastruktury z dnia 12 kwietnia 2002 w sprawie warunków technicznych, jakim powinny odpowiadać budynki i ich usytuowanie. (Dz. U. z dnia 15 czerwca 2002 r.)

DTR producentów urządzeń i elementów montowanej instalacji klimatyzacji

STS - 07.00 ROBOTY BUDOWLANE (M. IN. ROZBIÓRKOWE)
CPV 45111300-1

1. WSTĘP

1.1.Przedmiot ST

Przedmiotem niniejszej specyfikacji technicznej (STS) są wymagania ogólne dotyczące wykonania i odbioru robót związanych z wewnętrzną instalacją wodociągową, centralnego ogrzewania, instalacjami kanalizacji sanitarnej, instalacjami wentylacji, sprężonego powietrza i klimatyzacji w Rozbudowie i nadbudowie budynku ZSOiP w Świeciu w ramach projektu: „Tworzenie nowej przestrzeni dydaktycznej poprzez rozbudowę obiektu Zespołu Szkół Ogólnokształcących i Policealnych w Świeciu, na działce nr 235/6. Zamawiającym powyższe roboty jest Zespół Szkół Ogólnokształcących i Policealnych w Świeciu, ul. Wojska Polskiego 85, 86-105 Świecie.

1.2.Zakres stosowania ST

Zakres niniejszej szczegółowej specyfikacji technicznej obejmuje roboty budowlane potrzebne do wykonania zadania jak w pkt. 1.1.

1.3. Zakres robót ujętych Specyfikacją Techniczną

Przedmiotem niniejszej SST są wymagania dotyczące wykonania i odbioru robót budowlanych związanych z wykonaniem instalacji sanitarnych:

- przekucia otworów w ścianach pod przewody instalacji sanitarnych, wodociągowych, centralnego ogrzewania, kolektorów słonecznych, wentylacji,
- demontaż urządzeń,
- zamurowanie wykutych otworów,
- uzupełnienie posadzki betonowej.

1.4.Określenia podstawowe

Określenia podstawowe występujące w szczegółowej specyfikacji technicznej (SST) zdefiniowane zostały w specyfikacji ogólnej, punkt 11.

1.5. Ogólne wymagania dotyczące robót

Ogólne wymagania dotyczące robót jak w pkt. 1.4 specyfikacji ogólnej.

2. MATERIAŁY

Wszystkie materiały użyte przy robotach budowlanych winny spełniać wymagania ogólne zawarte w specyfikacji ogólnej pkt 2.

Do wykonania robót budowlanych należy zastosować następujące materiały:

- piasek do betonów zwykłych - według normy PN-79/B-06711,
- beton towarowy B10, B-20 - reguluje norma PN-88/B-06250,
- zaprawa cementowo-wapienna - reguluje norma PN-90/B-14501,
- cement portlandzki zwykły 35 - według normy PN-B-19701:1997,
- kruszywo do betonów - według normy PN-86/B-06712,
- cement do betonów - według normy PN-88/B-30000,
- woda - zgodnie z normą PN-88/B-32250,
- stal zbrojeniowa - zgodnie z normą PN-82/H-93215 klasa A-III (34GS) i A-I (St3SX-b).

3. SPRZĘT

Sprzęt, przeznaczony do wykonania robót, powinien być zgodny z wymogami podanymi w specyfikacji ogólnej pkt 3.

Rozbudowa i nadbudowa budynku ZSOiP w Świeciu w ramach projektu: "Tworzenie nowej przestrzeni dydaktycznej poprzez rozbudowę obiektu Zespołu Szkół Ogólnokształcących i Policealnych w Świeciu", na działce nr 235/6, ul. Wojska Polskiego 85, 86-105 Świecie

4. TRANSPORT

Przy realizacji zamówienia Wykonawca jest zobowiązany do stosowania zaleceń zawartych w specyfikacji ogólnej w punkcie 4.

5. WYKONANIE ROBÓT

Roboty budowlane są robotami towarzyszącymi podczas robót instalacyjnych. Roboty betonowe należy wykonać z betonu niezbrojonego i zbrojonego. Przed przystąpieniem do betonowania, powinna być stwierdzona przez Inspektora nadzoru prawidłowość wykonania wszystkich robót poprzedzających betonowanie. Roboty betoniarskie muszą być wykonane zgodnie z wymaganiami norm: PN-88/B-06250 i PN-65/B06251. Betonowanie konstrukcji należy wykonywać wyłącznie w temperaturach nie niższych niż +5°C. Przy temperaturze otoczenia wyższej niż 5 stopni należy najpóźniej do 12 godzin od zakończenia betonowania rozpocząć pielęgnację wilgotnością betonu i prowadzić ją co najmniej 7 dni (przez polewanie przynajmniej 3 razy na dobę).

Pręty stalowe do zbrojenia przed ich użyciem należy oczyścić z "zendry", luźnych płatków rdzy, kurzu i błota. Dopuszcza się prostowanie prętów za pomocą kluczy, młotków i prościarek. Maksymalna wielkość miejscowego odchylenia od linii prostej powinna wynosić 4 mm. Układ zbrojenia w konstrukcji musi umożliwiać jego dokładne otoczenie przez jednorodny beton, po ułożeniu zbrojenia w deskowaniu, rozmieszczenie prętów względem siebie i względem deskowania nie może ulec zmianie. Nie można wbudować stali zatłuszczonej smarami lub innymi środkami chemicznymi, zabrudzonej farbami, zabłoconej i oblodzonej lub wcześniej wystawionej na działanie słonej wody. Zbrojenie powinno być trwale usytuowane w deskowaniu w sposób zabezpieczający od uszkodzeń i przemieszczeń podczas podawania i zagęszczania mieszanki betonowej. Pręty, siatki i szkielety należy układać w deskowaniu tak, aby grubość otuliny betonu odpowiadała wartościom podanym w projekcie lub - w przypadku braku danych - wg wymagań określonych w normach państwowych.

6. KONTROLA JAKOŚCI ROBÓT

Obowiązują zasady podane w punkcie 6 specyfikacji ogólnej.

7. OBMIAR ROBÓT

Obmiar wykonanych robót przeprowadzony będzie po zakończeniu wszystkich prac zgodnie z punktem 7 specyfikacji ogólnej.

8. ODBIÓR ROBÓT

Ogólne zasady odbioru robót podano w punkcie 8 specyfikacji ogólnej.

9. PODSTAWA PŁATNOŚCI

Zasady płatności, za wykonane prace, będą zgodne z zasadami przedstawionymi w punkcie 9 specyfikacji ogólnej.

10. OBOWIĄZUJĄCE PRZEPISY

W trakcie wykonywania czynności podczas robót budowlanych należy zastosować się do:

- PN-85/B-04500 Zaprawy budowlane. Badanie cech fizycznych i wytrzymałościowych
- PN-79/B-06711 Kruszywa mineralne. Piaski do zapraw budowlanych.
- PN-70/B-10100 Roboty tynkowe. Tynki zwykłe. Wymagania i badania przy odbiorze.
- PN-72/8841-18 Roboty tynkowe. Tynki pocienione z zapraw plastycznych. Wymagania w zakresie wykonania i badania przy odbiorze.

Należy również stosować się do norm i przepisów powoływanych w tekście niniejszej specyfikacji technicznej.

SPECYFIKACJA TECHNICZNA WYKONANIA I ODBIORU
ROBÓT ELEKTRYCZNYCH

**ROBOTY W ZAKRESIE INSTALACJI
ELEKTRYCZNYCH WEWNĘTRZNYCH**
(Kod CPV 45310000-3, 45111300-1, 45311000-0)

**roboty w zakresie przewodów instalacji elektrycznych,
montażu opraw, urządzeń i odbiorników energii elektrycznej**

**Temat: ROZBUDOWA I NADBUDOWA BUDYNKU ZSOiP W ŚWIECIU W RAMACH
PROJEKTU : „TWORZENIE PRZESTRZENI DYDAKTYCZNEJ POPRZEZ ROZBUDOWĘ
OBIEKTU ZESPOŁU SZKÓŁ OGÓLNOKSZTAŁCĄCYCH I POLICEALNYCH W ŚWIECIU
DZ. NR 235/6, UL. WOJSKA POLSKIEGO 85, 86-105 ŚWIECIE**

BUDOWA INSTALACJI ELEKTRYCZNYCH

1. Wstęp ST

Klasyfikacja robót wg Wspólnego Słownika Zamówień (CPV)

- grupa robót:

Branża elektryczne - 45310000-3

- kategoria robót:

Roboty rozbiórkowe – 45111300-1

Wewnętrzna instalacja elektryczna – 45311000-0

1.1. Przedmiot ST

Przedmiotem niniejszej specyfikacji technicznej (ST) są wymagania dotyczące wykonania i odbioru robót związanych z wykonaniem instalacji elektrycznych w Rozbudowie i nadbudowie budynku ZSOiP w Świeciu w ramach projektu: „Tworzenie nowej przestrzeni dydaktycznej poprzez rozbudowę obiektu Zespołu Szkół Ogólnokształcących i Policealnych w Świeciu, na działce nr 235/6. Wykonanie prac elektrycznych obejmuje rozproszanie instalacji elektrycznych w budynku.

1.2. Zakres stosowania specyfikacji

Specyfikacja techniczna (ST) stanowi obowiązkowy dokument przetargowy i kontraktowy przy zleceniu i realizacji robót z wykonaniem instalacji elektrycznych w Rozbudowie i nadbudowie budynku ZSOiP w Świeciu w ramach projektu: „Tworzenie nowej przestrzeni dydaktycznej poprzez rozbudowę obiektu Zespołu Szkół Ogólnokształcących i Policealnych w Świeciu, na działce nr 235/6.

1.3. Zakres robót objętych specyfikacją

Ustalenia zawarte w niniejszej specyfikacji dotyczące zasad prowadzenia robót związanych z wykonaniem instalacji elektrycznych w budynku obejmują:

- a) wymagania wykonawcze;
- b) wymagania materiałowe;
- c) technologię montażu;
- d) transport i rozładunek;
- e) składowanie materiałów;
- f) nadzór i odbiory.

1.3.1 Ogólny zakres robót

- instalacja oświetlenia wewnętrznego;
- instalacja gniazd wtyczkowych ogólnego przeznaczenia;
- instalacja gniazd wtyczkowych (zestawów gniazdowych).

1.3.2 Prowadzenie robót

Wykonawca jest odpowiedzialny za prowadzenie robót zgodnie z umową i ściśle przestrzeganie

Rozbudowa i nadbudowa budynku ZSOiP w Świeciu w ramach projektu: "Tworzenie nowej przestrzeni dydaktycznej poprzez rozbudowę obiektu Zespołu Szkół Ogólnokształcących i Policealnych w Świeciu", na działce nr 235/6, ul. Wojska Polskiego 85, 86-105 Świecie

harmonogramu robót oraz za jakość zastosowanych materiałów i wykonywanych robót, za ich zgodność z projektem budowlanym, wymaganiami specyfikacji technicznych i programu zapewnienia jakości, projektu organizacji robót oraz poleceniami zarządzającymi realizację umowy.

1.4. Określenia podstawowe

Wszystkie określenia, nazwy użyte w niniejszej specyfikacji są zgodne lub równoważne z normami obligatoryjnie obowiązującymi w Polsce (Rozp. Min. Gosp. Przestrzennej i Budownictwa z dnia 21 czerwca 1994 roku Dz. U. Nr 94 poz. 387), a w przypadku ich braku z normami branżowymi indywidualnie przy każdej pozycji dodatkowo.

1.5. Ogólne wymagania dotyczące robót

Roboty związane z budową instalacji elektrycznych w budynku prowadzić zgodnie z obowiązującymi normami i przepisami przestrzegając przepisów bhp.

2. MATERIAŁY

2.1. Ogólne wymagania dotyczące materiałów

Wszystkie materiały użyte do wykonania obiektu muszą być wyprodukowane na Tereniu UE, spełniać wymagania norm, posiadać certyfikaty, świadectwa dopuszczenia lub inne dokumenty świadczące o ich możliwości zastosowania do wykonania obiektu.

2.2. Materiały do wykonania

Materiałami stosowanymi przy wykonaniu obiektu, według zasad niniejszej specyfikacji są:

- przewody instalacyjne wielożyłowe w izolacji z tworzywa sztucznego o wytrzymałości na 750 V do układania w tynku - YDY, YDYp;
- rurki instalacyjne z tworzywa sztucznego;
- kanały PCV;
- wyłączniki nadmiarowoprądowe (do montażu na listwie zatraskowej);
- rozłączniki;
- obudowy tablic rozdzielczych;
- puszki i odgałęźniki;
- osprzęt instalacyjny p/t (pod tynkowy);
- osprzęt instalacyjny n/t (na tynkowy) szczelny;
- oprawy oświetleniowe;
- oświetlenie ewakuacyjne,
- kołki rozporowe;
- koszulki izolacyjne.

2.3. Elementy gotowe

Instalacje odbiorcze

Wszystkie obwody dla instalacji jednofazowej zaprojektowano w układzie L+N+PE, a dla trójfazowej w układzie 3L+N+PE. Instalacje należy wykonać przewodami na napięcie 750V.

Oświetlenia

Instalację oświetleniową wykonać jako p/t lub w korytkach instalacyjnych o przekrojach przewodu YDY i YDYp 1,5mm². W zależności od rodzaju pomieszczenia stosując osprzęt p/t lub hermetyczny instalując wyłączniki na wysokości 1,4m od posadzki. Zabezpieczając od zwarć i przeciążeń wyłącznikami instalacyjnymi typu S 301 B 10 A.

Gniazd wtykowych

Instalację wykonać p/t przewodem YDY 3 x 2,5 mm². Zastosować osprzęt zwykły podtynkowy, gniazda mocować na wysokości 0,3 m od posadzki. Zabezpieczając od zwarć i przeciążeń wyłącznikami instalacyjnymi typu S 301 B 16 A.

Obwody silowe (gniazda 400V)

Instalację wykonać przewodami YDY 5 x 4 mm² instalując gniazda na 1,2 m od posadzki. Obwody zabezpieczyć wyłącznikami instalacyjnymi S 303 B 20 A.

Gniazda, pomieszczenia sanitariatów pracowni

Instalację wykonać przewodami YDY 3 x 2,5 mm², gniazda instalując na 1,6 m od posadzki stosując osprzęt bryzoszczelny. Obwody zabezpieczyć wyłącznikami instalacyjnymi S 301 B 16 A.

Oświetlenie ewakuacyjne

Obwód wyprowadzić bezpośrednio z wyłącznika instalacyjnego S 301 B 10 A zainstalowanego w tablicy bezpiecznikowej. Instalację wykonać jako p/t przewodem YDY 3 x 1,5 mm².

3. SPRZĘT

3.1. Ogólne wymagania dotyczące sprzętu

Sprzęt wykorzystywany do wykonania obiektu musi odpowiadać wymaganiom określonym w obowiązujących w Polsce przepisach, jak również spełniać wymagania technologiczne wykonania i montażu elementów.

3.2. Sprzęt użyty do wykonania

- samochód dostawczy;
- sprzęt ręczny (wiertarki, młoty udarowe);
- mierniki pomiarowe.

4. TRANSPORT

Materiały przewidziane do wykonania robót mogą być przewożone dowolnymi środkami transportu z zachowaniem zasad kodeksu drogowego. W czasie transportu i przechowywania materiałów elektroenergetycznych należy zachować wymagania wynikające ze specjalnych właściwości tych urządzeń, zastrzeżone przez producenta. W czasie transportu, załadunku i wyładunku oraz składowania aparatury elektrycznej i urządzeń rozdzielczych należy przestrzegać zaleceń wytwórców, a w szczególności: transportowane urządzenia zabezpieczyć przed nadmiernymi drganiem i wstrząsami oraz

przesuwaniem się, aparaturę i urządzenia ostrożnie załadowywać i zdejmować, nie narażając ich na uderzenia, ubytki lub uszkodzenia powłok. Transport powinien być jak określono w specyfikacji, bądź inny, o ile zostanie zatwierdzony przez Inżyniera.

4.1.Dostarczenie materiałów

Dostawa materiałów przeznaczonych do robót elektrycznych powinna nastąpić dopiero po odpowiednim przygotowaniu pomieszczeń magazynowych i składowisk na placu budowy. Jeśli jest to konieczne ze względu na rodzaj materiałów.

W czasie transportu i składowania końce wszystkich rodzajów kabli muszą być zabezpieczone przed zawilgoceniem i innymi wpływami środowiska.

Materiały, wyroby i urządzenia dla których wymaga się świadectw jakości, np.: aparaty, kable, urządzenia prefabrykowane itp. należy dostarczać wraz ze świadectwami jakości, kartami gwarancyjnymi lub protokołami odbioru technicznego. Przy odbiorze materiałów należy zwrócić uwagę na zgodność stanu faktycznego z dowodami dostawy.

5. WYKONANIE ROBÓT

5.1. Ogólne warunki wykonania robót

Wykonanie robót powinno być takie jak określono w specyfikacji, bądź inne, o ile zostanie zatwierdzone przez Inżyniera.

5.1.1 Układanie kabli i przewodów

5.1.1.1. Przejścia przez ściany i stropy

Wszystkie przejścia obwodów instalacji elektrycznych przez ściany i stropy muszą być chronione przed uszkodzeniami. Przejścia wyżej wymienione muszą być wykonane w przepustach rurowych z rur PCV o odpowiednim przekroju. Obwody instalacji elektrycznych przechodzące przez podłogi muszą być chronione przed uszkodzeniami do wysokości bezpiecznej. Jako osłony stosować rury stalowe lub z tworzyw sztucznych.

5.1.1.2. Instalacje w tynku

Przy wyznaczaniu trasy należy uwzględnić konstrukcje budynku oraz bezkolizyjność z innymi instalacjami i urządzeniami. Trasa powinna przebiegać wzdłuż linii prostych, równoległych i prostopadłych. Trasa prowadzenia instalacji musi uwzględniać rozmieszczenie odbiorników oraz instalacji elektrycznych, takie jak technologiczne, wodno-kanalizacyjne, grzewcze, itp., aby uniknąć skrzyżowań i niedozwolonych zbliżeń między tymi instalacjami. Trasa przebiegu musi być łatwo dostępna do konserwacji lub remontów. Trasowanie powinno uwzględniać miejsca mocowania konstrukcji wsporczych instalacji. Należy przestrzegać utrzymania jednakowych wysokości mocowania wsporników i odległości między punktami podparcia.

Instalacje wtykowe należy wykonać przewodami przeznaczonymi do układania w tynku, dopuszcza się stosowanie przewodów wielożyłowych płaskich. Łuki i zagięcia przewodów powinny być łagodne a podłoże do układania przewodów powinno być gładkie. Przewody mocować za pomocą specjalnych uchwytów. Do puszek należy wprowadzać tylko te przewody, które wymagają łączenia w puszcze, pozostałe przewody należy prowadzić obok puszek.

Przed tynkowaniem końce przewodów należy ukryć w puszcze, a puszki zabezpieczyć przed zatynkowaniem. Warstwa tynku powinna mieć grubość co najmniej 5 mm. Zabrania się układania

przewodów bezpośrednio w betonie, w warstwie wyrównawczej podłogi i w złączach płyt betonowych bez stosowania osłon w postaci rur.

5.2.1. Montaż tablic rozdzielczych

Montaż tablic jest wykonywany w sposób przemysłowy u wytwórcy z prefabrykowanych elementów oraz poszczególnych aparatów. W miejscu zainstalowania odbywa się również montaż końcowy. Wszystkie aparaty: wyłączniki instalacyjne, różnicowoprądowe, bezpieczniki, itp. montuje się na tablicy izolacyjnej. Zaciski przyłączeniowe obwodów są wyprowadzone na listwę mocowaną w taki sposób, że zapewnione jest łatwe dokonywanie połączeń i przełączeń bez zdejmowania rozdzielnicy. Połączenia między przyrządami wykonuje się przewodami o żyłach miedzianych o przekroju nie mniejszym niż 2,5 mm². Rozdzielnicę należy przymocować do ściany za pomocą kotew. Odległość między niez izolowanymi przewodami a ścianą nie powinna być mniejsza niż 15 mm. Rozdzielnica wyposażona w drzwi, które ograniczają dostęp do przewodów i części pod napięciem.

Po ustawieniu tablicy należy:

- zainstalować aparaty i przyrządy zdjęte na czas transportu i dostarczone w oddzielnych opakowaniach;
- dokręcić w sposób pewny wszystkie śruby i wkręty w połączeniach elektrycznych mechanicznych;
- założyć osłony zdjęte w czasie montażu;
- zdjąć osłony mostków i urządzeń w celu umożliwienia wykonania połączeń elektrycznych mechanicznych poszczególnych segmentów;
- wykonać połączenia torów głównych oraz połączyć przewody obwodów pomocniczych;
- uzupełnić ubytki powłok malarskich powstałe w czasie transportu i montażu;
- założyć zdjęte osłony.

Zakończenia na przewodach z drutu wykonać jako oczkowe lub z końcówką kablową w zależności od wymogów podłączeniowych do danego urządzenia. Każdy przewód należy zaopatrzyć w oznaczniki. Na oznaczniku przewodu należy umieścić zgodnie z dokumentacją symbole określające skąd i dokąd dany przewód prowadzi. Zaleca się stosowanie specjalnych oznaczników z trwałym nadrukiem i pojedynczymi symbolami.

Tablice dostarczane na miejsca montażu powinny mieć wewnętrzne połączenia ochronne. Przewody ochronne powinny być oznaczone kombinacją barw żółtej i zielonej.

W tablicy przy aparaturze należy umieścić schemat ideowy tablicy z opisem poszczególnych obwodów i zabezpieczeń.

5.3.1. Połączenia elektryczne kabli i przewodów

Żyłę jednodrutową mogą mieć zakończenia:

- proste, nie wymagające obróbki po zdjęciu izolacji, przyłączane do zacisków śrubowych;
- oczkowe, dla przewodów podłączanych pod śrubę lub wkręt; oczko o średnicy wewnętrznej większej ok. 0,5 mm od średnicy gwintu należy wyginać w prawo;
- sprasowane końce żył przystosowane do podłączenia pod śrubę;
- z końcówką kablową końcówkę łączy się z przewodem przez lutowanie lub zaprasowanie;
- z końcówką kablową do lutowania.

Żyłę wielodrutową mogą mieć zakończenia:

- proste lub oczkowe, stosowane do przewodów miedzianych, z końcem prostym lub oczkiem dobrze oczyszczonym i ocynkowanym; takie zakończenia dopuszcza się tylko w przypadku, gdy zaciski nie pozwalają na zastosowanie końcówki lub tulejki;

- z końcówką kablową podłączane pod śrubę; końcówkę montuje się przez prasowanie, lutowanie lub spawane;
- z tulejką (końcówką rurkową) umocowaną przez zaprasowanie.

5.4.1. Przyłączanie do gniazd bezpiecznikowych, opraw oświetleniowych itd.

W gniazdach bezpiecznikowych przewód doprowadzający należy połączyć z szyną gniazda (śrubą stykową), a przewód zabezpieczony z gwintem. W oprawach oświetleniowych i podobnym osprzęcie przewód fazowy lub „+” należy łączyć ze stykiem wewnętrznym, a przewód neutralny lub „-” z gwintem (oprawką).

5.5.1. Próby montażowe

Po zakończeniu robót elektrycznych w obiekcie, przed ich odbiorem Wykonawca zobowiązany jest do przeprowadzenia tzw. prób montażowych, tj. technicznego sprawdzenia jakości wykonanych robót wraz z dokonaniem potrzebnych pomiarów i próbnym uruchomieniem poszczególnych przewodów, instalacji, urządzeń.

6. KONTROLA JAKOŚCI ROBÓT

6.1. Kontrola jakości materiałów

Urządzenia elektryczne przewody elektryczne, kable elektroenergetyczne muszą posiadać atest fabryczny lub świadectwo jakości wydane przez producenta oraz wszystkie niezbędne certyfikaty i DTR.

6.2. Szczególne zasady kontroli jakości

6.2.1. Pomiary i próby instalacji

Każda instalacja elektryczna przed przekazaniem jej do eksploatacji powinna być poddana oględzinom i próbom przedstawionym w PN-IEC 60364-6-61:2000 Instalacje elektryczne w obiektach budowlanych. Sprawdzenie. Sprawdzenie odbiorcze. W celu sprawdzenia, czy została wykonana zgodnie z wymogami odpowiednich norm i przepisów.

Oględziny instalacji powinny obejmować w szczególności sprawdzenie:

- sposobu ochrony przed porażeniem prądem elektrycznym;
- doboru urządzeń i środków ochrony w zależności od wpływów zewnętrznych (środowiskowych);
- oznaczenia przewodów neutralnych i ochronnych;
- umieszczenia schematów, tablic ostrzegawczych lub innych podobnych informacji;
- oznaczenia obwodów, zabezpieczeń, łączników, zacisków i podobnych elementów;
- poprawność połączeń wyrównawczych;
- dostępu do urządzeń umożliwiającego wygodną ich obsługę i konserwację;
- stanu urządzeń - brak widocznych uszkodzeń wpływających na pogorszenie bezpieczeństwa.

Próby instalacji w zależności od potrzeby powinny obejmować:

- sprawdzenie ciągłości przewodów ochronnych, w tym przewodów połączeń wyrównawczych głównych i dodatkowych;
- pomiary rezystancji izolacji instalacji elektrycznej;
- sprawdzenie ochrony przez oddzielenie od siebie obwodów;
- sprawdzenie samoczynnego wyłączenia zasilania;
- próby biegunowości, wytrzymałości elektrycznej, działania (rozdzielnic, sterownic, napędów,

blokad, itp.);

- sprawdzenie ochrony przed skutkami cieplnymi oraz przed spadkiem napięcia (zanikiem lub nadmiernym obniżeniem).

Gdy wynik dowolnej próby jest niezgodny z w/w normą, próbę tę lub próby poprzedzające, jeżeli mogą mieć wpływ na wyniki sprawdzania, należy powtórzyć po usunięciu przyczyny niezgodności.

6.2.2. Oględziny instalacji

Oględziny instalacji mają na celu sprawdzenie, czy zainstalowane urządzenia elektryczne spełniają wymagania odpowiednich norm i przepisów, ze szczególnym uwzględnieniem wymagań dotyczących bezpieczeństwa ich użytkowania. Oględziny mają umożliwić ocenę stanu technicznego urządzeń, ich zdolność do pracy i ocenę warunków eksploatacji. Terminy i sposób przeprowadzenia oględzin należy ustalić w instrukcji eksploatacji z uwzględnieniem zaleceń wytwórcy urządzeń, odpowiednich, specjalnych przepisów dotyczących ich eksploatacji (np. przepisów Urzędu Dozoru Technicznego dla urządzeń dźwigowych) i warunków pracy. Oględziny należy prowadzić w czasie ruchu i postoju urządzeń (bez lub pod napięciem). Należy sprawdzić zgodność urządzeń z dokumentacją techniczną. Dokumentacja taka powinna być prowadzona dla każdego urządzenia elektroenergetycznego, zalicza się do niej:

- projekt techniczny ze wszystkimi rysunkami zamiennymi lub naniesionymi zmianami wprowadzonymi w czasie realizacji;
- dokumentacje fabryczną dostarczoną przez dostawcę urządzeń (świadectwa, karty gwarancyjne, fabryczne instrukcje obsługi, opisy techniczne oraz rysunki konstrukcyjne, montażowe i zestawieniowe);
- dokumentacje eksploatacyjną (dokumenty przyjęcia do eksploatacji urządzeń, w tym protokoły z przeprowadzonych prób odbiorczych oraz protokoły z rozruchu i ruchu próbnego urządzeń);
- instrukcje eksploatacji urządzeń elektroenergetycznych;
- książki i raporty pracy urządzeń;
- dokumenty dotyczące oględzin, przeglądów, konserwacji, napraw i remontów;
- protokoły zawierające wyniki prób i pomiarów okresowych;
- dokumenty dotyczące rodzaju i zakresu uszkodzeń i napraw.

W ramach oględzin są wykonywane badania stanu ochrony przed dotykiem bezpośrednim. Należy je wykonać również podczas prac kontrolno-pomiarowych przy urządzeniach elektrycznych przed przystąpieniem do prób i pomiarów oraz w czasie ich trwania. W czasie przeprowadzanych oględzin należy ustalić przyjęty sposób ochrony przed dotykiem pośrednim i ocenić prawidłowość jego doboru w zależności od warunków środowiskowych i rodzaju urządzeń. W obowiązujących normach preferowanym sposobem ochrony przed dotykiem pośrednim jest samoczynne wyłączenie zasilania. W warunkach niebezpiecznych z punktu zagrożenia porażeniowego wymaga się, aby urządzeniem wyłączającym był wyłącznik różnicowoprądowy, wysokoczuły. Kolejnym przedmiotem oględzin powinno być sprawdzenie, czy oznaczenia przewodów i zacisków są prawidłowe. Powinny być one oznaczone zgodnie z normą, która stanowi, że kombinacja barw zielonej i żółtej powinna być używana tylko do oznaczenia oraz identyfikacji przewodu ochronnego. Dotyczy to przewodów gołych i izolowanych.

Przewód ochronno–neutralny PEN lub ochronny PE powinny być oznaczone barwą zielono-żółtą, a na końcach barwą jasnoniebieską tak, aby jednocześnie widoczne były wszystkie wymienione barwy. Przewód neutralny N powinien być oznaczony barwą jasnoniebieską.

Sprawdzenie prawidłowości umieszczenia schematów, tablic ostrzegawczych, oznaczeń i itp. ma na celu umożliwienie sprawdzenia zgodności wykonania instalacji z przedstawioną dokumentacją wykonawczą, a w toku eksploatacji instalacji ułatwić prawidłowe wykonanie prac naprawczych i konserwacyjnych. Poprawność połączeń przewodów to właściwy sposób

przyłączenia przewodów do osprzętu instalacyjnego, prawidłowe wykonanie końcówek, zachowanie naddatku długości żyły przewodu ochronnego lub ochronno-neutralnego w stosunku do żył przewodów fazowych.

Urządzenia elektryczne powinny być usytuowane w sposób umożliwiający ich wygodną obsługę i konserwację. Należy sprawdzić stan urządzeń. Nie mogą one być w sposób widoczny uszkodzone. W szczególności należy sprawdzić stan elementów składających się na ochronę przed dotykiem bezpośrednim: izolacji części czynnych, obudów, osłon, stan zabezpieczenia obiektu elektroenergetycznego przed dostępem osób nie upoważnionych.

6.2.3. Badania ciągłości połączeń przewodów ochronnych

Sprawdzenie ciągłości przewodów ochronnych należy wykonać zgodnie z normami przy użyciu źródła prądu stałego lub przemiennego o napięciu 4-24 V bez obciążenia i prądem o natężeniu co najmniej 0,2 A. Sprawdzenie wykonać przy użyciu mostka lub omomierza z wbudowanym źródłem napięcia pomiarowego, lub metodą techniczną, przy użyciu amperomierza i woltomierza. Sprawdzenie polega na przyłączeniu przewodów obwodu pomiarowego z jednej strony np. do części przewodzących dostępnych odbiornika, do kołka ochronnego gniazda wtyczkowego, a z drugiej strony do przewodu ochronnego w miejscu, w którym na pewno zachowana jest ciągłość jego połączenia z uziomem. Wynik sprawdzenia jest pozytywny, jeżeli zmierzona rezystancja połączeń będzie odpowiednia do: rezystancji obwodu pomiarowego (przewodów pomiarowych i przyrządów) oraz długości mierzonego przewodu ochronnego i liczby miejsc styków. Rezystancja przejścia połączenia stykowego nie powinna być większa niż rezystancja przewodu ochronnego długości 1 m przyłączonego do tego styku.

6.2.4. Pomiary rezystancji izolacji

Pomiary rezystancji izolacji przewodów instalacji elektrycznych oraz elektrycznych urządzeń odbiorczych służą do wykrycia jej uszkodzeń i tym samym zapobiec zwarciom. Zwarcia mogą doprowadzić do pożarów oraz porażeń prądem elektrycznym. Zagrożenie porażeniem związane z uszkodzeniem izolacji przewodów ruchomych jest bardzo duże, istnieje możliwość do uchwycenia ręką w czasie ich użytkowania.

Rezystancje izolacji urządzeń elektrycznych bada się za pomocą mierników izolacji. Wyróżnia się mierniki indukcyjne (typu IMI) i elektroniczne (typu EMI). Mierniki indukcyjne są niezawodne, pewne w eksploatacji, jednak ze względu na uciążliwość coraz częściej są zastępowane nowoczesnymi, łatwymi w obsłudze miernikami elektronicznymi, w których źródłem napięcia stałego nie jest prądnica, lecz bateria lub akumulator. Niskie napięcie baterii lub akumulatora jest przetwarzane na napięcie wysokie, potrzebne do wykonania pomiarów. Przyrządy do pomiaru rezystancji izolacji mają różne napięcia pomiarowe, dostosowane do napięć znamionowych badanych obwodów.

Zależność rezystancji izolacji od napięcia wymaga, aby pomiar był wykonany przy napięciu zbliżonym do znamionowego - niezbyt niskim, jak również niezbyt wysokim, ponieważ może wówczas dojść do niepożądanego uszkodzenia (przebicia) izolacji. Wskazania wartości mierzonej rezystancji należy odczytać po pewnym czasie, gdy zaniknie już prąd ładowania.

Wymaga się ich odczytania po 60 s od chwili rozpoczęcia pomiaru. Ze względu na zmienną wartość rezystancji izolacji nie wymaga się dużej dokładności pomiaru - uchyb nie przekraczający 20-30% zmierzonej wartości jest dopuszczalny.

6.2.5. Pomiar rezystancji izolacji w obwodach rozdzielczych

Pomiary te należy wykonać dla określonego odcinka obwodu, między kolejnymi zabezpieczeniami nadmiarowoprądowymi stosowanymi w obwodach. Napięcie pomiarowe stałe należy przykładać pomiędzy żyły fazowe (parami) badanego obwodu, pomiędzy każdą z żył fazowych a żyłą ochronno-

neutralną (w sieci TN-C) lub pomiędzy żyłą fazową a żyłą neutralną i ochronną oraz między żyłą neutralną i żyłą ochronną (w sieci TN-S).

W obwodach 3-fazowych sieci TN-S wykonuje się 10-pomiarów. Zmierzona wartość rezystancji, stosownie do napięcia pomiarowego, powinny odpowiadać wartościom podanym w normach i podanym wyżej.

6.2.6. Pomiar rezystancji izolacji w obwodach odbiorczych

Pomiar rezystancji izolacji przewodów instalacji elektrycznych w obwodach siłowych należy wykonać po odłączeniu odbiorników od instalacji. Rezystancje izolacji należy mierzyć po wyłączeniu zabezpieczeń obwodu, przykładając napięcie pomiarowe tak samo, jak opisano to w punkcie dotyczącym pomiarów w obwodach rozdzielczych.

Zmierzona wartość rezystancji, stosownie do napięcia pomiarowego, powinny odpowiadać wartościom podanym w normach i podanym wyżej.

6.2.7. Wyniki przeprowadzonych pomiarów rezystancji izolacji

Należy je umieścić w odpowiednich dla badanego układu sieci protokołach pomiarowych. Wyniki pomiarów należy uznać za pozytywne, jeżeli w żadnym z badanych obwodów zmierzone rezystancje izolacji nie są mniejsze od rezystancji wymaganej przez normy.

6.2.8. Sprawdzenie samoczynnego wyłączenia zasilania w instalacjach z wyłącznikiem różnicowoprądowym

W instalacjach elektrycznych z wyłącznikiem różnicowoprądowym skuteczność ochrony przeciwporażeniowej zależy od poprawności działania wyłącznika oraz od prawidłowej budowy instalacji, w której zastosowano wyłącznika. Badanie takie obejmuje:

- badanie wyłącznika różnicowoprądowego;
- badanie ciągłości połączeń przewodów ochronnych.

Instalacje z wyłącznikami różnicowoprądowymi można badać różnego rodzaju przyrządami pomiarowymi, specjalistycznymi, testerami lub metodą techniczną przy użyciu miliamperomierza i woltomierza.

W czasie wykonywania badań instalacji z wyłącznikiem różnicowoprądowym nie jest wymagane przez normy badanie czasu wyłączenia wyłącznika.

Pierwszą czynnością podczas badania wyłącznika różnicowoprądowego jest sprawdzenie jego działania za pomocą przycisku test. Po jego naciśnięciu następuje zameldowanie warunków takich, jakie występują przy uszkodzeniu instalacji.

Po naciśnięciu tego przycisku, sprawny, prawidłowo zainstalowany i zasilany wyłącznik musi natychmiast zadziałać. Sprawdzenie to wykonuje się okresowo. Termin wykonywania badania musi być podany w instrukcji jego obsługi. Jeżeli przy tym badaniu wyłącznik zadziała nieprawidłowo należy odstąpić od dalszych badań i orzec jego niesprawność. Wyłącznik ten należy natychmiast wymienić na nowy. Konieczne jest dokładniejsze badanie wyłącznika ze względu na prąd kontrolny, który może być nawet 2,5 razy większy niż znamionowy różnicowy prąd zadziałania. Badanie to przeprowadza się za pomocą sprzętu specjalistycznego. Należy wyeliminować lub ograniczyć wpływ na wynik prądów roboczych, upływowych występujących w instalacjach. W tym celu należy odłączyć odbiornik od instalacji zasilającej przez wyłącznik. Przy długich obwodach (powyżej 100 m) należy dodatkowo odłączyć od wyłącznika przewody instalacji. W tak przygotowanym wyłączniku, za pomocą testera, badamy działanie wyłącznika przy nagłym pojawieniu się prądu uszkodzeniowego. Dokładniejszym badaniem poprawności działania wyłącznika, zalecanym przez normy, jest sprawdzenie rzeczywistej wartości różnicowego prądu zadziałania przy płynnym narastaniu prądu uszkodzeniowego.

Badanie to wykonuje się za pomocą sprzętu specjalistycznego. Ten sposób wykonania sprawdzenia jest dokładniejszy, gdyż pozwala na ustalenie rzeczywistej wartości prądu zadziałania wyłącznika, a wynik pomiaru nie zależy od wartości napięcia zasilającego w chwili wykonania badań. Wyniki badań wyłącznika należy zamieścić w odpowiednim protokole.

6.2.9. Protokół z badań

Opracowując protokół z badań, należy zawrzeć w nim wszelkie informacje dotyczące wykonanych oględzin i badań, zestawienie wyników pomiarów oraz informacje o modernizacjach i przebudowach (rozbudowach) instalacji. Należy również opisać nieprawidłowości (odchylenia od norm i przepisów) występujące w badanej instalacji.

7. OBMIAR ROBÓT

Obmiar robót dokonać należy w oparciu o dokumentację projektową i ewentualnie dodatkowe ustalenia wynikłe w czasie budowy, akceptowane przez Inżyniera.

Jednostką obmiaru jest:

- szt. - montażu wyłączników, gniazd wtykowych, opraw oświetleniowych, pozostałego osprzętu elektrycznego na podstawie Dokumentacji Projektowej i pomiaru w terenie,
- kpl. - montażu rozdzielnic na podstawie Dokumentacji Projektowej i pomiary,
- m - wykonania układania kabli i przewodów na podstawie Dokumentacji Projektowej i pomiaru w terenie.

8. ODBIÓR ROBÓT

Roboty uznaje się za wykonane zgodnie z dokumentacją projektową, ST i Inżyniera, jeżeli wszystkie pomiary i badania z zachowaniem tolerancji wg pkt. 6 dały wyniki pozytywne.

Przy odbiorze robót muszą być dostarczone następujące dokumenty:

- a) Dokumentacja Projektowa z naniesionymi zmianami i uzupełnieniami w trakcie wykonywania robót,
- b) Dziennik Budowy,
- c) dokumenty uzasadniające uzupełnienia i zmiany wprowadzone w trakcie wykonywania robót,
- d) dokumenty dotyczące jakości wbudowanych materiałów,
- e) protokoły częściowych odbiorów poprzednich faz robót,
- f) protokoły i zaświadczenia z dokonanych prób montażowych,
- g) świadectwa jakości wydane przez dostawców urządzeń i materiałów,
- h) instrukcje obsługi urządzeń i instalacji,
- i) dokumentacja DTR zamontowanych urządzeń,
- j) Protokoły pomiarów i badań.

Przy odbiorze końcowym należy sprawdzić:

- zgodność wykonania z Dokumentacją Projektową oraz ewentualnymi zapisami w Dzienniku Budowy dotyczącymi zmian i odstępstw od Dokumentacji Projektowej,
- protokoły z odbiorów częściowych i realizację postanowień dotyczącą usunięcia usterek, aktualność Dokumentacji Projektowej, czy wprowadzono wszystkie zmiany i uzupełnienia,
- udokumentowanie jakości wykonanych robót odpowiednimi protokołami prób montażowych.

9. PODSTAWA PŁATNOŚCI

Płatność należy przyjmować zgodnie z obmiarem i oceną jakości robót.

Zgodnie z Dokumentacją Projektową należy wykonać zakres robót wymieniony w p.1.3. niniejszej ST.

Rozbudowa i nadbudowa budynku ZSOiP w Świeciu w ramach projektu: "Tworzenie nowej przestrzeni dydaktycznej poprzez rozbudowę obiektu Zespołu Szkół Ogólnokształcących i Policealnych w Świeciu", na działce nr 235/6, ul. Wojska Polskiego 85, 86-105 Świecie

Cena jednostkowa wykonania robót obejmuje:

- roboty rozbiórkowe, przygotowawcze i pomiarowe,
- zakup kompletu materiałów i urządzeń oraz wszystkich prefabrykatów (kompletnie wyposażonych, pomalowanych i oznakowanych) z transportem na miejsce wbudowania,
- wykonanie gniazd dla osadzenia Konstrukcji wsporczych, rozdzielnic oraz montaż tych konstrukcji,
- montaż rozdzielnic,
- układanie kabli energetycznych,
- montaż przewodów,
- montaż osprzętu elektrycznego, opraw, gniazd, wyłączników itp.,
- zarobienie i podłączenie kabli i przewodów,
- wykonanie podłączeń urządzeń,
- wykonanie pomiarów elektrycznych,
- montaż i demontaż rusztowań niezbędnych do wykonania robót,
- doprowadzenie terenu do stanu pierwotnego,
- próby montażowe, sprawdzenie działania urządzeń o ile jest to możliwe, sprawdzenie funkcjonalności układów.

10. PRZEPISY ZWIĄZANE

Roboty wykonywane będą zgodnie z regułami sztuki budowlanej oraz zgodnie z następującymi normami i przepisami:

PN-IEC 60364-5-523 Sposób układania kabli.

PN-IEC 60364-1 Kryteria doboru przewodów w instalacjach

PN-IEC 60364-4-41 Dobór przekroju ze względu na skuteczność ochrony przeciwporażeniowej.

PN-IEC 60364 [18] Dobór przewodów ochronnych i neutralnych

PN-76/E-05125 Elektroenergetyczne i sygnalizacyjne linie kablowe.

PN-IEC 439-2:1997 Rozdzielnice i sterownice niskonapięciowe.

PN-IEC 60364-1:2000 Instalacje elektryczne w obiektach budowlanych. Zakres, przedmiot i wymagania podstawowe.

PN-IEC 60364-4-41: 1999 Instalacje elektryczne w obiektach budowlanych. Ochrona dla zapewnienia bezpieczeństwa. Ochrona przeciwporażeniowa.

PN-IEC 60364-4-43: 1999 Instalacje elektryczne w obiektach budowlanych. Ochrona dla zapewnienia bezpieczeństwa. Ochrona przed prądem przetężeniowym.

Pr PN-IEC 60364-5-52: Instalacje elektryczne w obiektach budowlanych. Dobór i montaż wyposażenia elektrycznego.

PN-IEC 60364-5-523: 2001 Instalacje elektryczne w obiektach budowlanych. Dobór i montaż wyposażenia elektrycznego. Obciążalności prądowe długotrwałe przewodów.

PN-88/B-01039 Wymiary obrzeży wnek dla elektroenergetycznych urządzeń rozdzielczych

PN-IEC 60364-4-46:1999 Instalacje elektryczne w obiektach budowlanych. Ochrona dla zapewnienia bezpieczeństwa. Odłączanie izolacyjne i łączenie

PN-IEC 60364-4-47:2001 Instalacje elektryczne w obiektach budowlanych. Ochrona dla zapewnienia bezpieczeństwa. Stosowanie środków ochrony dla zapewnienia bezpieczeństwa.

Postanowienia ogólne. Środki ochrony przed porażeniem prądem elektrycznym

PN-IEC 60364-4-443:1999 Instalacje elektryczne w obiektach budowlanych. Ochrona dla zapewnienia bezpieczeństwa. Ochrona przed przepięciami. Ochrona przed przepięciami atmosferycznymi lub łączeniowymi.

PN-IEC 60364-5-51:2000 Instalacje elektryczne w obiektach budowlanych. Dobór i montaż wyposażenia elektrycznego. Postanowienia ogólne.

PN-IEC 60364-5-54:1999 Izolacje elektryczne w obiektach budowlanych. Dobór i montaż wyposażenia elektrycznego. Uziemienia i przewody ochronne Errata N 1/2001.

PN-IEC 60364-6-61:2000 Instalacje elektryczne w obiektach budowlanych. Sprawdzanie. Sprawdzanie odbiorcze Ochrona zapewniająca bezpieczeństwo. Dobór środków ochrony w zależności od wpływów zewnętrznych.

PN-IEC 60050-826:2000/Apl:2000 Międzynarodowy słownik terminologiczny elektryki. Instalacje elektryczne w obiektach budowlanych.

PN-IEC 60364-1:2000 Instalacje elektryczne w obiektach budowlanych. Zakres, przedmiot i wymagania podstawowe

PN-IEC 60364-4-41:2000 Instalacje elektryczne w obiektach budowlanych. Ochrona dla zapewnienia bezpieczeństwa. Ochrona przeciwporażeniowa.

PN-IEC 60364-4-443:1999 Instalacje elektryczne w obiektach budowlanych. Ochrona dla zapewnienia bezpieczeństwa. Ochrona przed przepięciami atmosferycznymi lub łączeniowymi

PN-IEC 60364-4-473:1999 Instalacje elektryczne w obiektach budowlanych. Ochrona dla zapewnienia bezpieczeństwa. Stosowanie środków ochrony zapewniających bezpieczeństwo. Środki ochrony przed prądem przetężeniowym

PN-IEC 60364-5-51:2000 Instalacje elektryczne w obiektach budowlanych. Dobór i montaż wyposażenia elektrycznego. Postanowienia ogólne

PN-IEC 60364-5-52:2002 Instalacje elektryczne w obiektach budowlanych. Dobór i montaż wyposażenia elektrycznego. Przewodowanie

PN-IEC 60364-5-53:2000 Instalacje elektryczne w obiektach budowlanych. Dobór i montaż wyposażenia elektrycznego. Aparatura rozdzielcza i sterownicza

PN-IEC 60364-5-56:1999 Instalacje elektryczne w obiektach budowlanych. Dobór i montaż wyposażenia elektrycznego. Instalacje bezpieczeństwa

PN-IEC 60364-5-534:2003 Instalacje elektryczne w obiektach budowlanych. Dobór i montaż wyposażenia elektrycznego. Urządzenia do ochrony przed przepięciami

PN-IEC 60364-5-537:1999 Instalacje elektryczne w obiektach budowlanych. Dobór i montaż wyposażenia elektrycznego. Aparatura rozdzielcza i sterownicza. Urządzenia do odłączania izolacyjnego i łączenia.

PN-EN 60947-6-1 Aparatura rozdzielcza i sterownicza niskonapięciowa. Automatyczne urządzenia przełączające.

PN-EN 60439 Rozdzielnice i sterownice niskonapięciowe.

PN-IEC 61024-1:2001 Ochrona odgromowa obiektów budowlanych. Zasady ogólne.

PN-IEC 61024-1-1:2001 Ochrona odgromowa obiektów budowlanych. Zasady ogólne. Wybór poziomów ochrony dla urządzeń piorunochronnych.

PN-IEC 61024-1:2001/Apl:2002 Ochrona odgromowa obiektów budowlanych. Zasady ogólne.

PN-IEC 61024-1-1:2001/Apl:2002 Ochrona odgromowa obiektów budowlanych. Zasady ogólne. Wybór poziomów ochrony dla urządzeń piorunochronnych

PN-IEC 61024-1-2:2002 Ochrona odgromowa obiektów budowlanych. Część 1-2: Zasady ogólne. Przewodnik B. Projektowanie, montaż, konserwacja i sprawdzanie urządzeń piorunochronnych

PN-86/E-05003.01 Ochrona odgromowa obiektów budowlanych. Wymagania ogólne. Specyfikacja techniczna PKN-CEN/ITS 54-14. Systemy sygnalizacji pożarowej. Część 14: Wytyczne planowania, projektowania, instalowania, odbioru, eksploatacji i konserwacja”, Materiały do projektowania i odbioru elektrycznej sieci sygnalizacji alarmowo-pożarowej opracowane przez Ośrodek Badawczo-Rozwojowy Ochrony Przeciwpożarowej w Józefowie, a w szczególności: „Wstęp do automatycznych systemów sygnalizacji pożarowej” – Mgr inż., Jerzy Ciszewski CNBOP „Zasady sterowania automatycznymi urządzeniami przeciwpożarowymi przez systemy sygnalizacji przeciwpożarowej” – mgr inż. Janusz Sawicki Instrukcje, dokumentacje techniczno-ruchowe i wytyczne dostawcy urządzeń firmy Schrack Seconet.

PN-EN-08390-1 Systemy alarmowe. Terminologia

PN-EN 50130-4:2002 Systemy alarmowe. Część 4: Kompatybilność elektromagnetyczna. Norma dla grupy wyrobów: Wymagania dotyczące odporności urządzeń systemów alarmowych pożarowych,

Rozbudowa i nadbudowa budynku ZSOiP w Świeciu w ramach projektu: "Tworzenie nowej przestrzeni dydaktycznej poprzez rozbudowę obiektu Zespołu Szkół Ogólnokształcących i Policealnych w Świeciu", na działce nr 235/6, ul. Wojska Polskiego 85, 86-105 Świecie

włamaniowych i osobistych

PN-EN50130-5:2002 Systemy alarmowe Część 5 próby środowiskowe

PN-EN 50131-6:2000 Systemy alarmowe. Systemy sygnalizacji włamania . Zasilacze.

PN-EN 50133-1:2000 Systemy alarmowe. Systemy kontroli dostępu. Wymagania systemowe.

PN-93/E-08390/14 Systemy alarmowe. Wymagania ogólne. Zasady stosowania.

PN-EN 50131-1: 2002 Systemy alarmowe -Systemy sygnalizacji włamania -Część 1: Wymagania ogólne.

PN-EN 50173:1999 Technika informatyczna - Systemy okablowania strukturalnego.

PN-EN 50173:2000 Technika informatyczna - Systemy okablowania strukturalnego

PN-EN 50174-1:2002 Technika informatyczna -Instalacja okablowania Część 1: Specyfikacja i zapewnienie jakości.

PN-EN 50174-2:2002 Technika informatyczna. Instalacja okablowania. Część 2: Planowanie i wykonawstwo instalacji wewnątrz budynków. Część 2-3: Wymagania szczegółowe. Łączniki zwłoczne (TDS)

PN-EN 60950 Bezpieczeństwo urządzeń techniki informatycznej.

PN-E-08350-14:2002 – Systemy sygnalizacji pożarowej. Projektowanie, zakładanie, odbiór, eksploatacja i konserwacja instalacji.

PN-EN 50310-2:2002 – Stosowanie połączeń wyrównawczych i uziemiających w budynkach z zainstalowanym sprzętem informatycznym.

PN-EN 50133-1: 2000 - Systemy alarmowe -Systemy kontroli dostępu -Część 1: Wymagania systemowe.

PN-EN 50133-2-1: 2002 - Systemy alarmowe -Systemy kontroli dostępu -Część 2-1: Wymagania dla podzespołów.

PN-EN 50133-7: 2002 - Systemy alarmowe -Systemy kontroli dostępu -Cześć 7: Wytyczne stosowania.

PN-EN 60669-2-3:2002 – Łączniki do stałych instalacji elektrycznych domowych i podobnych.

PN-EN 50132-2-1: 2002 - Systemy alarmowe-Systemy dozоровe CCTV stosowane w zabezpieczeniach - Część 2-1: Kamery telewizji czarno-białej.

PN-EN 50132-4-1: 2002 - Systemy alarmowe-Systemy dozоровe CCTV stosowane w zabezpieczeniach

Część 4-1: Monitory czarno-białe.

PN-EN 50132-5:2002 - Systemy alarmowe-Systemy dozоровe CCTV stosowane w zabezpieczeniach - Część 5: Teletransmisja.

PN-EN 50132-7:2002 - Systemy alarmowe-Systemy dozоровe CCTV stosowane w zabezpieczeniach - Część 7: Wytyczne stosowania.

PN-EN 60950 - Bezpieczeństwo urządzeń techniki informatycznej.

PN-EN 61663 – Ochrona odgromowa – Linie telekomunikacyjne

Norma „TIA/EIA Telecommunications Building Wiring Standards”.

Norma ISO/IEC 11801.

Norma CENELEC EN 50173.

Projekt normy PN 50173.

Przepisy dotyczące konstrukcji urządzeń elektrycznych. Przepisy Budowy Urządzeń Elektroenergetycznych. Roboty należy wykonać zgodnie z przepisami lokalnych jednostek administracyjnych. „Warunki Techniczne Wykonania i Odbioru Robót Budowlano-Montażowych” – Instalacje elektryczne - wydanie aktualne